

Panasonic

DVCPRO



Lap Top Editor

AJ-LT85_P

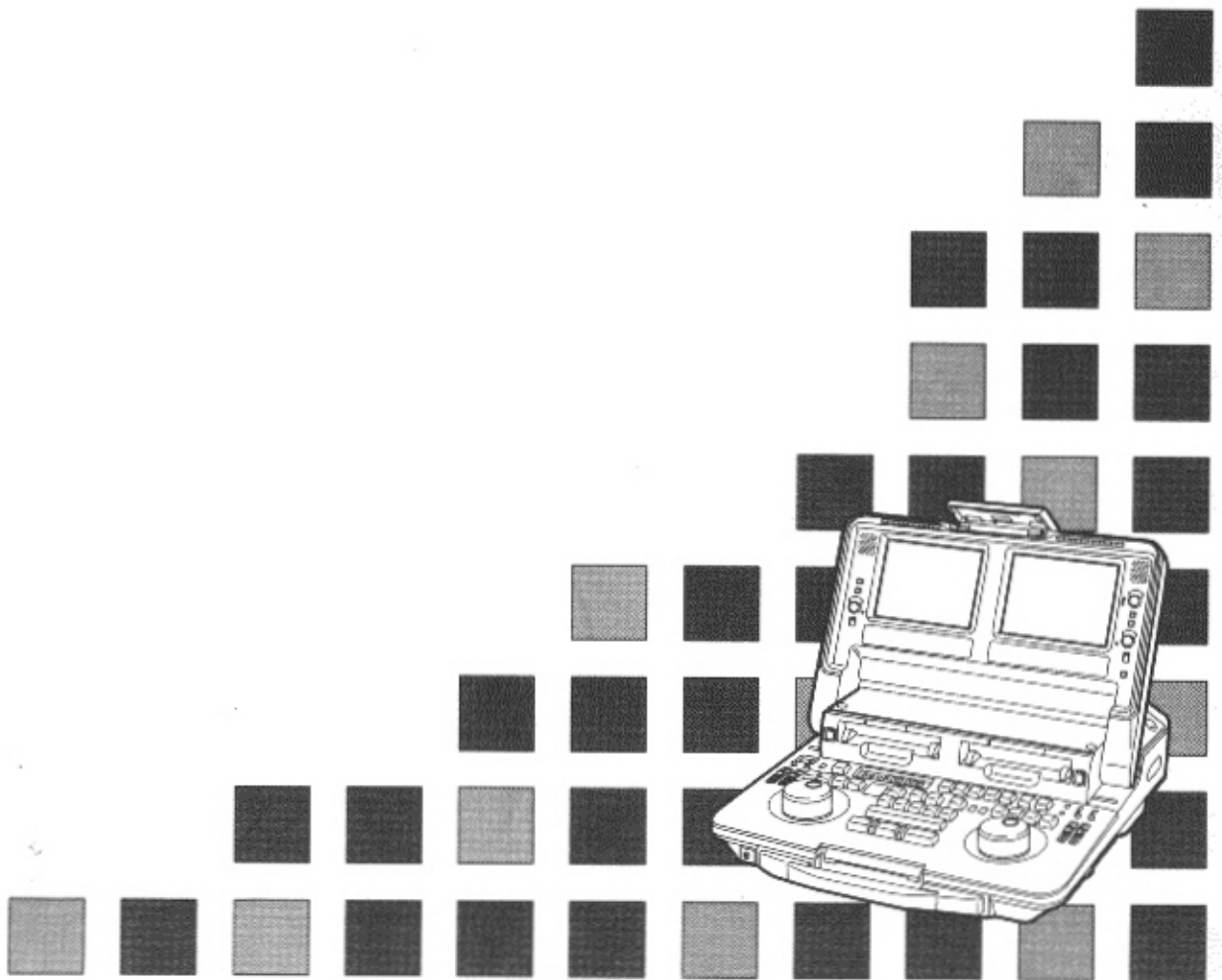
Operating Instructions



FOR YOUR SAFETY

	CAUTION RISK OF ELECTRIC SHOCK DO NOT OPEN	
---	---	---

CAUTION: TO REDUCE THE RISK OF ELECTRIC SHOCK, DO NOT REMOVE COVER (OR BACK). NO USER-SERVICEABLE PARTS INSIDE. REFER SERVICING TO QUALIFIED SERVICE PERSONNEL.



The lightning flash with arrowhead symbol, within an equilateral triangle, is intended to alert the user to the presence of uninsulated "dangerous voltage" within the product's enclosure that may be of sufficient magnitude to constitute a risk of electric shock to persons.



The exclamation point within an equilateral triangle is intended to alert the user to the presence of important operating and maintenance (servicing) instructions in the literature accompanying the appliance.

CAUTION:

To reduce the risk of fire or shock hazard and annoying interference, use the recommended accessories only.

WARNING:

To reduce the risk of fire or shock hazard, do not expose this equipment to rain or moisture.

FCC Note:

This device complies with Part 15 of the FCC Rules. To assure continued compliance follow the attached installation instructions and do not make any unauthorized modifications.

This equipment has been tested and found to comply with the limits for a Class A digital device, pursuant to Part 15 of the FCC Rules. These limits are designed to provide reasonable protection against harmful interference when the equipment is operated in a commercial environment. This equipment generates, uses, and can radiate radio frequency energy and, if not installed and used in accordance with the instruction manual, may cause harmful interference to radio communications. Operation of this equipment in a residential area is likely to cause harmful interference in which case the user will be required to correct the interference at his own expense.

is the safety information.

IMPORTANT

"Unauthorized recording of copyrighted television programs, video tapes and other materials may infringe the right of copyright owners and be contrary to copyright laws."

- Do not insert fingers or any objects into the video cassette holder.
- Avoid operating or leaving the unit near strong magnetic fields. Be especially careful of large audio speakers.
- Avoid operating or storing the unit in an excessively hot, cold, or damp environment as this may result in damage both to the unit and to the tape.
- Do not spray any cleaner or wax directly on the unit.
- If the unit is not going to be used for a length of time, protect it from dirt and dust.
- Do not leave a cassette in the unit when not in use.
- Do not block the ventilation slots of the unit.
- Use this unit horizontally and do not place anything on the top panel.
- Cassette tape can be used only for one-side, one direction recording. Two-way or two-track recordings cannot be made.
- Cassette tape can be used for either Color or Black & White recording.
- Do not attempt to disassemble the unit. There are no user serviceable parts inside.
- If any liquid spills inside the unit, have the unit examined for possible damage.
- Refer any needed servicing to authorized service personnel.

CONTENTS

Introduction	4
Features	4
Controls and their functions	5
Opening and closing the laptop	15
Compatible tapes	16
System connections	17
Set-up menu operations	22
Detailed description of set-up menus	23
Preparation of editing tape	36
Basic flow of editing operations	37
Types of edit modes and illustrations	38
Cut editing procedure	39
AUDIO SPLIT editing procedure	45
VIDEO SPLIT editing procedure	46
EDITING BY EDIT IN point setting only	47
Still picture editing	47
Auto tag editing	48
Track function	48
TC jump function	49
Event editing	50
Edit data management (EDL)	53
Edit data dumping to/loading from an external device	54
Audio recording swap function (VTR2 only)	57
Connections with the AJ-YA752 audio memory unit	58
Time codes (TC) and User bits (UB)	59
Encoder adjustments	63
Liquid-crystal TV monitor adjustments	65
Superimpose screen displays	66
Connector signals	68
Error messages	69
Diag-menu operations	71
Others	73
Specifications	74

INTRODUCTION

Thank you for purchasing this AJ-LT85 laptop editor.

This is a digital VTR using 1/4-inch tapes.

This laptop editor with its two digital VTRs features two mechanisms, two liquid-crystal monitors and editing control sections all combined into a single editing package. This single unit can perform cut editing on its own while its compact size, light weight and portability enable it to be taken anywhere with the greatest of ease.

Features

- **Compact size and light weight**

This editing package comes with two digital VTRs.

Its compact size and light weight make the laptop extremely portable so that it can be taken anywhere for ready operation on, for instance, an office desk.

- **Cut editing**

The two digital VTRs make it possible to conduct assemble editing and insert editing (video, audio and time code signals exactly as desired). These types of editing can be performed automatically.

- **Transmission function**

The sound and playback images of the two digital VTRs can be transmitted from the output connectors provided for the respective signals. This feature is ideal for forwarding edited programs. (Refer to the system connection diagram.)

- **Back-up recording**

Back-up recording is enabled by the two digital VTRs. One of the VTRs can be used for playback and the other for recording. (Refer to the system connection diagram.)

- **Recording duration of up to 126 minutes**

Either M cassette tapes (max. 66 minutes) or L cassette tapes (max. 126 minutes) can be used. In both cases, the tape is one-fourth of an inch wide to achieve a compact design.

- **Compatibility with consumer-use equipment**

Consumer-use Mini DV cassette tapes which have been shot using a consumer-use digital camera can be played back on this laptop using the cassette adaptor (option: AJ-CS750P).

- **Liquid-crystal monitors**

The laptop has two liquid-crystal TV monitors which support the two digital VTRs. This enables the images to be easily checked during the course of editing.

- **Volume controls**

Each of the digital VTRs provides volume controls for recording and playing back the sound of two channels. The level meters below the liquid-crystal monitors make it easy to check the signal strength. There are also two speakers, and the actual sound can be checked using the desired combination of facilities.

- **Functional I/O interfaces**

Analog I/O: Each VTR is equipped with video and audio I/O connectors.

9-pin remote connectors (x2)

Each VTR comes with a 9-pin remote control connector to enable remote control operations using an external controller. VTR1 can also be switched so as to control an external VTR. The unit can be used to control another VTR which is equipped with a 9-pin connector and which serves as the edit source unit so that editing can be performed on VTR2.

Time code input/output

One time code input line is provided. The time code generators of VTR1 and VTR2 can be synchronized to an external time code. Time code output facilities are provided separately for VTR1 and for VTR2.

- **2-channel sound**

Each of the two sound channels can be edited separately. Mix, swap and other functions can also be selected.

- **Dial jog and shuttle**

Edit points can be searched smoothly by manipulating the jog dial. Shuttle is possible up to 32 times the normal tape speed in the forward or reverse direction.

- **Encoder provided**

Each VTR has an encoder to adjust the output images. These encoders can be used for forwarding and other applications.

- **Editing of 100 events**

One hundred programs can be registered. Their edit points can be stored in the internal memory.

- **Time code**

This laptop incorporates a time code generator (TCG)/time code reader (TCR) which can be used for time code editing.

- **On-screen settings**

Highly personalized functions can be set on-screen.

CONTROLS AND THEIR FUNCTIONS

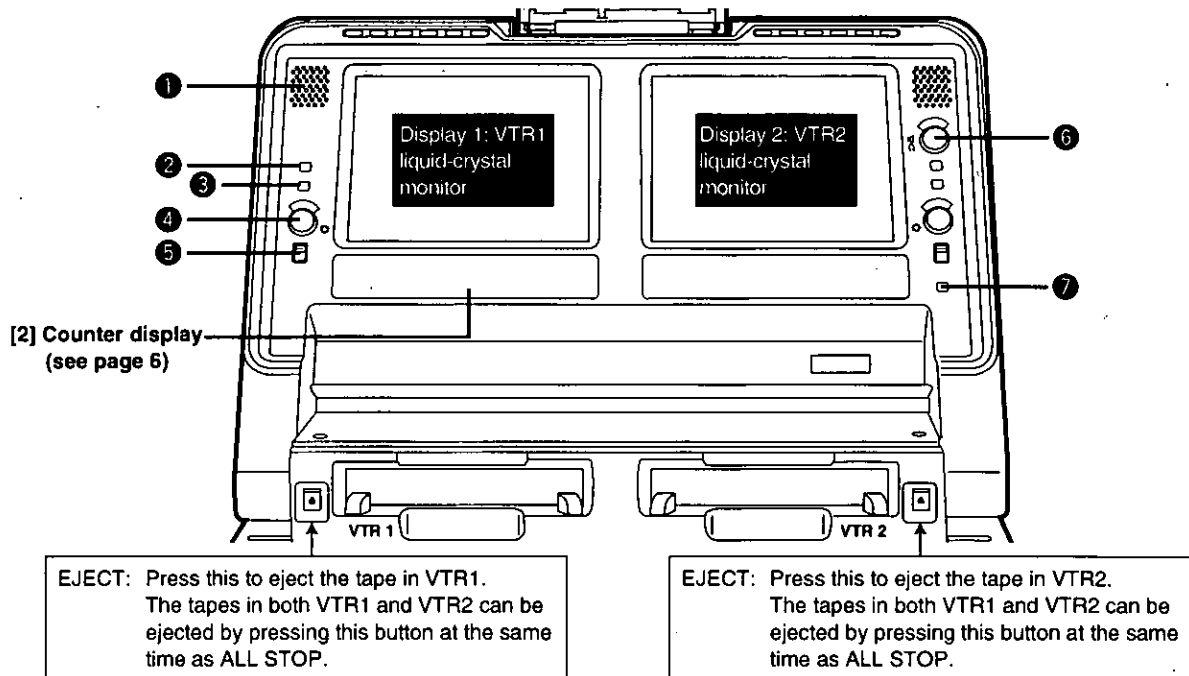

[1] Liquid-crystal monitor section

1 Audio monitor speaker

The VTR1 (or VTR2) monitor sound is heard through this speaker. Depending on the position selected by the SPEAKER/HEADPHONES switch, the VTR1 and/or VTR2 sound is selected and output.

2 COUNTER/REMAIN switch

This selects the VTR1 display tube contents. When it is switched between the COUNTER and REMAIN positions, the on-screen (OSD) display position is switched. (Top, bottom and OFF)
Each time the switch is pressed, the display is switched as shown below.

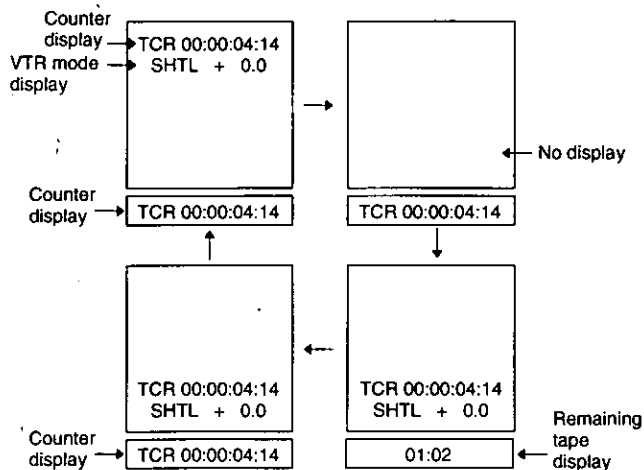

3 EXT CHECK button

While this button is held down, the external input of VTR1 can be checked. The level meter of the display section is set to the fine mode.

4 BRIGHTNESS control

This is used to adjust the brightness of the VTR1 liquid-crystal display.

5 LCD switch

This controls the power to the VTR1 LCD monitor and selects the brightness of the backlight.
LIGHT: For making the backlight brighter.
DARK: For making the backlight dimmer.
OFF: For turning off the LCD.

6 LEVEL control

This is used to adjust the output level of the built-in speakers and headphones.

7 TOTAL button (for VTR2 only)

While this button is held down, the total editing time from the edit start point to the current editing program appears on the display counter.

The description of the VTR2 display is exactly the same as that for the VTR1 display.

* The display shown above appears on the LCD monitor only when set-up item No.001 (LCD SUPER) is set to ON.

CONTROLS AND THEIR FUNCTIONS

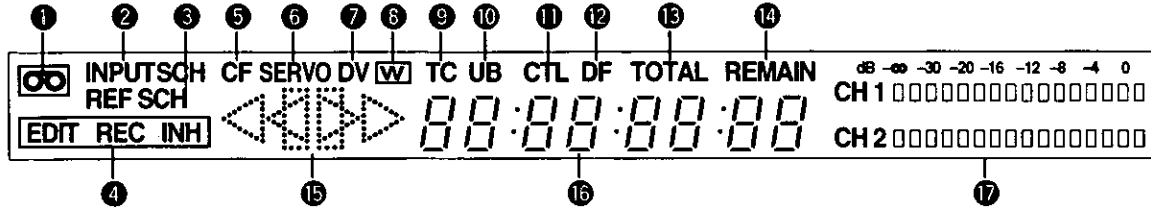

[2] Counter display section

- 1 "Cassette loaded" display**
This lights when a cassette has been loaded.
It flashes when STANDBY OFF mode is activated.
- 2 INPUT and SCH lamps**
These light when the SCH signal is input from an external source and SCH is in alignment.
• Only INPUT lights when the SCH signal is input and SCH is not in alignment.
- 3 REF and SCH lamps**
These light when the reference signal is input to the REF IN connector and SCH is in alignment.
• Only REF lights when the reference signal is input to the REF IN connector and SCH is not in alignment.
- 4 EDIT REC/REC/REC INH lamps**
EDIT REC: This lights when the VTR is in edit recording mode.
REC: This lights when the VTR is in recording mode.
REC INH: This lights when the VTR is in recording inhibit mode.
- 5 CF lamp**
This lights when the color frame is locked.
- 6 SERVO lamp**
This lights when the servo is locked.
- 7 DV lamp**
This lights when a cassette recorded using a consumer-use DV machine has been loaded.
- 8 W lamp**
This lights when the 16:9 wide screen mode has been set.
- 9 TC lamp**
This lights when the time code data is displayed.
- 10 UB lamp**
This lights when the user bit is displayed.
- 11 CTL lamp**
This lights when when control signal (CTL) is displayed.
- 12 DF lamp**
This lights in drop frame mode.
- 13 TOTAL lamp**
This lights when the total editing time is displayed.
- 14 REMAIN lamp**
This lights when the remaining tape is displayed.
- 15 Operation modes**
 - : Appears during normal playback or recording.
 - : Appears during playback at 0 to 1x normal tape speed.

- : Appears during playback at 1x or more times normal tape speed.
- : Appears during fast forwarding operations.
- : Appears during playback at -1x normal tape speed.
- : Appears during playback in the reverse direction at -1x to 0 times normal tape speed.
- : Appears during playback in the reverse direction at -1x or more times normal tape speed.
- : Appears during rewinding operations.
- : Appears during in the pause/still mode

16 Time counter display

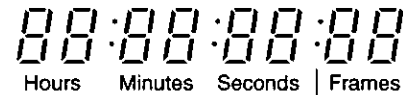

A period appears here in the drop frame mode.

A colon appears here in the non-drop frame mode.

When nothing appears here, the time code cannot be read (no display either).

All the colons are cleared when the user bit is displayed.

17 Audio level meters

- When the EXT CHECK button is pressed, the meter is set to the fine mode, the ▼ mark is placed at the reference level (-20 dB), and each scale unit represents a 1 dB increment. The REC level can be adjusted by supplying reference level audio signals from an external source.



- When a blank tape or blank part of a tape is played back, fast forwarded or rewound, the meter is set to the tape position display mode so that the current tape travel position can be ascertained.

(Example)

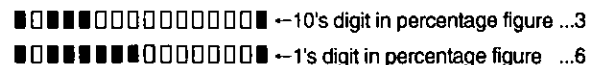

The tape is now traveling past a position which is 36% of the entire length of the tape from its beginning.

CONTROLS AND THEIR FUNCTIONS

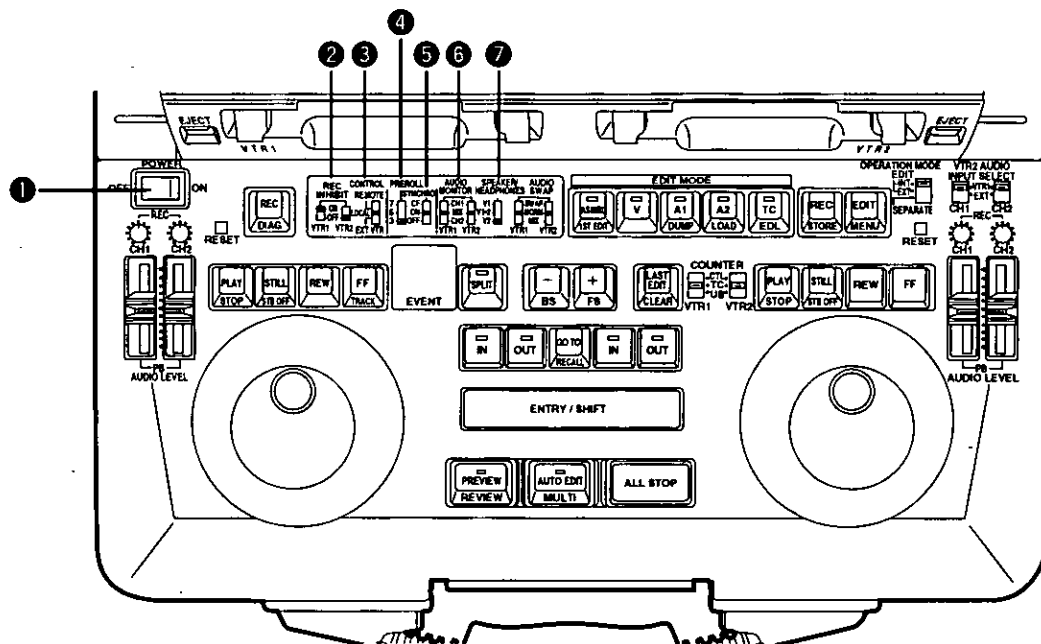

Controls and their functions

[3] Front Keyboard Switches

- 1 POWER switch**
- 2 REC INHIBIT switch**
ON: For inhibiting recording.
OFF: Recording is possible at this position.
 Recording with VTR1 is possible only when the OPERATION MODE switch has been set to SEPARATE.
- 3 CONTROL switch**
REMOTE: For controlling the laptop from the external REMOTE connector (9P).
LOCAL: For controlling the laptop using the controls on the laptop's front panel.
EXT VTR: For controlling an external VTR from the unit's front panel.
 It enables the VTR connected to the 9-pin connector on the VTR1 side to be operated by the control buttons of VTR1.
- 4 PREROLL switch**
 This sets the preroll time to 3, 5 or 7 seconds.
 When it is not possible to achieve synchronization, the preroll time is incremented by one setting. At the 7-second setting, the time remains at 7 seconds even if synchronization is lost.
- 5 SYNCHRO switch**
 This sets whether synchronization and/or color framing are to be performed.
CF: Both synchronization and color framing are performed.
ON: Synchronization is performed but color framing is not performed.
OFF: Synchronization is not performed.
- 6 AUDIO MONITOR switch (for both VTR1 and VTR2)**
CH1: The CH1 sound is output.
MIX: The sounds of CH1 and CH2 are mixed and output.
CH2: The CH2 sound is output.
- 7 SPEAKER/HEADPHONES switch**
 This selects the sound which is output from the speaker or headphones.
V1: The sound selected by the AUDIO MONITOR switch of VTR1 is output (in stereo when the AUDIO MONITOR switch has been set to the MIX position).
V1+V2: The sound by the AUDIO MONITOR switch of VTR1/VTR2 is output.
 Left: Output sound of VTR1
 Right: Output sound of VTR2
V2: The sound selected by the AUDIO MONITOR switch of VTR2 is output (in stereo when the AUDIO MONITOR switch has been set to the MIX position).
 - This is valid only when set-up menu item No.711 (AUTO MONI) has been set to "V1+V2." When set-up menu item No.711 (AUTO MONI) has been set to "AUTO," the sound of the VTR operated last is automatically output regardless of the switch position.
 - When V1+V2 is selected, and editing or dubbing is performed from VTR1 to VTR2, the sound may be accompanied by an echo effect: this is normal and not indicative of malfunctioning. If this effect is unpleasant, select V1 or V2, or set AUDIO MONI on the above item to "AUTO."

CONTROLS AND THEIR FUNCTIONS

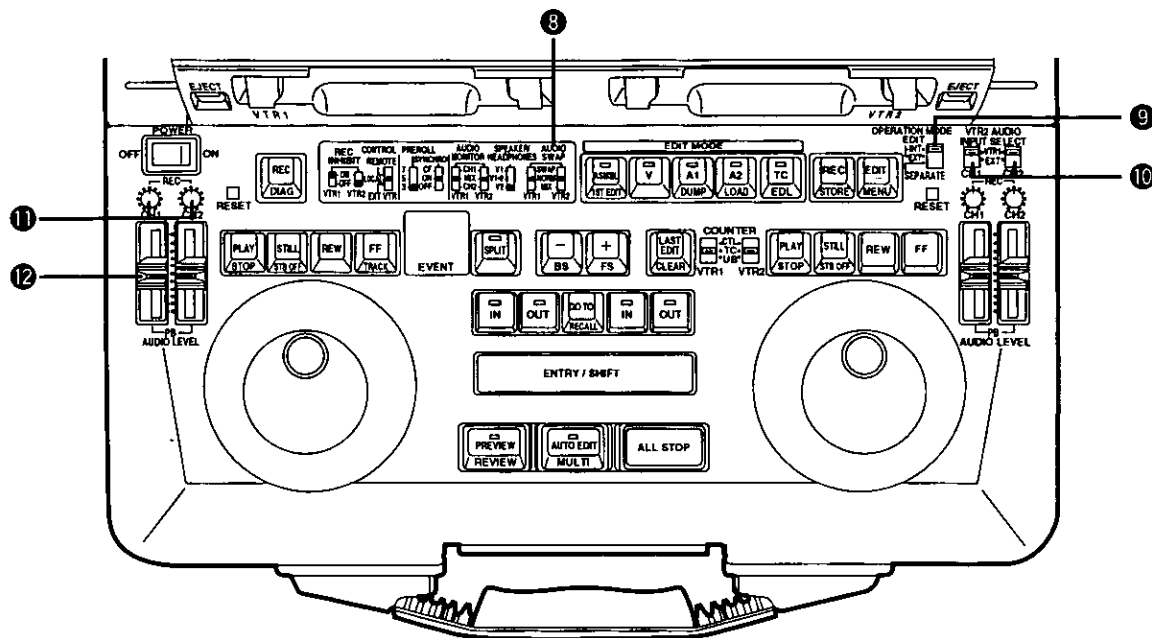

- 8 AUDIO SWAP switch (for both VTR1 and VTR2)**
This selects the audio output. (It is also effective when an internal connection is made from VTR1 to VTR2.)

	CH1 output connector	CH2 output connector
SWAP	CH2 sound	CH1 sound
NORM	CH1 sound	CH2 sound
MIX	CH1, CH2 sound mixed	CH1, CH2 sound mixed

- The SWAP, NORM or MIX sound is not output to the AUDIO MON OUT connector or HEADPHONES jack.
- The sound which is output from the built-in speakers and headphones remains unchanged.

- 9 OPERATION MODE switch**
INT: In this mode, editing is performed using an internal connection from VTR1 to VTR2. VTR1 enters the recording prohibited mode.
EXT: In this mode, editing is performed using an external analog connection from VTR1 to VTR2. VTR1 enters the recording prohibited mode.
SEPARATE: In this mode, VTR1 and VTR2 operate separately.

Note:
When editing a tape in VTR1 in the INT mode, the output signals from the PB VIDEO OUT connector or MONITOR OUT connector may be affected by vertical dancing, however no problem are posed with editing.

- 10 VTR2 AUDIO INPUT SELECT switch**
This selects the audio CH1 and CH2 input of VTR2.
VTR1: The audio output signals of VTR1 are supplied to VTR2.
EXT: The external audio input signals of VTR2 are supplied to VTR2.

Level Controls

- 11 REC AUDIO LEVEL controls (for both VTR1 and VTR2)**
CH1: For adjusting the CH1 recording level.
CH2: For adjusting the CH2 recording level.
- 12 PB AUDIO LEVEL controls (for both VTR1 and VTR2)**
CH1: For adjusting the CH1 playback level.
CH2: For adjusting the CH2 playback level.

CONTROLS AND THEIR FUNCTIONS

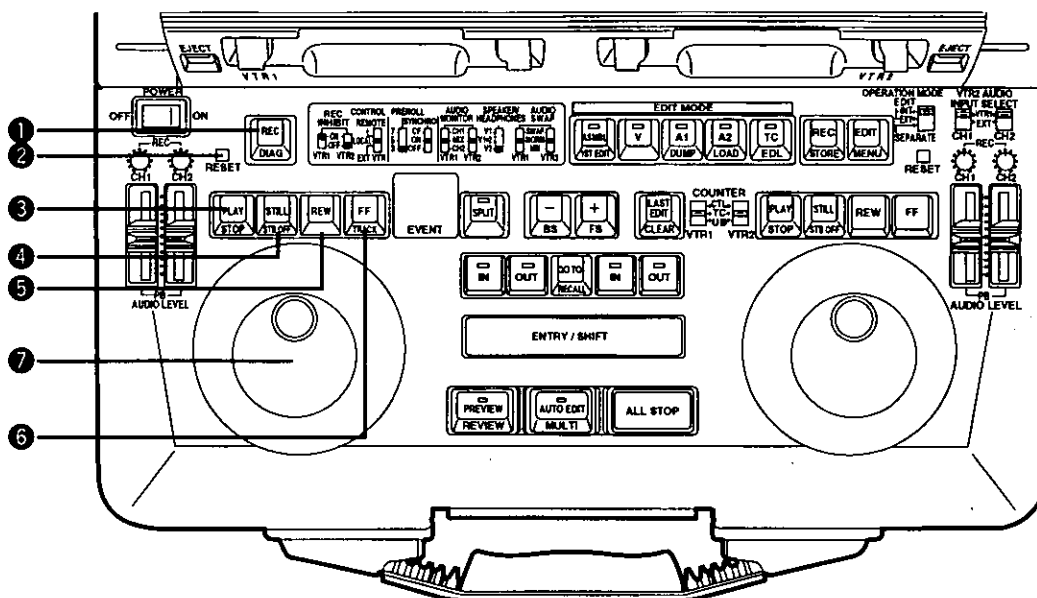

Controls and their functions

[4] Player/Recorder Control Section

- ❶ **REC button (for recorder control section only)**
To set the recorder VTR manually to the recording mode, press this button and the PLAY button together. Recording is possible on the VTR1 only if the OPERATION MODE switch of VTR1 is set to "SEPARATE."
DIAG (SHIFT+DIAG): Press these buttons to display the DIAG menu.
- ❷ **RESET button**
 - This is used to reset the CTL counter on the VTR1 display section or to reset an edit point.
 - When it is pressed together with the IN or OUT button, the registered IN point or OUT point is deleted.

[5] VTR Control Section (for both VTR1 and VTR2)

- ❸ **PLAY (STOP) button**
Press this button to set the VTR to the playback mode.
STOP (SHIFT+PLAY): Press these buttons to set the VTR to the stop mode.
- ❹ **STILL (STB OFF) button**
STILL: Press this button to set the VTR to the still picture mode.
STBOFF (SHIFT+STILL): Press these buttons to release the standby mode in the still-picture or stop mode.
- ❺ **REW button (*)**
Press this to rewind the tape. The tapes in both VTR1 and VTR2 can be rewound by pressing this button at the same time as ALL STOP.
- ❻ **FF (TRACK: VTR1 only) button (*)**
FF: Press this to fast forward the tape.
TRACK (SHIFT+FF, VTR1 only): Press this to establish the TRACK mode. Refer to the section on the track functions.
- ❼ **Search dial button**
This controls the tape travel. Use it for locating edit points or for playback. In the "out" position, the dial is set to the shuttle mode; in the "in" position, it is set to the jog mode. Each time the dial is pressed, the selection is toggled between these two modes.

(*) The tape stops traveling when the REW and FF buttons are pressed together.

CONTROLS AND THEIR FUNCTIONS

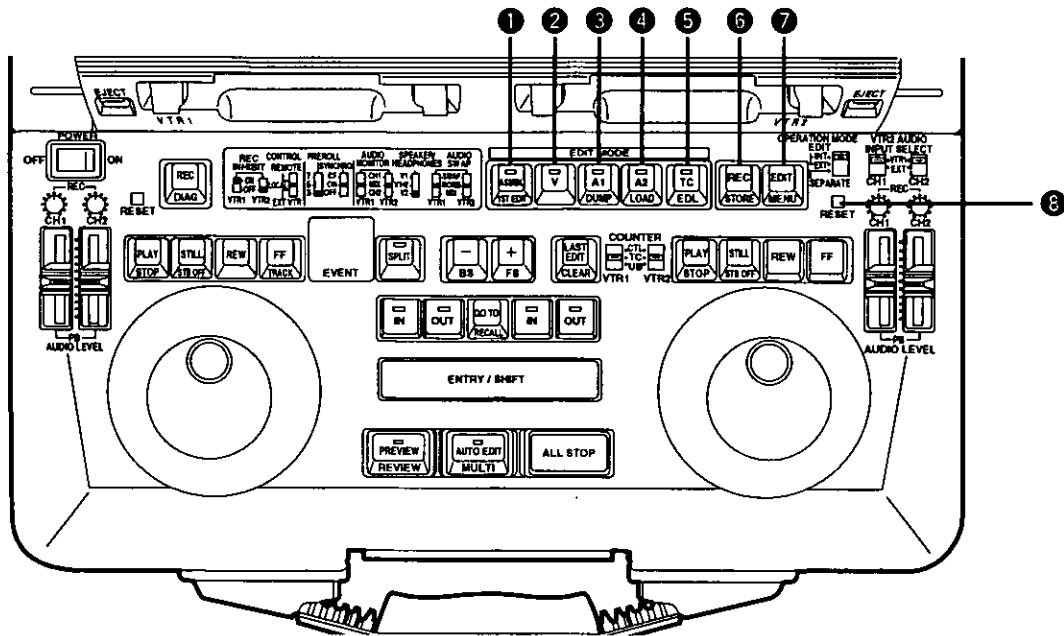

[6] Edit Mode Setting Section

1 ASMBL button

Press this to perform assemble editing. Check that the button LED has lighted.

1ST EDIT (SHIFT+ASMBL): With VTR2, the registered position for the 1ST EDIT preset value is automatically set to -23 seconds. For details, refer to set-up menu item No. 312 (1ST EDIT DUR).

2 V button/lamp

For inserting video signals, press this button. Check that its lamp is lighted up.

3 A1 button

Press this to insert the audio CH1 signals. Check that the button LED has lighted.

DUMP (SHIFT+A1): Press this to download EDL data to an external device (such as a personal computer).

4 A2 button

Press this to insert the audio CH2 signals. Check that the button LED has lighted.

LOAD (SHIFT+A2): Press this to upload EDL data from an external device (such as a personal computer).

5 TC button

Press this to insert the time code. Check that the button LED has lighted.

EDL (SHIFT+TC): Press this to display the editing list on the LCD screen.

6 REC (STORE) button

REC: To set the VTR manually to the recording mode, press this button and the PLAY button together.

When the REC button is pressed while the REC INHIBIT switch is at OFF, the VTR2 video and audio CH1 and CH2 will be set to the E-E mode while the button is held down.

STORE (SHIFT+REC): Press these buttons to set the VTR1 (playback) or VTR2 (recording) edit points and store the edit data in the internal memory.

The EVENT counter is simultaneously incremented. When the set-up operations are performed, the data which has been set is saved in the set-up memory.

7 EDIT (MENU) button

EDIT: Press this button to establish the E-E mode in accordance with the edit mode. While it is held down, the VTR2 video and audio input signals are output without being recorded in accordance with the edit mode. To conduct a recording, press this button together with the PLAY button in the VTR2 control section, while VTR2 is in the playback mode.

MENU (SHIFT+EDIT): Press these buttons to perform dial menu set-up.

8 RESET button

- This resets the CTL counter on the VTR2 display section.

- When the IN or OUT button is pressed together with the RESET button, the registered IN or OUT point is cleared.

CONTROLS AND THEIR FUNCTIONS

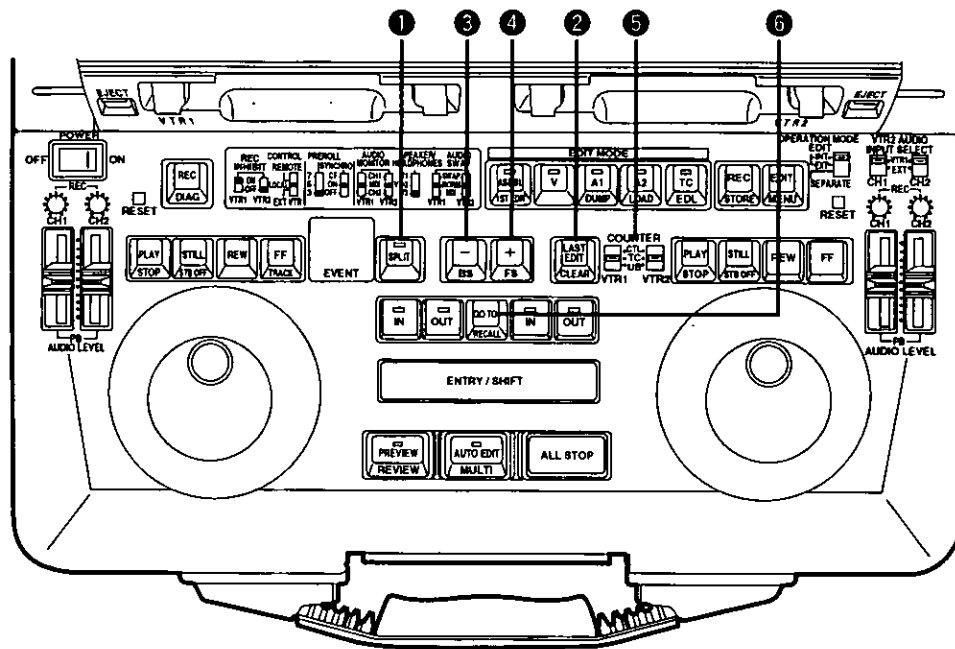

Controls and their functions

[7] Automatic Editing Control Section

1 SPLIT button

For split editing, press this so that the button LED lights, and then set the edit IN point to be split. Refer to set-up menu item No.311 (SPLIT EDIT).

2 LAST EDIT (CLEAR) button

LAST EDIT: This button accesses the previously previewed contents. (It alternately accesses two sets of contents whose preview has been completed.)

CLEAR (SHIFT+LAST EDIT): These buttons delete the registered event. The "d" display appears for EDL.

3 - (BS) Minus trim button

-: When the IN or OUT point which has been input is to be returned by one frame, this trim button is pressed while the IN or OUT button is pressed. To use this function continuously, keep pressing the buttons. To set further back both the IN and OUT points simultaneously for editing, press this trim button while the IN and OUT buttons are pressed.

BS (SHIFT+"-"): These buttons access the previous edit. Keep pressing the button to execute the function continuously.

4 + (FS) Plus trim button

+: When the IN or OUT point which has been input is to be advanced by one frame, this trim button is pressed while the IN or OUT button is pressed. To use this function continuously, keep pressing the buttons. To advance both the IN and OUT points simultaneously for editing, press this trim button while the IN and OUT buttons are pressed.

FS (SHIFT+"+"): These buttons access the last event. Keep pressing the button to execute the function continuously.

5 COUNTER switches

These switches select the counter reference for VTR1 and VTR2.

CTL: At this switch position, the CTL pulse count after resetting appears on the counter display. It is reset by the RESET button.

TC: The time code (absolute value) which has been read appears at this position. It is not reset even if the RESET button is pressed.

UB: The user bit which has been read appears at this position.

6 GO TO/RECALL button

GO TO: To check the IN or OUT point image, press the IN or OUT button while holding down the GO TO button. In the audio split edit mode, the audio IN point is searched when the IN button is pressed.

RECALL (SHIFT+GO TO): These buttons re-register an event which was deleted in the EDL mode. The "d" display changes to "no display."

This button does not work when the SEPARATE MODE switch has been set to SEPARATE.

CONTROLS AND THEIR FUNCTIONS

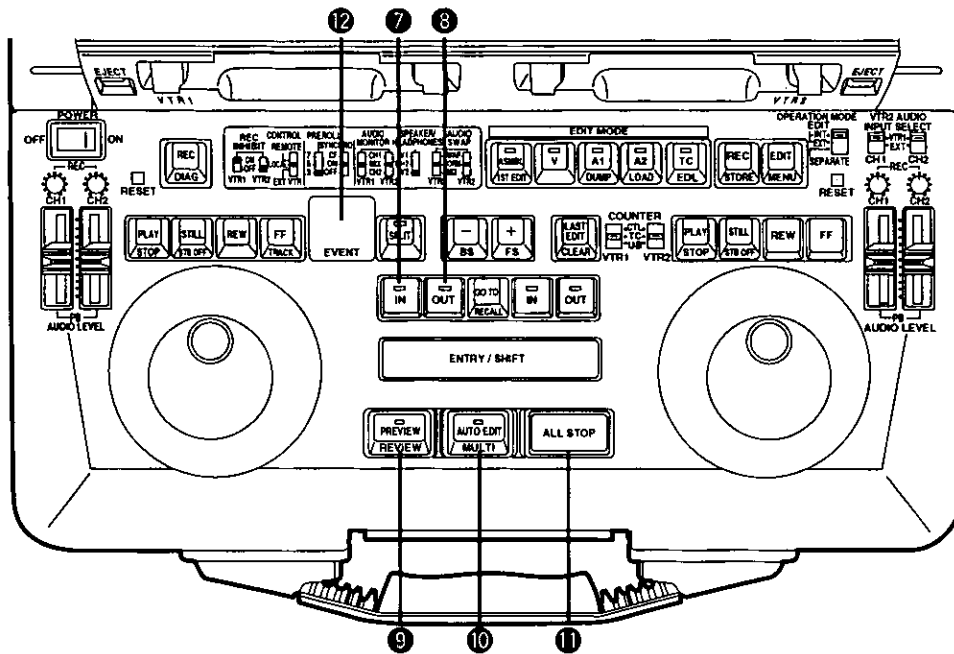

- 7 IN button (for both VTR1 and VTR2)**
 Press this button while holding down the ENTRY button to register the IN point of the player or recorder. Press it alone to check the IN point. While it is held down, the IN point appears on the display. To display the editing duration, press the IN and OUT buttons together. "-----" is displayed when the edit IN and OUT points are not registered.
- 8 OUT button (for both VTR1 and VTR2)**
 Press this button while holding down the ENTRY button to register the OUT point of the player or recorder. Press it alone to check the OUT point. While it is held down, the OUT point appears on the display. To display the editing duration, press the OUT and IN buttons together.
- 9 PREVIEW/REVIEW button**
PREVIEW: To conduct an editing rehearsal, press this button and light up its lamp.
REVIEW (SHIFT+PREVIEW): When reviewing the edited block, press this button and light up its lamp.
- 10 AUTO EDIT/MULTI button**
AUTO EDIT: To start automatic editing, press this button and light up its lamp.
MULT (SHIFT+AUTO EDIT): Press these buttons to edit two or more events in succession from the current edit in the EDL mode. Editing is executed automatically until either the editing of the last event is completed or the ALL STOP button is pressed to forcibly terminate the editing.
- 11 ALL STOP button**
 When this button is pressed during preview, automatic editing or review, the ongoing operation is stopped. However, only VTR2 is stopped when the OPERATION MODE switch has been set to "SEPARATE." When the button is pressed together with the CLEAR button, all the events in the EDL are deleted, and the event number is set to "n01."
- 12 Event number display**
 Up to 100 (01 to 99, 00) edit data are controlled inside the laptop.
 Two-digit event numbers appear on this display. Depending on the edit status, "n" or "d" appears in front of the event number.
 n: A new event which is not registered in the EDL.
 d: An event which was deleted from the EDL.
No display: An event which is registered in the EDL.
FULL: All 100 events have been registered.
 -: When the laptop is operated by remote control or when the OPERATION MODE switch has been set to "SEPARATE."
 rSt: When the power was turned on or when resetting was performed.

CONTROLS AND THEIR FUNCTIONS

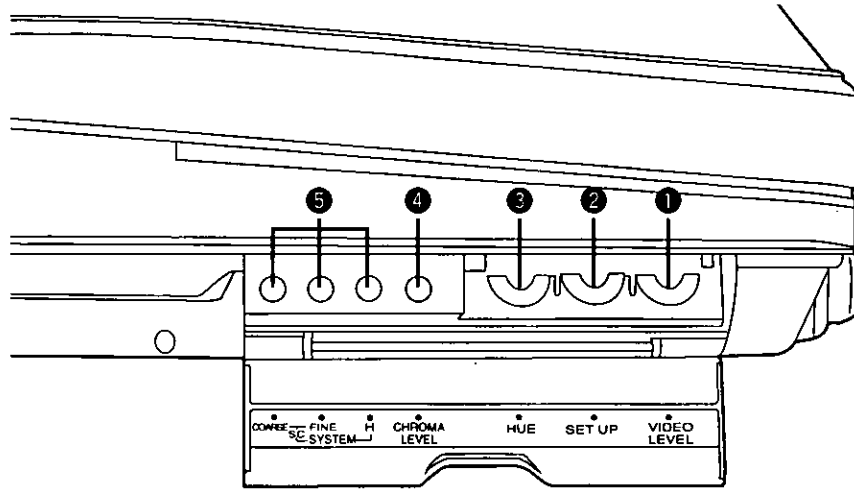

[8] Side Panel Section (for both VTR1 and VTR2)

Signals conveyed via an internal connection cannot be adjusted.

- ① **VIDEO LEVEL control**
This is used to adjust the video level of the VTR's video output.
- ② **SET UP control**
This is used to adjust the set-up level of the VTR's video output signals.
- ③ **HUE control**
This is used to adjust the hue of the VTR's video output signals.
- ④ **CHROMA LEVEL control**
This is used to adjust the chroma level of the VTR's video output signals.
- ⑤ **SYSTEM controls**
H: This is used to adjust the system phase in SC period increments.
SC FINE: This is used to adjust the SCH phase only; the SC phase is changed (the H phase remains unchanged).
SC COARSE: This is used to adjust the SCH phase in 90-degree increments (the H phase remains unchanged).

[9] Front Section

- ① **Headphone jack (Mini stereo)**
 - When the headphones are plugged into this jack, the sound will no longer be heard through the built-in speaker.
 - Adjust the headphones output level using the LEVEL control in the LCD monitor section.

[10] Top Section

- ② **VTR operation display LED**
This indicator allows the user to check the operation status of the VTR even when the display is closed.
Off: Indicates the power OFF status.
Lights: Indicates that the power is on and the tape is stopped.
Flashes (at approx. 1-second intervals):
 Indicates that a tape is traveling in one of the VTRs.
Flashes (at approx. 0.5-second intervals):
 Indicates that tapes are traveling in both of the VTRs.
Flashes (at approx. 0.25-second intervals):
 Indicates the auto OFF status.

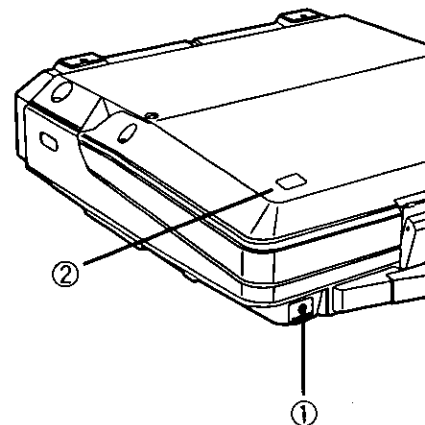

CONTROLS AND THEIR FUNCTIONS

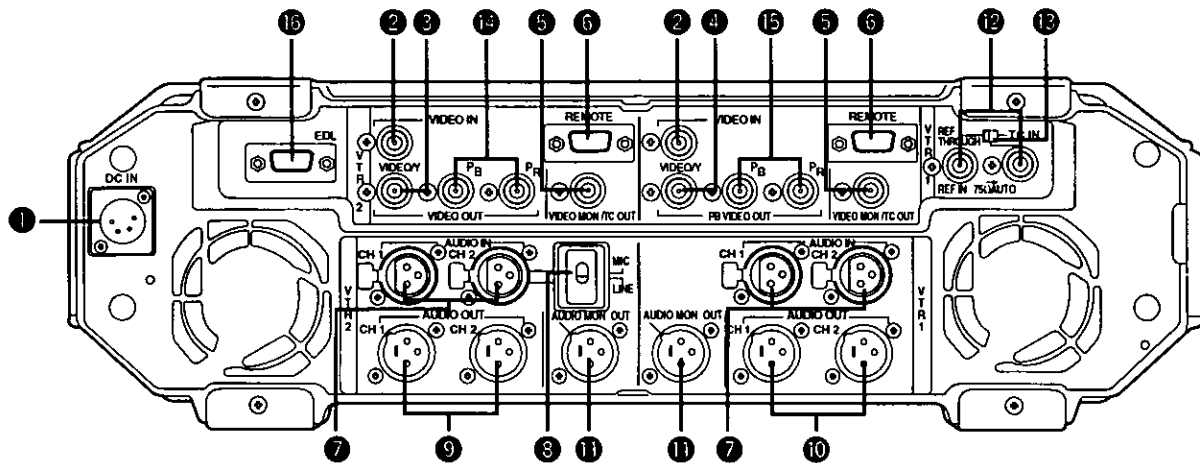

Connector Section (for both VTR1 and VTR2)

- 1 DC IN socket (XLR 4P)**
DC power input socket.
The AC adaptor AJ-B75 (optional accessory) must be used to supply the power. The unit's operation cannot be guaranteed if any other power supply is used instead.
- 2 VIDEO IN connector (BNC)**
The analog composite signal is supplied to this connector.
- 3 VIDEO/Y OUT connector (BNC) (VTR2 only)**
The analog composite signals are output from this connector.
The Y (luminance) signal is output when CMPNT has been set for set-up menu item No.806 (V OUT SEL).
- 4 PB VIDEO/Y OUT connector (BNC) (VTR1 only)**
The analog composite signals are output from this connector during playback only (E-E signals are not output).
The Y (luminance) signal is output during playback only when CMPNT has been set for set-up menu item No.806 (V OUT SEL). (E-E signals are not output).
- 5 VIDEO MON OUT/TC OUT connector (BNC)**
The video monitor signals are output from this connector.
The time code signal is output when TCOUT1 or TCOUT2 has been set for set-up menu item No.514 (TC OUT).
- 6 REMOTE connector (D-SUB, 9P, female)**
This is the RS-422A interface remote connector. It enables the unit to be operated from an external controller. The VTR1 remote connector is switched to a REMOTE OUT connector by setting the CONTROL switch on the keyboard to EXT VTR so that an external VTR can be controlled using the VTR1 controls on this unit.
- 7 AUDIO IN connectors (CH1/CH2) (XLR x2)**
The analog audio signals are supplied to these connectors.
- 8 CH2 INPUT level switch**
Used to select the analog audio input signal CH2 level.
LINE: Line input (+4/0/-20 dBu)
MIC: MIC input (-50 dBu)
- 9 AUDIO OUT connectors (CH1/CH2) (XLR x2) (for VTR2 only)**
Analog audio signals are output from these connectors.
- 10 PB AUDIO OUT connectors (CH1/CH2) (XLR x2) (for VTR1 only)**
The analog audio signals are output from these connectors only during playback. (The E-E signals are not output.)
- 11 AUDIO MON OUT connector (XLR)**
The audio monitor signal is output from this connector.
- 12 REF VIDEO IN/TC IN connectors (BNC x2)**
Analog composite signals are supplied to these connectors.
These are loop-through connectors provided with automatic 75-ohm termination.
- 13 REF THRU/TC IN selector switch**
This selects whether the right-hand REF VIDEO IN/TC IN connector (12) is to be used as the REF loop-through connector or as the TC input connector.
• REF THRU: The connector is used as the REF loop-through connector. 75-ohm termination is provided automatically.
• TC IN: The connector is used as the time code input connector. The left-hand REF VIDEO IN connector (12) still serves as the REF input while the loop-through function is canceled, and the 75-ohm termination is fixed at ON.
- 14 VIDEO OUT connector (P_B OUT/P_R OUT) (BNC)**
The P_B and P_R signals among the analog component signals are output from this connector.
- 15 PB VIDEO OUT connector (P_B OUT/P_R OUT) (BNC)**
The P_B and P_R signals among the analog component signals are output from this connector during playback only.
- 16 EDL connector (D-SUB, 9P, male)**
This is used to connect to a personal computer, etc. to download and/or upload the edit list data.
It is also used to connect the audio memory unit which is available as an optional accessory.

Before carrying the main unit, be sure to attach the accessory connector cover.

Do not turn on the unit's power with the connector cover attached.

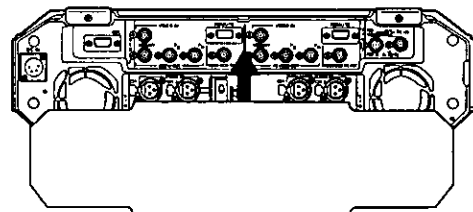

OPENING AND CLOSING THE LAPTOP

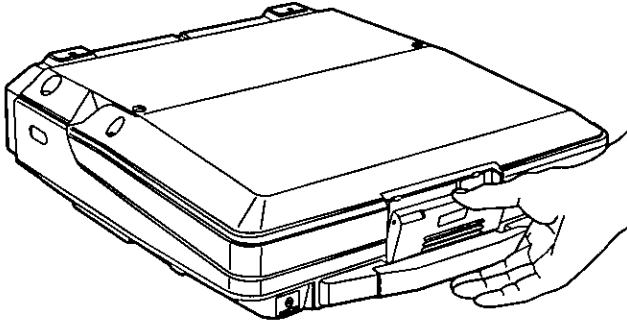

Pull the lever and release the lock.

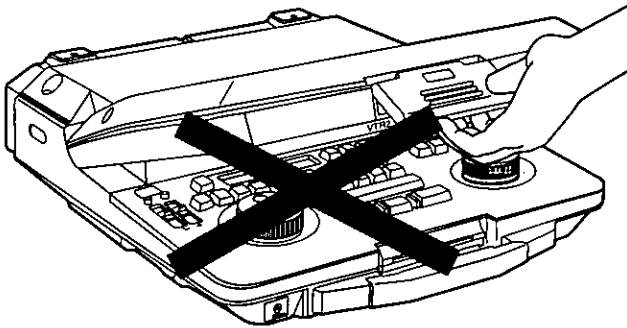

Do not take hold of the lever and use it to open the laptop.

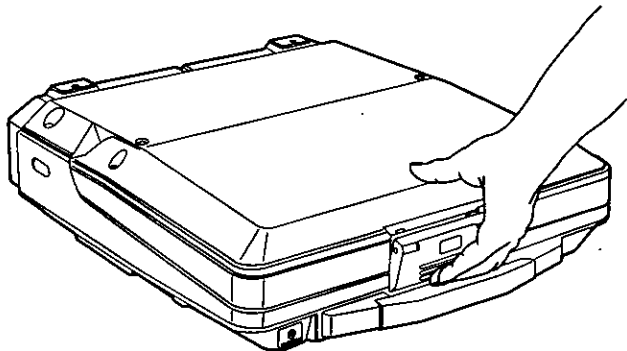

Close the laptop while pushing the bottom of the lever, as shown in the figure on the left.

- 1 Push the bottom of the lever.
- 2 Push up the lever.

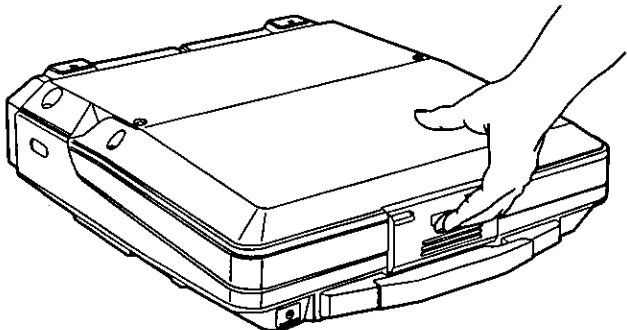

Notes:

- 1. Take care not to catch your fingers in the cover while opening or closing it.
- 2. Take care not to use this unit on bedding or a carpet.

COMPATIBLE TAPES

Align the cassette tape with the center of the loading slot, and push it in gently. It is then loaded automatically.

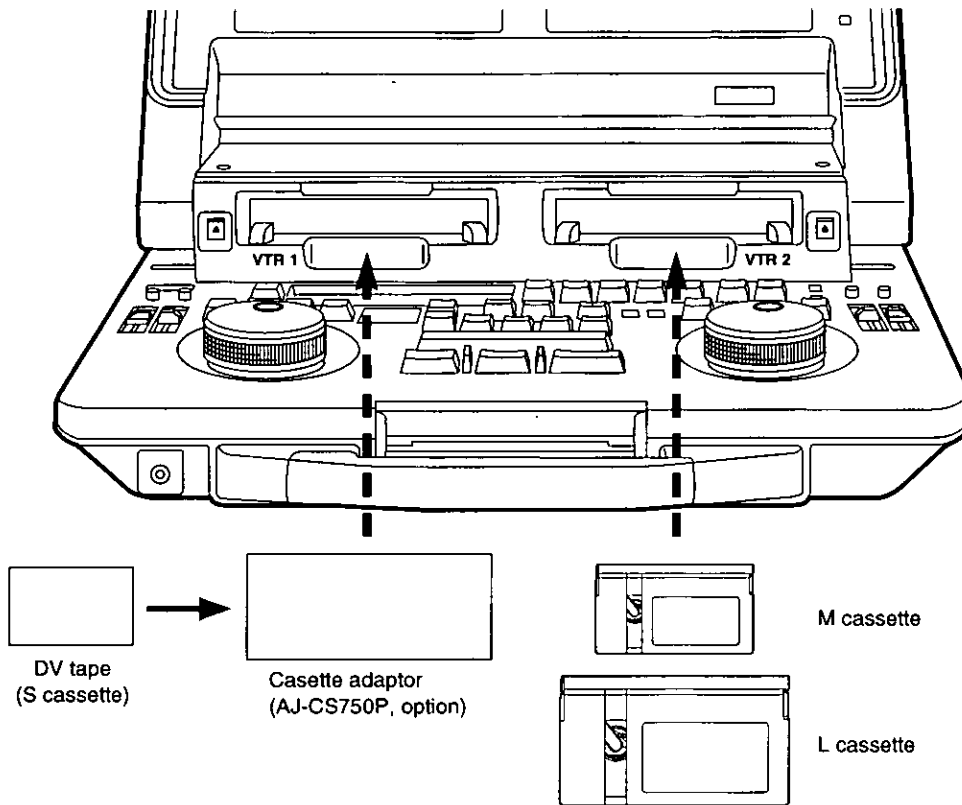

Cassette type	Description
Consumer-use DV cassette (S cassette)	This is exclusively designed for use in consumer-use cassette camera/recorder units. It can be used with the laptop for playback only if the AJ-CS750P cassette adaptor (option) is obtained. If a consumer-use cassette tape is to be used, it must first be loaded into the AJ-CS750P adaptor (optional accessory). However, please note that long-play cassette tapes (80-minute standard/120-minute LP mode) cannot be used. Use of Panasonic consumer DV cassette tapes is recommended. Ensure that inserting such a tape directly without using the cassette adaptor may cause trouble.
M cassette	Recording/playback tape with a maximum length of 66 minutes (AJ-P12MP, AJ-P24MP, AJ-P33MP, AJ-P46MP, AJ-P66MP)
L cassette	Recording/playback tape with a maximum length of 126 minutes (AJ-P34LP, AJ-P66LP, AJ-P94LP, AJ-P126LP)

<Precautions for playing back consumer-use DV tapes/DVCAM tapes>

- Consumer-use tapes can be used for playback only.
- Use tapes specially designed for DVCPRO applications with this unit. However, if DV tapes or DVCAM tapes are to be used in the playback mode, it is recommended that playback be limited to as short a period of time as possible.
- Tapes recorded in the LP mode cannot be played back.
- Since consumer-use tapes cannot be used for recording, the laptop's functions related to recording as well as its REC and other operations are disabled.
- Consumer tape FF/REW speed is VTR limited to $\pm 32X$. Slow motion playback is not possible with consumer cassette tape.
- In order to protect the tape, the maximum STILL TIMER for consumer tape is 10 seconds, and the available time for leaving the tape in STILL mode is set at 1 minute.
- The read disable display for the time code may sometimes appear while consumer-use tape is being used in the search, slow motion or still mode.

SYSTEM CONNECTIONS

Connections for transmission

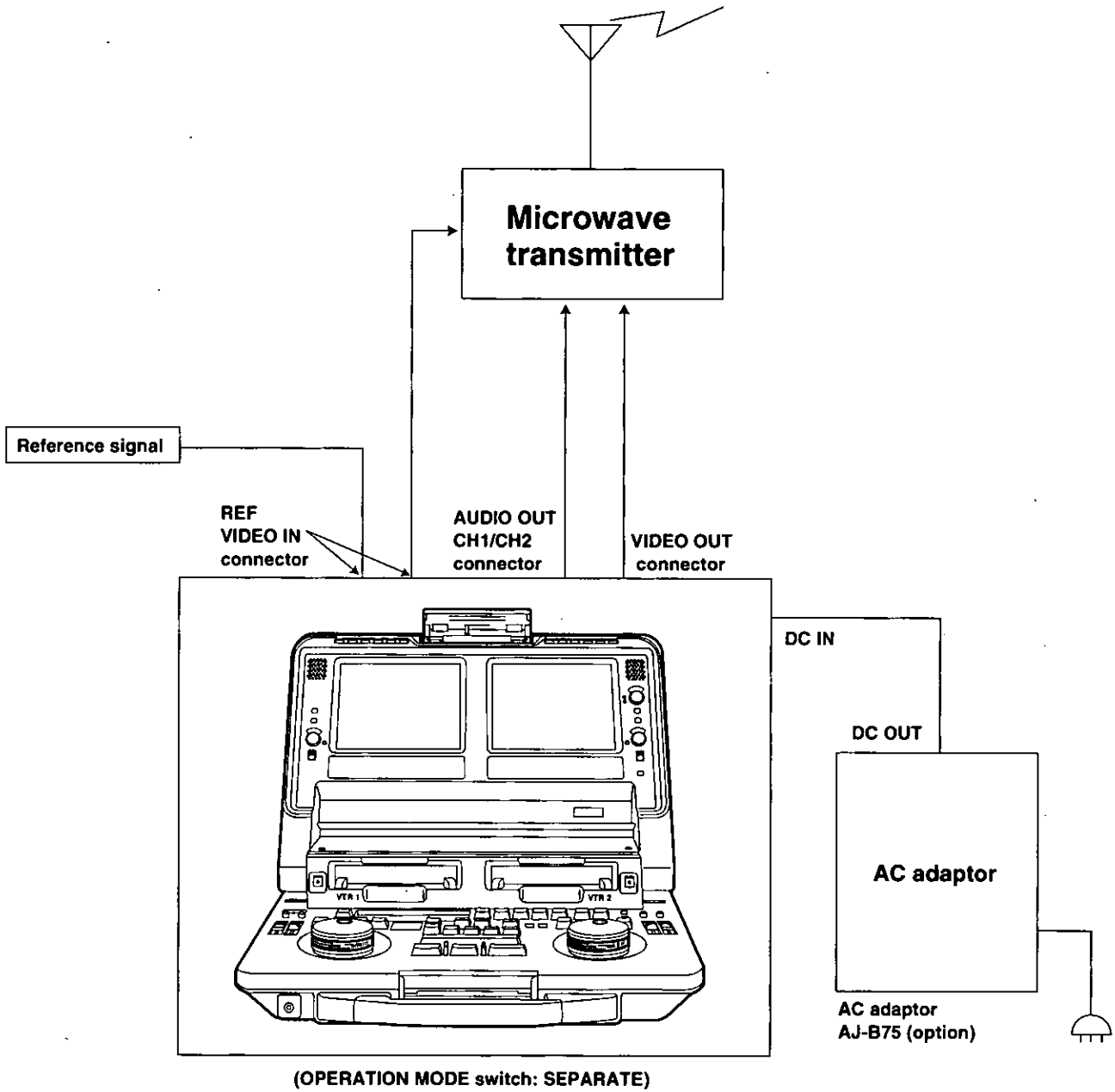

System connections

SYSTEM CONNECTIONS

System applications

■ Backup recording using 2 VTRs

1. Recording the same signal on 2VTRs

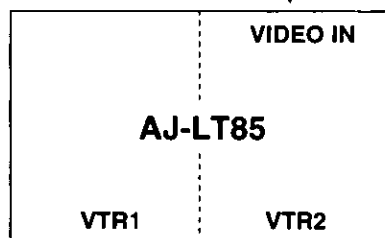
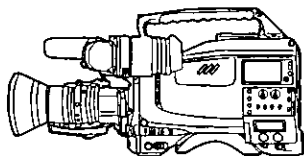

Switch settings:
OPERATION MODE : SEPARATE
VTR1 IN SEL : V2 V+A
TC MODE : VTR1; User preference (P-REC, P-FREE)
: VTR2; VTR1 TC
(Time codes synchronized on both VTRs)

2. Recording different signals on 2 VTRs

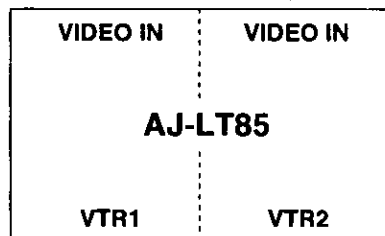
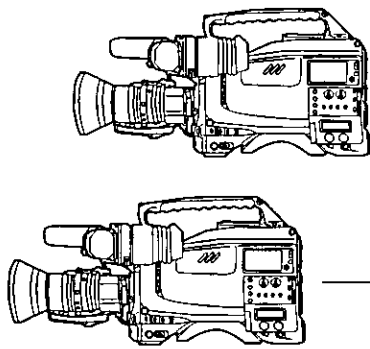

Switch settings:
OPERATION MODE : SEPARATE
VTR1 IN SEL : V1 IN
TC MODE : VTR1; User preference (P-REC, P-FREE)
: VTR2; VTR1 TC
(Time codes synchronized on both VTRs)

SYSTEM CONNECTIONS

System applications

■ Using the unit with an external effector or controller switch settings

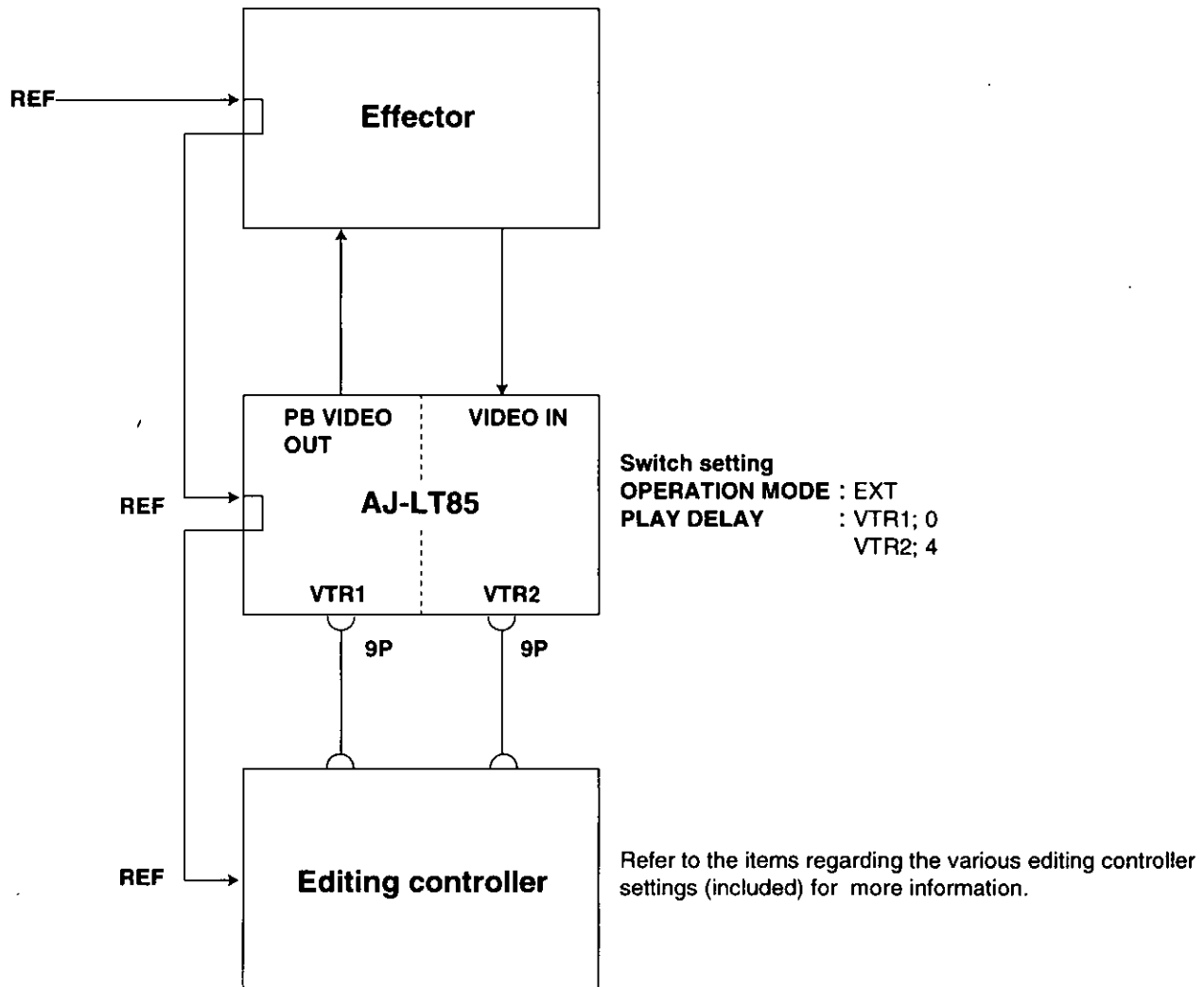

<Notes>

- VTR1 cannot be used as the editing recorder.
- Slow motion editing is not supported.

SYSTEM CONNECTIONS

System applications

■ Using two VTRs as source units for AB roll editing

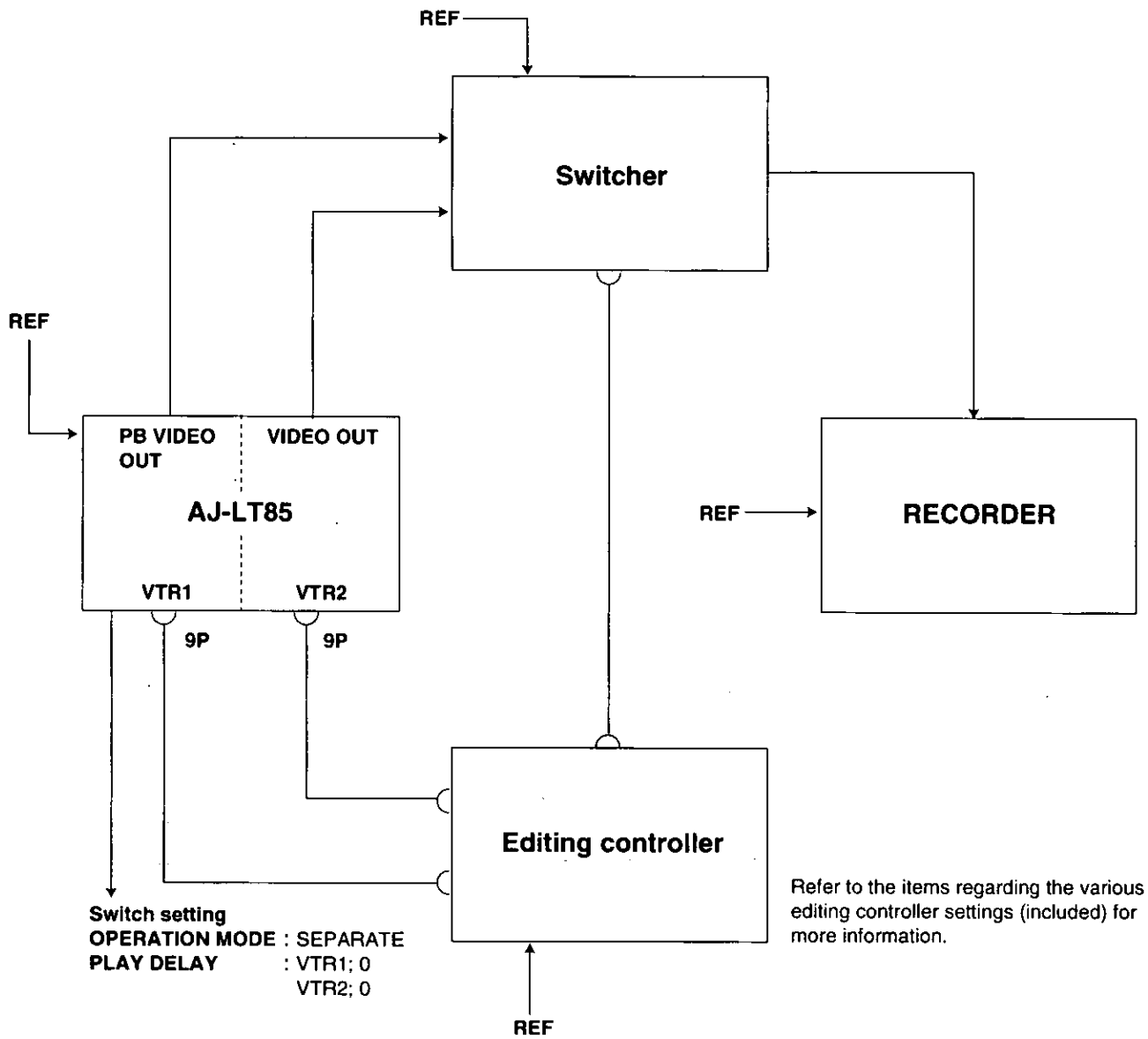

<Note>
Slow motion editing is not supported.

System applications

■ When using an external VTR as the editing source unit

- The external VTR can be operated using the VTR1 control buttons of this unit.
- Set the CONTROL switch on the keyboard panel to EXT VTR.
Regardless of the positions of the OPERATION MODE and AUDIO INPUT SELECT switches, the signals connected to the VTR2's VIDEO IN and AUDIO IN connectors will be supplied.

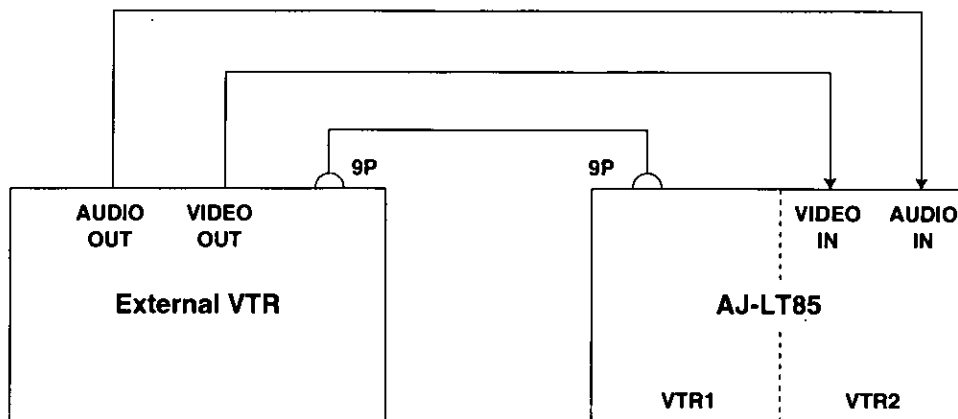

Switch settings
 CONTROL: EXT VTR
 PLAY DELAY: VTR1: 0
 VTR2: 4

<Notes>

- It is necessary to change the PLAY DELAY setting when certain types of external VTRs are used.
- The external VTR's signals can be checked on the LCD monitor of VTR1 and through its speaker when V2 V+A is set for set-up menu item No.105 (VTR1 IN SEL).
- None of VTR1's on-screen displays (counter, etc.) can be shown when the CONTROL switch is set to the EXT VTR mode.

However, these displays can be shown on the screen of VTR1 using the connections and settings outlined below when an external VTR with a superimpose display function is used.

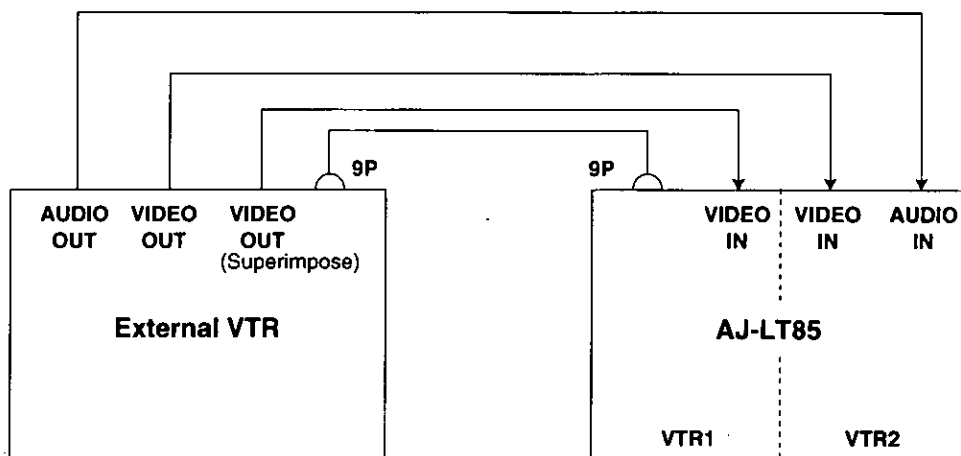

Switch settings
 CONTROL: EXT VTR
 VTR1 IN SEL (set-up menu item No.105): V2 A

- The VTR1's INPUT and REF displays do not appear when the CONTROL switch is set to the EXT VTR mode.

SET-UP MENU OPERATIONS

The set-up of items other than those set using the selector switches are set on the on-screen menu using the time counter display and search dial.

To perform settings with the on-screen menu, press the MENU (SHIFT+MENU) buttons to establish the set-up mode. The setting contents now appear on the display, and the data settings are stored in the laptop's memory.

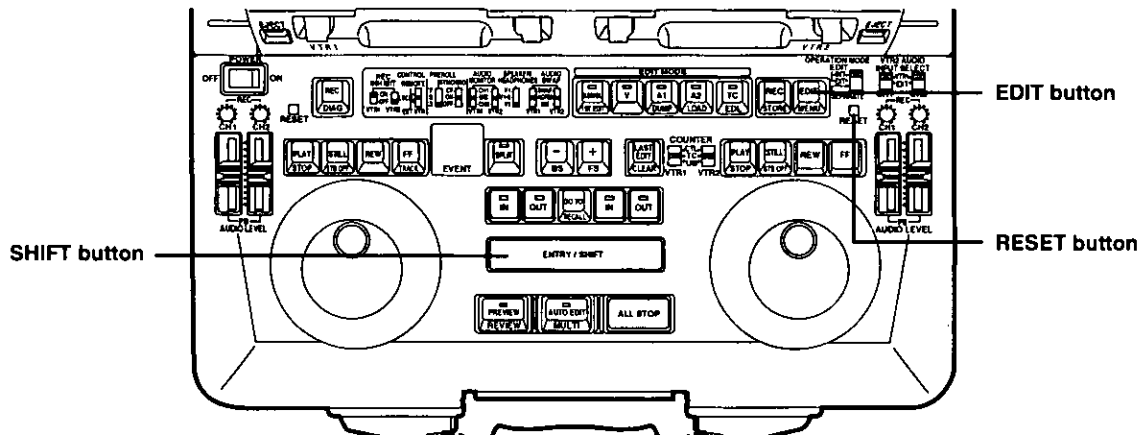

To transfer the laptop from the regular mode to the set-up menu mode, press the SHIFT and EDIT buttons together. (This cannot be done by remote control, or when editing or recording.)

To change a setting:

- 1 Set the laptop to the jog mode.
Remember that this procedure cannot be performed in the shuttle mode.
- 2 Turn the dial and select the item to be set. (The asterisk "*" moves.)
- 3 While holding down the SHIFT button, turn the dial clockwise or counterclockwise to change the value.
When the IN or OUT button is pressed while the SHIFT button is held down, the setting contents are decremented by IN and incremented by OUT.
If the 1ST EDIT, TC PRESET or UB PRESET item is to be selected, operation moves to the column on the left or right by pressing the FF or REW button while the SHIFT button is held down.
 - "TC PRESET" and "UB PRESET" can be selected when set-up menu item No.507 (TC MODE) has been set to "P-REC" or "P-FREE."

To view the menu page by page:

Press the FF or REW button.
Operation moves to the next page when the FF button is pressed; it moves to the previous page when the REW button is pressed. (The cursor moves to the first item in each group of 100.)

To store a setting in the memory:

Press the REC button while the SHIFT button is held down.

To return to the regular mode from the set-up menu mode:

Press the EDIT button while the SHIFT button is held down.

User default settings and factory settings

This unit has a memory in which the settings can be entered by the user. The user can enter specific settings, and these settings can be called altogether. The factory settings can be restored after using the user settings. TC PRESET and UB PRESET are not entered or called.

■ To enter changed settings into the user default setting memory

- Press the MENU (SHIFT + EDIT) button to establish the set-up menu mode.

- Change to the desired settings. (Refer to the above section on how to change the settings.)
- Press the RESET button of VTR2 to display the default setting screen.
- Press the STORE (SHIFT + REC) button to enter the settings.

■ To return changed settings to the user default settings (loading from the user default setting memory)

- Press the MENU (SHIFT + EDIT) button to establish the set-up menu mode.
- Press the RESET button of VTR2 to display the default setting screen.
- Press the FF button of VTR2.

■ To return changed settings to the factory settings (resetting)

- Press the MENU (SHIFT + EDIT) button to establish the set-up menu mode.
- Press the RESET button of VTR2 to display the default setting screen.
- When the PLAY button of VTR2 is pressed, all the items are reset.
When the STILL button of VTR2 is pressed, all the items except for SYSTEM are reset.
When the REW button of VTR2 is pressed, the resetting is canceled.

DETAILED DESCRIPTION OF SET-UP MENUS

BASIC

Item		Setting		Description of setting	V T R 1	V T R 2
No.	Item	No.	Item			
000	DISPLAY SEL	<u>0000</u> 0001 0002 0003 0004 0005	TIME <u>T&STA</u> T&RT T&YMD T&MDY T&DMY	<p>This sets the contents of the MONITOR OUT connector and liquid-crystal monitor superimposed display.</p> <p>0: Displays the counter value only.</p> <p>1: Displays the counter value and operation mode.</p> <p>2: The counter value and shooting time are displayed.</p> <p>3: The counter value and shooting date in the sequence of year, month and day are displayed.</p> <p>4: The counter value and shooting date in the sequence of month, day and year are displayed.</p> <p>5: The counter value and shooting date in the sequence of day, month and year are displayed.</p> <p><Note> REC DATE or REC TIME is displayed only when a tape shot by a DV/DVCAM camera recorder is played back.</p>	○	○
001	LCD SUPER	<u>0000</u> 0001	<u>OFF</u> ON	<p>This selects the superimposed display on the liquid-crystal monitor.</p> <p>0: A superimposed display does not appear on the monitor.</p> <p>1: A superimposed display appears on the monitor.</p>		○
002	CHARA TYPE	<u>0000</u> 0001	<u>WHITE</u> W/OUT	<p>This selects the type of characters for the VIDEO MONI OUT connector superimposed display and set-up menu display, etc.</p> <p>0: White characters appear on a black background.</p> <p>1: White characters with black borders appear.</p>	○	○
003	TAPE TIMER	<u>0000</u> 0001	<u>±12h</u> 24h	<p>This selects whether the 12-hour or 24-hour time system is to be used for the CTL counter display.</p> <p>0: The 12-hour time system is used for the display.</p> <p>1: The 24-hour time system is used for the display.</p>	○	○

The underlined number and item are the factory settings.

Detailed description of set-up menus

DETAILED DESCRIPTION OF SET-UP MENUS

OPERATION

Item		Setting		Description of setting	VTR 1	VTR 2
No.	Item	No.	Item			
100	SHTL MAX	<u>0000</u> 0001	X16 X32	This sets the maximum speed in the shuttle mode. 0: 16 times normal tape speed. 1: 32 times normal tape speed.	○	○
101	FF.REW MAX	<u>0000</u> 0001	X32 X60	This sets the maximum fast forward and rewind speed. 0: 32 times normal tape speed. 1: 60 times normal tape speed. <Note> With the DV format, this speed is 32X normal tape speed regardless of this setting.	○	○
102	AUDIO MUTE	<u>0000</u> 0001	OFF ON	This sets the status while audio signals are output when the mode has changed from STOP or search to PLAY. 0: The time taken until the sound is output is reduced. 1: The sound is output after the mode is fully established.	○	○
103	S/F/R/ EE SEL	<u>0000</u> 0001	EE TAPE	This sets whether to establish the EE mode or VV mode when the laptop is in the STOP, FF or REW mode. 0: EE mode is established. 1: VV mode is established.		○
104	STOP MODE	<u>0000</u> 0001	REC PB	This selects the mode when VTR1 is in the STOP mode. 0: The digital circuits serve as the REC system. The time taken entering REC mode is reduced. 1: The digital circuits serve as the PB system. The time taken entering PB mode is reduced.	○	
105	VTR1 IN SEL	<u>0000</u> 0001 0002 0003	V1 IN V2 V+A V2 V V2 A	Selects whether V1 IN or V2 IN is to be used for the VIDEO/AUDIO input of VTR1. 0: VTR1 IN serves as the VTR1 input. 1: VIDEO IN and AUDIO IN of VTR2 serve as the VTR1 input. 2: VIDEO IN of VTR2 and AUDIO IN of VTR1 serve as the VTR1 input. 3: VIDEO IN of VTR1 and AUDIO IN of VTR2 serve as the VTR1 input.	○	
106	FORMAT SEL	<u>0000</u> 0001 0002	DVCPRO DV DVCAM	This selects the format when an L size cassette is used. 0: DVCPRO mode 1: DV mode 2: DVCAM mode	○	○
107	POSTROLL SEL	<u>0000</u> 0001 0002 0003	0.5s 1s 2s 3s	Selects the postroll time (in 1-second increments). 0: 0.5 sec. 1: 1 sec. 2: 2 sec. 3: 3 sec.		○

The underlined number and item are the factory settings.

DETAILED DESCRIPTION OF SET-UP MENUS

OPERATION

Item		Setting		Description of setting	V T R 1	V T R 2
No.	Item	No.	Item			
108	HUMID OPE	<u>0000</u> 0001	<u>OFF</u> ON	This selects whether condensation is to be ignored when it has formed and operation is to be continued. 0: Operation is disabled. 1: Operation is enabled. Although operation is still possible even when condensation has formed, the unit's operation cannot be guaranteed. <Note> Since the tape may be damaged or other trouble may occur when "1: Operation is enabled" is selected, "0: Operation is disabled" is normally selected.		○
109	SEARCH ENA	<u>0000</u> 0001	<u>DIAL</u> KEY	This selects whether the direct search operation is to be performed. DIAL: Direct search mode KEY: No direct search mode (The search dial is operable in the STILL mode only.)		○
110	AUTO REW	<u>0000</u> 0001	<u>OFF</u> ON	This selects whether the tape is automatically rewound to the beginning when the end of the tape is detected in the PLAY, REC, or SHTL modes. 0: Transport stops at the end of the tape. 1: The tape is automatically rewound to the beginning.	○	○
111	ALL STOP SEL	<u>0000</u> 0001	<u>STOP</u> STILL	This is used to select the mode to which the unit is to be set when the ALL STOP button is pressed. 0: The unit is set to the STOP mode. 1: The unit is set to the still-picutre mode (SHTL +0.0, JOG STILL).		○

The underlined number and item are the factory settings.

Detailed description of set-up menus

DETAILED DESCRIPTION OF SET-UP MENUS

INTERFACE

Item		Setting		Description of setting	V T R 1	V T R 2
No.	Item	No.	Item			
200	ID SEL	<u>0000</u> 0001	<u>OTHER</u> DVCPRO	This selects the ID information which is to be returned to the controller. 0: 20 25H 1: The ID (F0 33H) unique to DVCPRO is returned.	○	○
201	LOCAL ENA	0000 <u>0001</u>	DIS <u>ST&EJ</u>	This selects the switches which can be operated on the front panel when the REMOTE/LOCAL switch is at REMOTE. 0: None of the switches or buttons can be operated. 1: Only the STOP (ALL STOP) and EJECT buttons can be operated.	○	○
202	OPTION MODE	<u>0000</u> 0001 0002 0003	<u>EDL</u> AMU1 AMU2 AMU3	This sets the EDL connector (9P) mode. 0: For dumping/loading EDL data. 1: The audio memory unit is used under the audio dubbing specifications. 2: The audio memory unit is used under the audio channel 2 fade specifications. 3: The audio memory unit is used under the audio channel 1 fade specifications.		○
203	BAUD RATE	0000 0001 0002 <u>0003</u> 0004	1200 2400 4800 <u>9600</u> 19200	This sets the baud rate when EDL is set for set-up menu item No.202 (OPTION MODE).		○
204	DATA LENGTH	0000 <u>0001</u>	7 <u>8</u>	This sets the data length when EDL is set for set-up menu item No.202 (OPTION MODE).		○
205	STOP BIT	<u>0000</u> 0001	1 2	This sets the stop bit when EDL is set for set-up menu item No.202 (OPTION MODE).		○
206	PARITY	0000 <u>0001</u> 0002	NON <u>ODD</u> EVEN	This sets the parity when EDL is set for set-up menu item No.202 (OPTION-MODE).		○
207	FLOW CONTROL	<u>0000</u> 0001	<u>NONE</u> RTSCTS	This enables or disables the flow control for the EDL data communication. 0: Flow control using RTS/CTS is disabled. 1: Flow control using RTS/CTS is enabled.		○
208	EDL FORMAT	<u>0000</u> 0001	<u>AGA850</u> CMX340	This sets the format with which EDL data is to be dumped. 0: Format common with Matsushita's AG-A850. 1: Format common with the CMX340 editing system.		○

The underlined number and item are the factory settings.

DETAILED DESCRIPTION OF SET-UP MENUS

EDIT

Item		Setting		Description of setting	VTR 1	VTR 2
No.	Item	No.	Item			
300	SERVO REF	<u>0000</u> 0001	<u>AUTO</u> EXT*	This selects the signal with which the servo is synchronized. 0: During recording or editing, the servo is synchronized with the input signal; during playback, it is synchronized with the REF signal. 1: The servo is synchronized with the REF signal at all times.	<input type="radio"/>	<input type="radio"/>
301	PLAY DELAY	<u>0000</u> 0004 0015	0 (VTR1) 4 (VTR2) 15	This sets the PLAY delay time in 1-frame increments. <Note> When VTR1 or VTR2 is connected to the external unit and controlled from external source, set the PLAY DELAY setting value in accordance with the system connection.	<input type="radio"/>	<input type="radio"/>
302	AUD EDIT IN	<u>0000</u> 0001	CUT <u>FADE</u>	This selects how the audio edit IN point is to be linked. 0: Cut processing 1: Fade processing		<input type="radio"/>
303	AUD EDIT OUT	<u>0000</u> 0001	CUT <u>FADE</u>	This selects how the audio edit OUT point is to be linked. 0: Cut processing 1: Fade processing		<input type="radio"/>
304	BEEP	<u>0000</u> 0001 <u>0002</u> 0003	OFF ENTRY <u>ALL 1</u> ALL 2	This sets whether a confirmation beep is to be output. 0: No beep is output. 1: A beep is output with entries, errors and warnings. 2: A beep is output with entries, errors and warning and when an edit IN or OUT point is passed. 3: A confirmation beep is emitted when an ENTRY or EDIT IN point is passed and when an error or warning has occurred. It is not emitted when an EDIT OUT point is passed.		<input type="radio"/>
305	AUTO ENTRY	<u>0000</u> 0001 0002	<u>OFF</u> REC ALL	This sets whether the value of the previous edit OUT point is to be registered automatically as the next edit IN point after automatic editing. 0: Value is not automatically set. 1: Value is automatically set for VTR2 only. 2: Value is automatically set for both VTR1 and VTR2.		<input type="radio"/>
306	SV-UNLK EDIT	<u>0000</u> 0001 0002	EDIT <u>ABORT1</u> ABORT2	This selects whether editing is to be suspended when servo lock fails to be engaged. 0: Editing is executed rather than suspended. 1: Editing is suspended when the servo fails to be engaged during the editing approach section. 2: Editing is suspended when the servo fails to be engaged during the editing approach section or after entry into the editing/recording section.		<input type="radio"/>

The underlined number and item are the factory settings.

*The EXT setting can be performed only for VTR2.



Detailed description of set-up menus

DETAILED DESCRIPTION OF SET-UP MENUS

EDIT

Item		Setting		Description of setting	VTR 1	VTR 2
No.	Item	No.	Item			
307	SYNCHRO EDIT	<u>0000</u> <u>0001</u>	OFF ON	This sets whether to suspend editing when phase synchronization is not possible with a ± 0 frame accuracy while SYNCHRO is set to ON. 0: Phase synchronization is not suspended. 1: Phase synchronization is suspended.		○
308	SYNCHRO	<u>0000</u> 0001	VTR1 VTR2	This selects the deck to be phase-synchronized. 0: VTR1 is phase-synchronized. 1: VTR2 is phase-synchronized.		○
309	EDL AUTO CLR	<u>0000</u> 0001	OFF ON	This sets whether the first edit is to be cleared and the subsequent edits can be overwritten when the maximum number of edits have been registered. 0: Edits cannot be overwritten. 1: Edits can be overwritten.		○
310	AFTER CUE-UP	<u>0000</u> 0001	STOP STILL	This selects the laptop's mode upon completion of a cue-up operation. 0: STOP mode 1: Still picture (SHTL+0.0, JOG STILL) mode		○
311	SPLIT EDIT	<u>0000</u> 0001	VIDEO AUDIO	This sets the split editing reference. 0: The audio edit point is split with the video edit point serving as the reference. 1: The video edit point is split with the audio edit point serving as the reference.		○
312	1ST EDIT DUR	<u>0000</u> 0001	<u>26s</u> T-END	This sets the black burst signal recording duration in the 1ST EDIT mode. 0: A black burst signal is recorded for 26 seconds, then the tape is rewound for 3 seconds and stops. The point at which the tape stops is set as the 1ST EDIT PRESET. 1: A black burst signal is recorded until the end of the tape or until the ALL STOP button is pressed. If the signal is recorded until the end of the tape, the tape is then rewound automatically to the 1ST EDIT PRESET position.		○
313	1ST EDIT			This sets the preset value in the first edit mode. 00:00:00:00 to 23:59:59:29		○

The underlined number and item are the factory settings.

DETAILED DESCRIPTION OF SET-UP MENUS

TAPE PROTECT

Item		Setting		Description of setting	V T R 1	V T R 2
No.	Item	No.	Item			
400	STILL TIMER	0000	0.5s	This selects the time taken before the tape protection mode is established when the laptop has been left standing in the stop or search STILL (JOG/VAR/SHTL) mode. (Units: s: seconds min: minutes) <Note> In the case of the DV format, the time will remain at 10 seconds even if a value higher than 10 seconds has been selected. However, operation will last for up to 2 minutes on the selection screen.	○	○
		0001	5s			
		0002	10s			
		0003	20s			
		0004	30s			
		0005	40s			
		0006	50s			
		0007	1min			
<u>0008</u>	<u>2min</u>					
401	SRC PROTECT	0000	STEP	This selects the operation in the tape protection mode when the laptop has been left standing in the STILL mode. 0: STEP (STEP FWD in STILL mode) 1: Half loading <Note> When STEP FWD has been selected, operation is automatically transferred to half loading after the laptop has been left standing in the STILL mode for a total of 30 minutes with the DVCPRO format or for a total of 1 minute with the DV format.	○	○
		0001	HALF			
402	DRUM STDBY	0000	OFF	This selects whether the drum is to be stopped in the standby OFF mode. 0: The drum is stopped. 1: The drum keeps rotating.	○	○
		<u>0001</u>	<u>ON</u>			
403	STOP PROTECT	0000	STEP	This selects the tape protection mode when the unit is left standing in the stop mode. 0: Step FWD 1: Half-loading <Note> When step FWD has been selected, the mode will be automatically transferred to half-loading when the unit has been left standing in the stop mode for a total of 30 minutes (or 1 minute for a DV tape).	○	○
		0001	HALF			

The underlined number and item are the factory settings.

Detailed description of set-up menus

DETAILED DESCRIPTION OF SET-UP MENUS

TIME CODE

Item		Setting		Description of setting	V T R 1	V T R 2
No.	Item	No.	Item			
500	VITC POS-1	<u>0000</u> 10L <u>0006</u> 16L 0010 20L	10L 16L 20L	This sets the position where the VITC signal is to be inserted. (The same line as that selected for 501:VITC POS-2 cannot be selected.)	<input type="radio"/>	<input type="radio"/>
501	VITC POS-2	<u>0000</u> 10L <u>0008</u> 18L 0010 20L	10L 18L 20L	This sets the position where the VITC signal is to be inserted. (The same line as that selected for 500:VITC POS-1 cannot be selected.)	<input type="radio"/>	<input type="radio"/>
502	VITC BLANK	<u>0000</u> <u>0001</u>	BLANK THRU	This sets whether the VITC data is to be output to the position which has been selected by 500:VITC POS-1 and 501:VITC POS-2. 0: VITC data is not output. 1: VITC data is output.	<input type="radio"/>	<input type="radio"/>
503	TCG REGEN	<u>0000</u> 0001 0002	<u>TC&UB</u> TC UB	This selects the signal to be regenerated when the TCG is in the REGEN mode. 0: Both the time code and user bit are regenerated. 1: Only the time code is regenerated. 2: Only the user bit is regenerated.	<input type="radio"/>	<input type="radio"/>
504	BINARY GP	<u>0000</u> 0001 0002 0003 0004 0005 0006 0007	<u>000</u> 001 010 011 100 101 110 111	This sets the status for using the user bit of the time code generated by the TCG. 0: NOT SPECIFIED (character set is not used) 1: ISO CHARACTER (8-bit character set complying with ISO646 and ISO2022 is used) 2: UNASSIGNED-1 (not defined) 3: UNASSIGNED-2 (not defined) 4: UNASSIGNED-3 (not defined) 5: PAE/LINE (SMPTE262M page/line multiplexing system) 6: UNASSIGNED-4 (not defined) 7: UNASSIGNED-5 (not defined)	<input type="radio"/>	<input type="radio"/>
505	TCG CF FLAG	<u>0000</u> 0001	<u>OFF</u> ON	This selects whether the CF flag of the TCG is to be used. 0: CF flag is not used. 1: CF flag is used.	<input type="radio"/>	<input type="radio"/>
506	DF MODE	<u>0000</u> 0001	<u>DF</u> NDF	This selects the drop frame or non-drop frame mode for CTL and TCG. 0: For establishing the drop frame mode. 1: For establishing the non-drop frame mode.	<input type="radio"/>	<input type="radio"/>

The underlined number and item are the factory settings.

DETAILED DESCRIPTION OF SET-UP MENUS

TIME CODE

Item		Setting		Description of setting	VTR1	VTR2
No.	Item	No.	Item			
507	TC MODE	0000 0001 <u>0002</u> 0003 0004 0005	P-REC P-FREE <u>I-REG</u> E-VITC E-LTC VTR1 TC*	This selects whether the time code generated by the internal TCG or an external time code is to be used. 0: Internal TC is set to PRESET and used in the REC RUN mode. 1: Internal TC is set to PRESET and used in the FREE RUN mode. 2: Internal TC is used in the REGEN mode. 3: VITC of input video signals is used in the REGEN mode. 4: Time code input LTC is used in the REGEN mode. 5: The time code of the sub-code is used in the REGEN mode when the OPERATION MODE switch is in the INT mode.	○	○
508	TC PRESET			This sets the TCG (time code generator) value. 00:00:00:00 to 23:59:59:29	○	○
509	UB PRESET			This sets the user bit value. 00 00 00 00 to FF FF FF FF	○	○
510	REGEN MODE	<u>0000</u> 0001 0002 0003	<u>AS&IN</u> ASSEM INSRT SW	Regardless of the set-up menu No. 507 (TC MODE) setting, this sets the I-REGEN mode during assemble editing and/or time code (TC) insert editing (TC rewrite mode). 0: The I-REGEN operation is performed during assemble editing and insert editing. 1: The I-REGEN operation is performed during assemble editing. 2: The I-REGEN operation is performed during insert editing. 3: The I-REGEN operation accords with the set-up menu No. 507 (TC MODE) setting.		○
511	TC JUMP	<u>0000</u> 0001 0002 0003	<u>OFF</u> VTR1 VTR2 ALL	This sets whether TC JUMP is to be enabled. 0: TC JUMP is disabled. 1: TC JUMP is enabled for VTR1 only. 2: TC JUMP is enabled for VTR2 only. 3: TC JUMP is enabled for both VTR1 and VTR2. <Note> When TC JUMP is enabled, the tape is first cued up to the IN point and, using this IN point as a reference, preroll and the approach are then conducted. The TC reference is selected as soon as the IN point is passed and editing and recording are initiated.		○
512	PHASE CORR	<u>0000</u> 0001	<u>OFF</u> ON	This selects whether the phase compensation of LTC generated by TCG is to be controlled. 0: The phase compensation is not controlled. 1: The phase compensation is controlled.	○	○
513	V-MON/ TC OUT	<u>0000</u> 0001 0002	<u>V-MON</u> TCOUT1 TCOUT2*	This selects whether the video monitor output connector is to be used as the TC output connector. When it is used as the TC output connector, align the phase of the TC signal which is output in the E-E mode with the phase of the video output or input TC signal. 0: The connector is used as the video monitor output connector. 1: The connector is used as the TC output connector, and in the E-E mode the phase of the TC signal which is output is aligned with the phase of the input TC signal. 2: The connector is used as the TC output connector, and in the E-E mode the phase of the TC signal which is output is aligned with the phase of the video output signal.	○	○

*The VTR1 TC and TCOUT2 settings can be performed only for VTR2.

Detailed description of set-up menus

DETAILED DESCRIPTION OF SET-UP MENUS

VIDEO

Item		Setting		Description of setting	V T R 1	V T R 2
No.	Item	No.	Item			
600	INPUT C KILL	<u>0000</u> 0001	B/W AUTO	This selects the color killer processing for the video input signals. 0: B/W processing is conducted forcibly. 1: Automatic processing is conducted.	<input type="radio"/>	<input type="radio"/>
601	OUT VSYNC	<u>0000</u> 0001	N-VE VF	This selects whether the internal sync signal is to be floated so that H is aligned with the video output signal and V is aligned with the video input signal during EE. 0: Internal sync signal is not floated. 1: Internal sync signal is floated.		<input type="radio"/>
602	V-MUTE SEL	<u>0000</u> 0001	N-MUTE LOW_RF	This selects where the video signals are to be muted during playback under low RF conditions or when the servo lock is disengaged. 0: Signals are not muted. 1: Signals are muted.	<input type="radio"/>	<input type="radio"/>
603	CC (F1) BLANK	<u>0000</u> 0001	BLANK THRU	This selects ON or OFF for the closed caption signal in the first field. 0: Signal is forcibly blanked. 1: Signal is not blanked.	<input type="radio"/>	<input type="radio"/>
604	CC (F2) BLANK	<u>0000</u> 0001	BLANK THRU	This selects ON or OFF for the closed caption signal in the second field. 0: Signal is forcibly blanked. 1: Signal is not blanked.	<input type="radio"/>	<input type="radio"/>
605	FREEZE SEL	<u>0000</u> 0001	FIELD FRAME	This selects freeze for the still picture either during play or when operation is transferred from play to stop. 0: Field freeze 1: Frame freeze (Field freeze is set at all times when the laptop is in a mode other than the one mentioned above.)	<input type="radio"/>	<input type="radio"/>
606	IN FRM DET	<u>0000</u> 0001	FORCE AUTO	This selects frame detection for the input signals. 0: Frame detection is conducted at all times. 1: Frame detection is prohibited only with NON-STD signals.	<input type="radio"/>	<input type="radio"/>
607	VIN SETUP	<u>0000</u> 0001	THRU CUT	This selects the 7.5% setup processing for the input composite signal. 0: The signal is recorded in its original form. 1: The signal is recorded with the 7.5% setup removed.	<input type="radio"/>	<input type="radio"/>
608	VOUT SETUP	<u>0000</u> 0001	THRU ADD	This selects the 7.5% setup processing for the output composite signal. 0: The signal is output in its original form. 1: The signal is output with the 7.5% setup added.	<input type="radio"/>	<input type="radio"/>

The underlined number and item are the factory settings.

DETAILED DESCRIPTION OF SET-UP MENUS

AUDIO

Item		Setting		Description of setting	V T R 1	V T R 2
No.	Item	No.	Item			
700	CH1 IN LV	0000 <u>0001</u> 0002	4dB <u>0dB</u> -20dB	This selects the audio input (CH1) reference setting.	<input type="radio"/>	<input type="radio"/>
701	CH2 IN LV	0000 <u>0001</u> 0002	4dB <u>0dB</u> -20dB	This selects the audio input (CH2) reference setting.	<input type="radio"/>	<input type="radio"/>
702	CH1 OUT LV	0000 <u>0001</u> 0002	4dB <u>0dB</u> -20dB	This selects the audio output (CH1) reference setting.	<input type="radio"/>	<input type="radio"/>
703	CH2 OUT LV	0000 <u>0001</u> 0002	4dB <u>0dB</u> -20dB	This selects the audio output (CH2) reference setting.	<input type="radio"/>	<input type="radio"/>
704	EMPHASIS	<u>0000</u> 001	<u>OFF</u> ON	This sets the emphasis to ON or OFF.	<input type="radio"/>	<input type="radio"/>
705	REC CUE	0000 0001 <u>0002</u>	CH1 CH2 <u>CH1+2</u>	This selects the input signal to be recorded for CUE. 0: Audio input CH1 signal 1: Audio input CH2 signal 2: Audio input CH1 and CH2 mixed signal	<input type="radio"/>	<input type="radio"/>
706	CUE INSERT	<u>0000</u> 0001	<u>OFF</u> ON	This selects whether CUE is to be inserted during AUDIO INSERT. 0: CUE is not inserted and pre-recorded signals are left. 1: CUE is inserted.		<input type="radio"/>

The underlined number and item are the factory settings.

Detailed description of set-up menus

DETAILED DESCRIPTION OF SET-UP MENUS

AUDIO

Item		Setting		Description of setting	V T R 1	V T R 2
No.	Item	No.	Item			
707	DV OUTPUT	<u>0000</u> 0001 0002	<u>ST1</u> ST2 ST1+2	This selects the audio CH1 and CH2 outputs during DV format playback. 0: The CH1 track is output for CH1 and CH2 track for CH2. 1: The CH3 track is output for CH1 and CH4 track for CH2. 2: The CH1 and CH3 tracks are mixed and output to CH1, and the CH2 and CH4 tracks are mixed and output to CH2.	○	○
708	PB FADE	<u>0000</u> 0001 0002	<u>AUTO</u> CUT FADE	This selects how the audio edit points (IN, OUT) are to be processed during playback. 0: Processing accords with status during recording. 1: Forced cut editing 2: Forced fade editing	○	○
709	AUDIO SLOW	<u>0000</u> 0001 0002	<u>PCM</u> CUE A-CUE	This sets the audio output mode during slow playback. 0: PCM mode: the PCM audio signals are output between -0.43 and +1, and the CUE audio signals are output at other speeds. 1: CUE mode: the PCM audio signals are output at the FWD x1 speed; the cue audio signals are output at any other speed. 2: ALL CUE mode: the cue audio signals are output at all speeds including the FWD x1 speed.	○	○
710	SHTL AUDIO	<u>0000</u> 0001	<u>OFF</u> CUE	This selects whether the cue audio is to be output to LINE OUT in the shuttle mode. 0: Cue audio is not output. 1: Cue audio is output.	○	○
711	AUTO MONI	<u>0000</u> 0001	<u>V1+V2</u> AUTO	This selects the signal to be output to the speaker/headphone. 0: Processing accords with the SPEAKER/HEADPHONES switch. 1: The signal of the VTR operated last is output. <Notes> • If the OPERATION MODE switch set to the "SEPARATE" position, output is fixed at "V1 + V2." • If the CONTROL switch set to the "REMOTE" or "EXT VTR" position, output is fixed at "V1 + V2."		○
712	DV PB ATT	<u>0000</u> 0001	<u>OFF</u> ON	This selects the output level while a DV tape is being played back. OFF: Output level is not reduced. ON: Output level is reduced.	○	○
713	CH1 REC SEL	<u>0000</u> 0001 0002	<u>CH1</u> CH2 MIX	This selects the signals to be recorded on CH1. 0: CH1 input 1: CH2 input 2: CH1 input and CH2 input mixed signals		○
714	CH2 REC SEL	<u>0000</u> <u>0001</u> 0002	CH1 <u>CH2</u> MIX	This selects the signals to be recorded on CH2. 0: CH1 input 1: CH2 input 2: CH1 input and CH2 input mixed signals		○

The underlined number and item are the factory settings.

DETAILED DESCRIPTION OF SET-UP MENUS

SYSTEM

Item		Setting		Description of setting	V T R 1	V T R 2
No.	Item	No.	Item			
800	SCH COARSE	<u>0000</u> 0001 0002 0003	<u>0</u> 90 180 270	SCH phase adjustment: in 90-degree units (SCH changes; H phase does not change.)	○	○
801	SCH FINE	0000 <u>0128</u> 0225	-128 <u>0</u> 127	SCH phase adjustment: total variable range of +/-45 degrees or more (SCH changes; H phase does not change.)	○	○
802	LCD CONT	0000 <u>0030</u> 0060	-30 <u>0</u> 30	This adjusts the LCD contrast.	○	○
803	LCD COLOR	0000 <u>0030</u> 0060	-30 <u>0</u> 30	This adjusts the LCD color.	○	○
804	LCD HUE	0000 <u>0030</u> 0060	-30 <u>0</u> 30	This adjusts the LCD hue.	○	○
806	V OUT SEL	<u>0000</u> 0001	<u>CMPST</u> CMPNT	This selects the video output. 0: Composite output 1: Component output.	○	○
807	CMPNT OUT LV	0000 <u>0001</u>	MII <u>B-CAM</u>	This selects the signal level during component output. 0: MII level 1: B-cam level	○	○

The underlined number and item are the factory settings.

Detailed description of set-up menus

PREPARATION OF EDITING TAPE

The preparation of the tape for editing differs depending on whether assemble or insert editing is to be performed. The control signal (CTL) must be recorded on the tape before any attempt is made to edit.

For assemble editing, the control signal is recorded at the start of the editing tape. (1st edit)

- 1 Press the IN button while holding down the ENTRY button to register the IN point of VTR2.

The registered position is set 23 seconds before the time which is set by the 1ST EDIT preset value. When the 1ST EDIT (SHIFT+ASMBL) buttons are then pressed, recording commences, recording proceeds up to a point 3 seconds beyond the IN point, and the tape is automatically rewound to the 0-second point where it stops.

When the first edit function is used, black burst signals are always recorded as the video signals and the sound is muted.

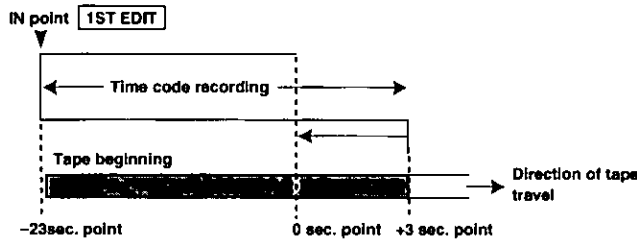

For insert editing, the control signal must be recorded from the start to the end of the editing tape.

- If the T-END setting is selected for set-up menu item No. 311 (1ST EDIT DUR), 1ST EDIT operation continues to the end of the tape or until the ALL STOP button is pressed. (Black burst and time code signals are recorded.)

To record the time code together with the video signals onto a new tape:

- 1 Insert the tape into the recorder.

- 2 While holding down the SHIFT button, press the MENU button to establish the set-up mode.

- 1) Select set-up item No.507 (TC MODE), and set it to P-REC (0000).
- 2) Select set-up item No.508 (TC PRESET), and set the default value of the time code.*
- 3) Select set-up item No.506 (DF MODE), and set the drop frame or non-frame mode.

*To reset the time code to "0," press the RESET button while pressing the SHIFT button.

- 3 Record the time code.

When recording the time code onto a new tape, press the PLAY button while holding down the recorder's REC button.

- 4 Press the ALL STOP button to stop the recording.

BASIC FLOW OF EDITING OPERATIONS

Editing operations basically involve the following steps.

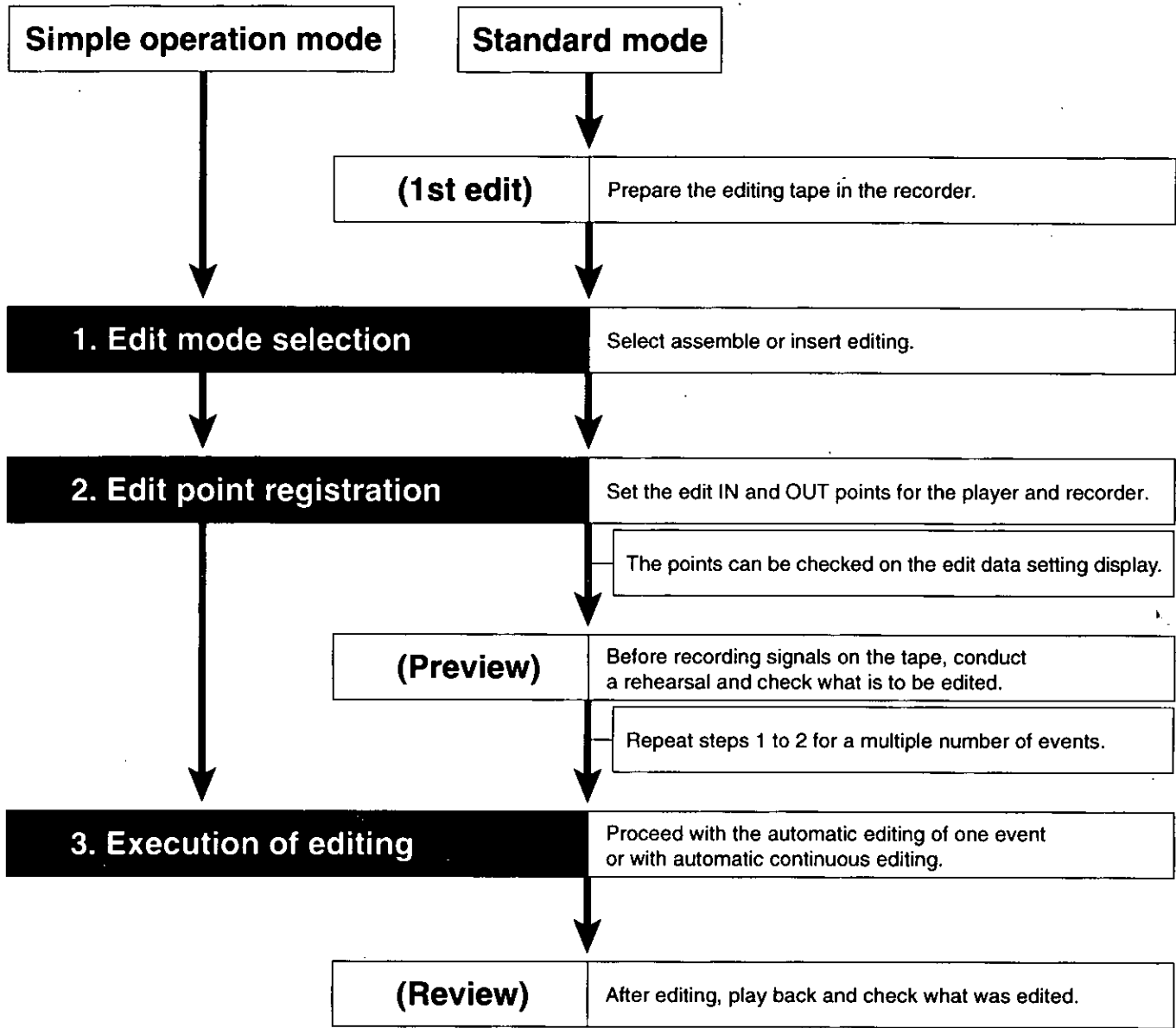

Basic flow of editing operations

TYPES OF EDIT MODES AND ILLUSTRATIONS

■ Assemble edit mode

Signals are recorded continuously and successively from the start of usually a new tape (used tapes can also be used). This is the mode commonly used to make master tapes.

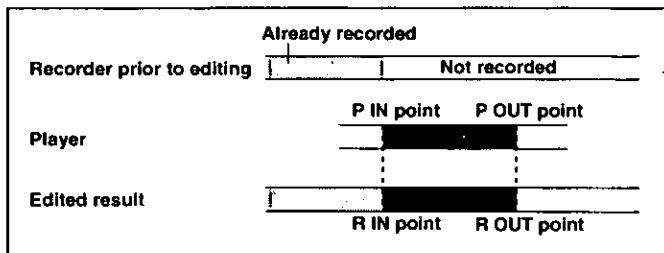

- In order to maintain the continuity of the time codes on the tape in the recorder, set set-up menu item No. 507 (TC MODE) to "I-REG". When the setup menu No.507 is set to "P-REC" or "P-FREE", set set-up menu item No. 510 (REGEN MODE) to "AS&IN" or "ASSEM."

■ Insert edit mode

A different source is recorded on part of a pre-recorded tape.

Four types of signals—V (video), A1 (audio CH1), A2 (audio CH2) and TC (time code)—can be recorded separately or altogether. The signals must be recorded on the recorder's tape from beginning to end.

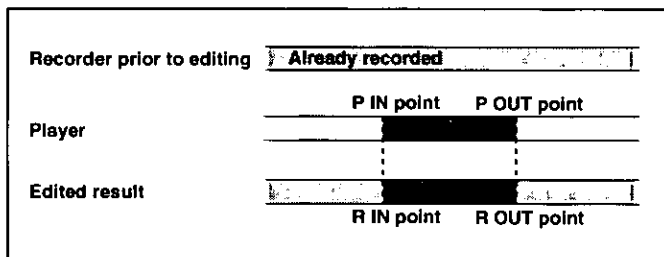

- If it is necessary to maintain the continuity of the time codes on the tape in the recorder during TC insertion, set set-up menu item No. 507 (TC MODE) to "I-REG". When the setup menu No.507 is set to "P-REC" or "P-FREE", set set-up menu item No. 510 (REGEN MODE) to "AS&IN" or "INSRT."

■ Split editing

Split editing involves a technique which offsets the audio edit point from the video edit point or vice versa.

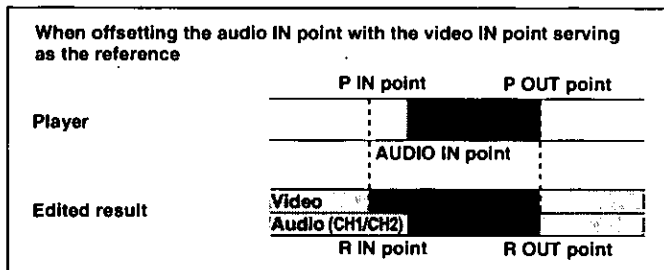

- Set VIDEO for the set-up menu item No.311 (SPLIT EDIT).
- Alternatively, the audio IN point can be moved ahead of the video IN point.

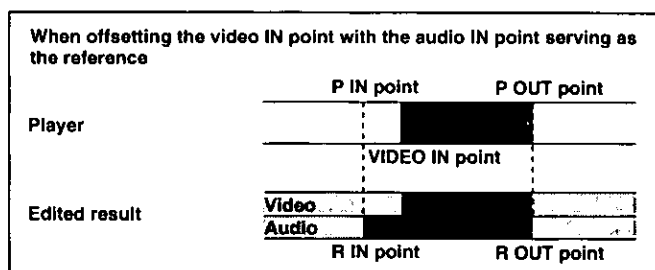

- Set AUDIO for the set-up menu item No.311 (SPLIT EDIT).
- Alternatively, the video IN point can be moved ahead of the audio IN point.

CUT EDITING PROCEDURE

1. Edit mode selection

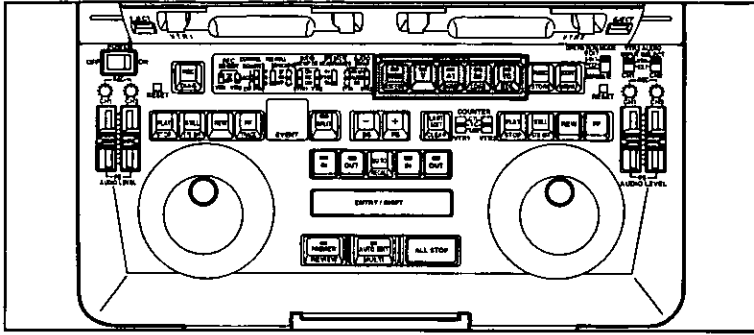

- ① **For assemble editing:** Press the assemble (ASMBL) button. Record the video, audio (CH1, CH2) and time code simultaneously.
- ② **For insert editing:** Press the insert buttons (V, A1, A2 and TC). These buttons correspond respectively to the video and audio signals. Press all the buttons for the signals which are to be edited.
- ③ To clear a mode, press the same button again.

Cut editing is a way of editing which uses a method to switch in an instant from one screen to another.

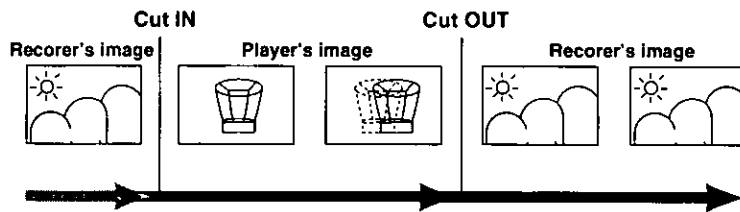

* With insert editing, the images and sound can be edited separately.

Search dial

Playback
in reverse
direction: ◀
(lamp lights)

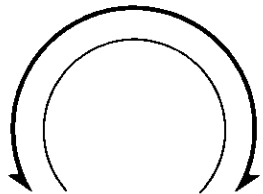

Playback
in forward
direction: ▶
(lamp lights)

- Turning the dial without pressing it establishes the shuttle mode: depending on the direction in which the dial is turned and the angle to which it has been turned, a tape can be played back across a range from 16 or 32 times faster than the normal tape speed in the forward direction to 16 or 32 times faster than the normal tape speed in the reverse direction (according to the set-up menu item No.100 setting). A still picture is produced at the center click-stop position (natural stop position).
- Pushing the dial in and turning it establishes the jog mode: depending on the direction in which the dial is turned and the speed at which it is turned, a tape can be played back across a range from 1 times faster than the normal tape speed in the forward direction to 3 times faster than the normal tape speed in the reverse direction. A still picture is produced when the dial is no longer turned.

CUT EDITING PROCEDURE

2. Edit point registration

Search the scene to be edited using the search dial, and register the edit IN and OUT points using the IN and OUT buttons.

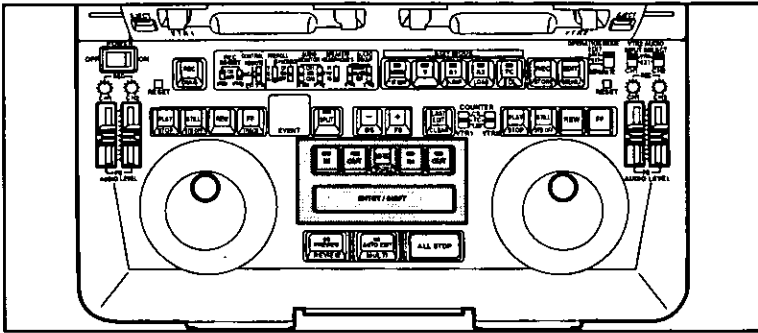

- 1** Play back the tape on the VTR (player or recorder) which is to be used to setting the edit points, and search the desired scene.
- 2** While holding down the ENTRY button at the desired scene, press the IN or OUT button corresponding to the edit point which is to be set.
Depending on the edit point now set, the IN or OUT LED lights on the time counter display of the player or recorder. At the same time, if an edit point is not registered, the corresponding LED flashes.
- 3** Repeat steps 1 and 2 until three of the four IN and OUT points (two for the player and two for the recorder) have been set.
The edit point registration is completed once the player's IN and OUT points and the recorder's IN point are set.
The recorder's OUT point is automatically calculated when editing is executed.

To produce a still picture of the desired scene:

During normal playback: press the STILL button.

During playback in the shuttle mode, return the search dial to the center clickstop position.

During playback in the jog mode, stop turning the search dial.

When still picture playback continues beyond a specific period of time:

When the time set in set-up menu item No.400 (STILL TIMER) has elapsed, operation is automatically transferred to the tape protection mode.

CUT EDITING PROCEDURE

Edit point checking, revising and clearing

To check the edit points:

Press the IN or OUT button of the VTR on whose tape the edit points are to be checked. The registered edit point now appears on the counter display.

To check the edit point image:

Press together the IN or OUT button and GO TO button of the VTR on whose tape the image of the edit points is to be checked. The VTR accesses the registered edit point, and its image appears on the monitor.

- If the VTR does not access the edit point, it means that the edit point has not been registered.

To check the total time:

To check the total time of each edit, press the IN and OUT buttons together. The edit time now appears on the counter. To check the total time of the entire editing, press the TOTAL button.

The total time is displayed while this button is held down.

To revise an edit point in 1-frame increments

Press the "+" or "-" button while holding down the IN or OUT button.

The "+" button increases the registered edit point in 1-frame increments.

The "-" button decreases the registered edit point in 1-frame increments.

To clear an edit point

Press the corresponding RESET button while holding down the IN or OUT button of the edit point which is to be cleared.

CUT EDITING PROCEDURE

(Preview)

Rehearsal playback before proceeding with editing

When the PREVIEW button is pressed, the event just registered (event whose number appears on the display) will be previewed.

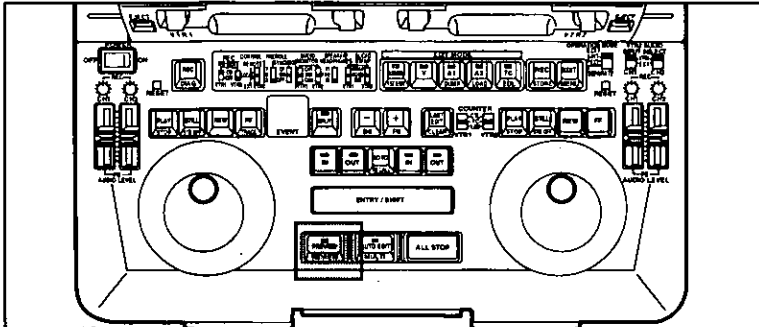

When preview is executed:

- The recorder's images are played back from the recorder's preroll point to the IN point and from the OUT point onward.
- The images to be edited from the IN point to OUT point appear on the recorder's monitor.
- The tapes in both the player and recorder travel as far as a point 2 seconds after the OUT point and stop.

In the assemble mode, the tape in the recorder travels as far as a point 1 second after the IN point and stops while the recorder's images are not played back even when the player's tape passes the OUT point.

To start preview again from the beginning while preview is in progress:

Press the PREVIEW button.

To reset the OUT point more toward the tape beginning while preview is in progress:

Press the recorder or player OUT button while holding down the ENTRY button at the scene where the OUT point is to be registered.

- In the insert mode, the recorder's tape position where the above two buttons were pressed is now registered as the new OUT point, and preview is concluded.
- In the assemble mode, the new OUT point is automatically calculated and registered.

To suspend preview and execute automatic editing:

Press the AUTO EDIT button.

To recall the contents of the previous preview:

Press the LAST EDIT button.

Each time this button is pressed, the contents of the current preview and the previous preview are toggled.

CUT EDITING PROCEDURE

3. Editing execution

Once the necessary edit point settings have been registered, one event will be automatically edited if editing is now performed. After editing has been performed, what has been edited can be checked using the "review" function.

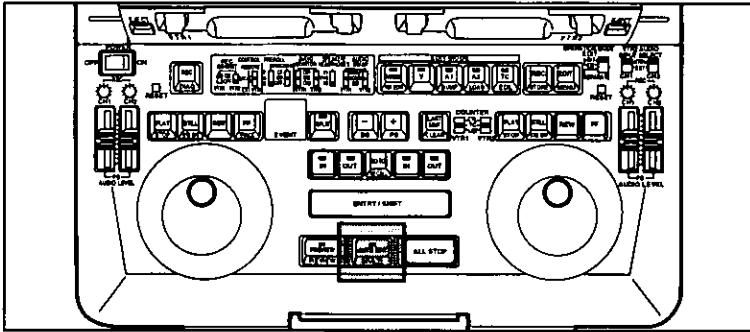

<Editing execution> (With continuous automatic editing, input the next event without executing editing.)

When the AUTO EDIT button is pressed, the automatic editing of one event is commenced.

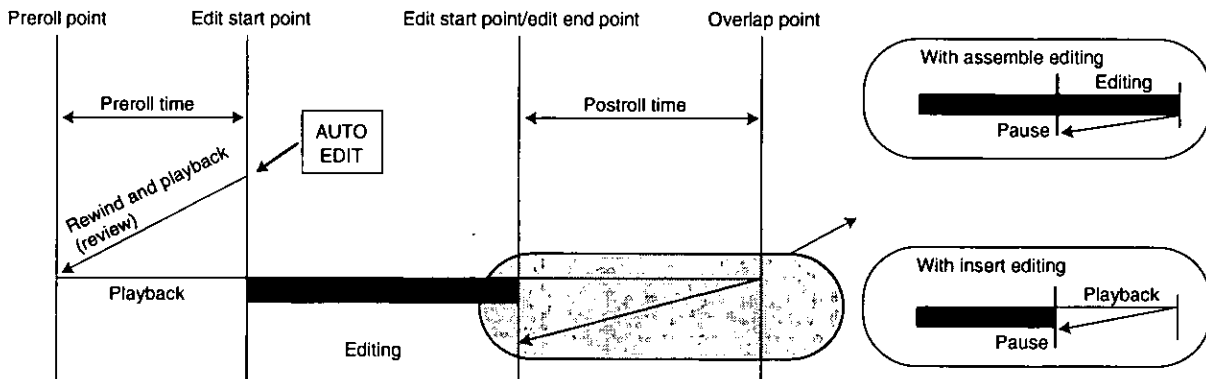

- * After editing has been executed, the EVENT No. is added, and what has been the recorder's edit OUT point is automatically calculated as the edit IN point. [However, this is only when an automatic setting is used for set-up menu item No.305 (AUTO ENTRY).]
- * To end editing at any time, press the AUTO EDIT button. The position where the button was pressed is registered as the OUT point.

Cut editing procedure

CUT EDITING PROCEDURE

(Review)

When the REVIEW (SHIFT+PREVIEW) button is pressed, already edited event is played back.

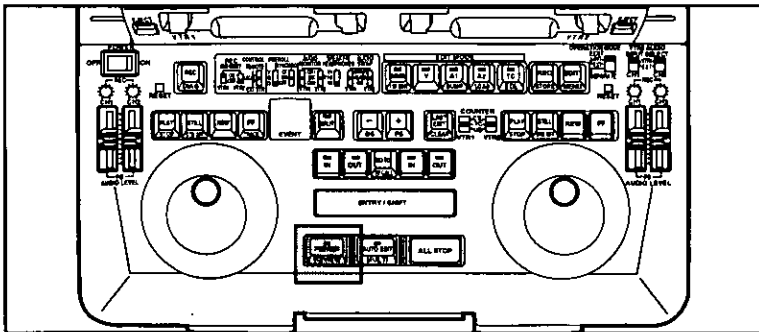

To suspend the review, press the ALL STOP button.

<Note>

Review can be performed immediately after editing is completed. Note that review cannot be performed if the unit is transferred to another mode or if one of its function buttons is pressed.

AUDIO SPLIT EDITING PROCEDURE

In the insert edit mode, the audio IN point can be offset from the video IN point for editing.

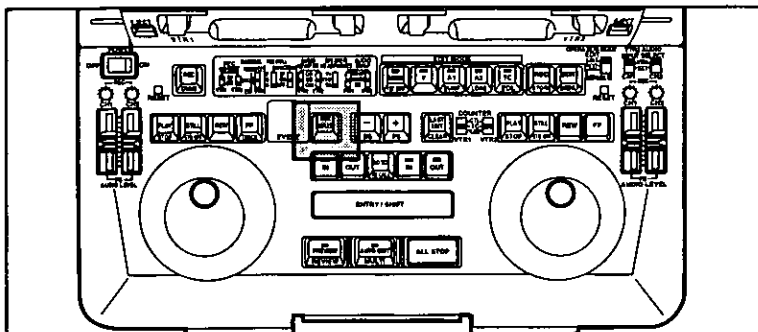

- 1 Set VIDEO for the set-up menu item No.311 (SPLIT EDIT).
- 2 Select the channel for insert editing.
- 3 Register the video edit IN points of the player and recorder.
- 4 Press the SPLIT button. Check that its lamp has lighted. The IN lamps on the time counters of the player and recorder flash.
- 5 Search the player's audio IN point, and press the player's IN button while holding down the ENTRY button. Once the IN point has been registered, the IN lamp has lighted.
- 6 Press the SPLIT button. The SPLIT lamp flashes.
- 7 Register the OUT point of the player or recorder.
- 8 Press the PREVIEW button to preview the points.
- 9 Press the AUTO EDIT button.

Revising an edit IN point

Check that the SPLIT lamp has lighted, and repeat steps 4 and 5.

Displaying the audio split amount

Press the IN and OUT buttons together while the SPLIT lamp flashes. The difference between the audio split IN point and video IN point is displayed on the time counter.

While the SPLIT lamp is lighted, the audio split IN and video OUT points cannot be revised simultaneously by pressing the "+" or "-" button.

<Notes>

- If the SPLIT lamp flashes, it means that the audio split IN point has been registered.
- Check that VIDEO has been set for the set-up menu item No.311 (SPLIT EDIT).



VIDEO SPLIT EDITING PROCEDURE

The video IN point can be offset from the audio IN point during insert editing.

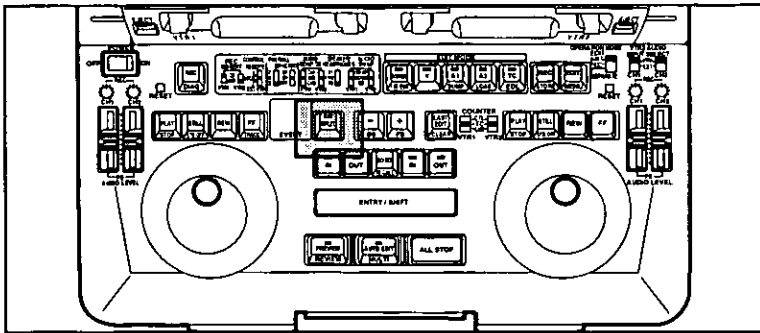

- 1 Set AUDIO for the set-up menu item No.311 (SPLIT EDIT).
- 2 Select the insert editing channel.
- 3 Enter the audio edit IN points of the player and recorder.
- 4 Press the SPLIT button.
Check that the SPLIT button lamp has lighted.
The IN lamps on the player and recorder flash.
- 5 Search the player's video IN point, and press the player's IN button while holding down the ENTRY button. When the IN point is entered, the IN lamp lights.
- 6 Press the SPLIT button.
The SPLIT button lamp changes from the lighted to a flashing status.
- 7 Enter the OUT point of the player or recorder.
- 8 Press the PREVIEW button to conduct a preview.
- 9 Press the AUTO EDIT button.

Correcting an edit IN point

Check that the SPLIT button lamp is lighted, and repeat steps 4 and 5.

Displaying the video split amount

Press the IN and OUT buttons at the same time while the SPLIT lamp is flashing.

The difference between the video split IN point and audio IN point is displayed on the time counter.

The video split IN point and audio OUT point cannot be corrected at the same time by pressing the + or - button while the SPLIT button lamp is lighted.

<Notes>

- The video split IN point is entered while the SPLIT button lamp is flashing.
- Check that AUDIO is set for the set-up menu item No.311 (SPLIT EDIT).

EDITING BY EDIT IN POINT SETTING ONLY

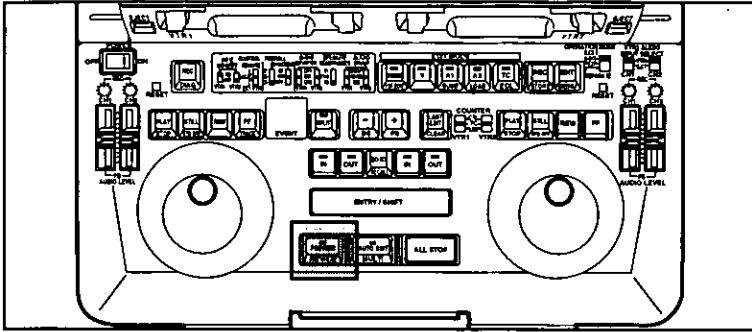

- 1 Search the edit IN points of the player and recorder.
- 2 Press the PREVIEW button.
The position where the button was pressed is registered as the IN point, and this point is previewed.
- 3 Press the recorder's OUT button while holding down the ENTRY button at the OUT point position.
The OUT point is registered and the player and recorder stop in about 1 second in the assemble edit mode while and in about 2 seconds in the insert edit mode.
- 4 Press the AUTO EDIT button.
Editing now commences.

When executing editing without preview

Press the AUTO EDIT button instead of the PREVIEW button in step 2. At the position where editing is to be completed, press the AUTO EDIT button.

STILL PICTURE EDITING

- 1 Register the IN point and OUT point of the player (VTR1) as the same point.
 - These points can be registered as the same point by simultaneously pressing the IN button, OUT button and SHIFT/ENTRY button of the player (VTR1).
- 2 Set and register both the IN point and OUT point of the recorder (VTR2).
 - Open-ended execution is possible even when the IN point alone is registered.
- 3 Press the AUTO EDIT button to execute editing.
The still picture of the player (VTR1) at the point registered in step 1 is now edited.

<Note>

The still picture editing can be operated only when the OPERATION MODE switch is set to "INT."

AUTO TAG EDITING

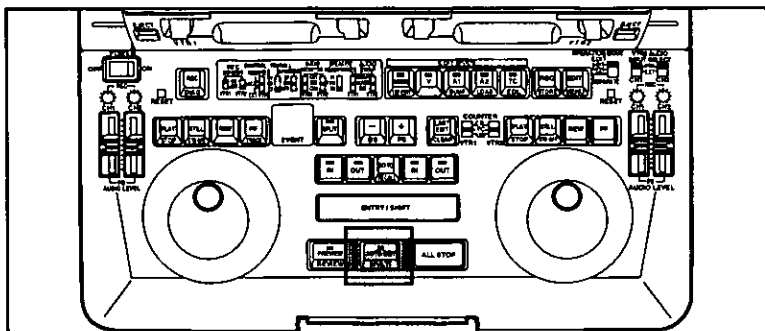

Scenes can be edited in succession simply by registering the player's edit IN point. Since the recorder's tape is stopped at the edit OUT point, editing can be conducted merely by registering the player's edit IN point.

- 1 Set set-up item No.305 (AUTO ENTRY) to REC.
- 2 When the editing is completed, search the player's IN point.
- 3 Press the AUTO EDIT button.
Editing now commences.
- 4 At the edit OUT point, press the AUTO EDIT button.
Editing is now completed.

TRACK FUNCTION

This function efficiently sets the player's edit points in accordance with any change which is made in the recorder's edit IN point.

- 1 Change the IN point of the recorder (VTR2).
- 2 Press the TRACK [SHIFT + FF (VTR1)] button.
 - The IN point of the player (VTR1) is automatically changed in accordance with the change made in step 1.
 - The colon (:) between the hours and minutes of the on-screen counter changes to a dot (.) to indicate that the track mode is now established.

01:23:45:01 → 01.23:45:01
 ↑ ↑ ↑
Normal mode Track mode
 - The TC (UB or CTL) display on the display tube flashes to indicate that the track mode is now established.
- 3 When the IN point of recorder (VTR2) is changed in the track mode, the IN point of the player (VTR1) is also automatically changed. When an edit point of the player (VTR1) is next changed, the track mode is released, and the normal mode is restored.

<Note>

When "ALL" is selected for the set-up menu item No. 305 (AUTO ENTRY) setting, the IN point of the player (VTR1) will always be changed in accordance with the change made in the IN point of the recorder (VTR2) even when the track mode is not established manually.

TC JUMP FUNCTION

Editing is not normally possible in areas where the time code is discontinuous during the preroll period. However, using the TC JUMP function, editing is performed using CTL as the reference in the preroll period and using TC as the reference after the IN point has been passed (during edit recording). TC is displayed so that the unit can be operated as though TC editing were being performed all the time.

1 Set the menu No. 511 (TC JUMP) to VTR1, VTR2 or ALL.
(Select the VTR for which the TC JUMP function is to be used).

2 Carry out the regular automatic editing operations.

<Note>

In the preview, automatic editing or review mode, the tape is first cued up to the IN point, it is prerolled using the CTL value of the IN point as a reference, and it begins its approach. After it has passed the IN point and the edit recording mode is established, editing continues using the TC as the reference.



TC jump function

EVENT EDITING

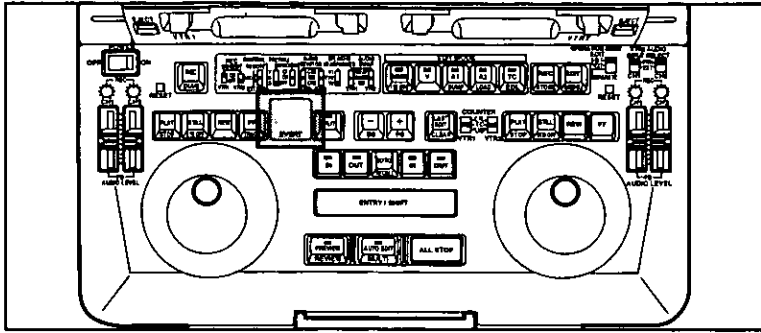

*When event editing is performed in the CTL mode, the error may accumulate causing the edit points to deviate considerably. It is therefore recommended that event editing be performed in the TC mode.

Registering events

Events are registered in sequence from event No.01 to 99, 00.

How to register events

- **Auto editing**
Press the AUTO EDIT button.
After editing has been executed, the numbers are automatically incremented by 1.
- **Registering an event without executing editing**
Press the STORE (SHIFT+REC) buttons.
The event numbers are incremented by 1.

When an unregistered event number (displayed as “n”) is registered:

The next event number is displayed.

- When an event number is accessed and the edit data is revised, the data which has been revised is registered in the event number concerned.
- When an event is accessed and editing is executed without further ado, the event number remains unchanged.

When “00” appears as the event number:

This signifies the one hundredth event.

The overwrite mode (all clear) or overwrite prohibited mode is established depending on the EDL auto clear setting (set-up item No.309 “EDL AUTO CLR”).

- **When EDL AUTO CLR is OFF**
The overwrite prohibited mode is established.
“FULL” appears instead of the event number. When any function button is pressed, the event number is returned to “00” and the status which results when the edit data for event No.00 is accessed is established.
- **When EDL AUTO CLR is ON**
The overwrite mode is established.
The event number appears as “n00,” and the registered edit data is cleared. A new event can now be registered.

EVENT EDITING

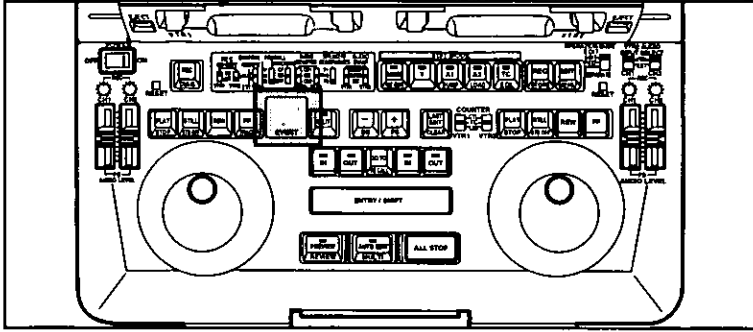

Calling an event

An event registered in the EDL can be accessed.

- **Accessing an event prior to the event now displayed**

Press the BS (SHIFT+“-”) buttons.

The event prior to the event displayed is now accessed. To access the desired event, keep pressing the buttons.

When set-up item No.309 (“EDL AUTO CLR”) is set to ON, event No. “00” is accessed if the event has been overwritten for event numbers exceeding “01.”

- **Accessing the event ahead of the event now displayed**

Press the FS (SHIFT+“+”) buttons.

To access the desired edit, keep pressing the buttons.

When set-up item No.309 (“EDL AUTO CLR”) is set to ON, event No. “01” is accessed if the event has been overwritten for event numbers exceeding “00.”

EVENT EDITING

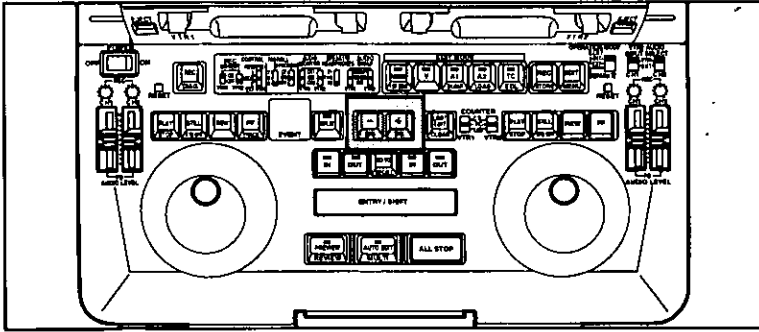

Revising and clearing events

The edit data of registered events can be revised or cleared and cleared events can be restored.

- **Accessing a registered event and revising its data**

- 1 Press the BS (SHIFT+"-") or FS (SHIFT+"+") buttons.
When the desired event is displayed, revise its data.
- 2 Press the STORE (ENTRY+REC) buttons.

- **Clearing an event**

- 1 Press the BS (SHIFT+"-") or FS (SHIFT+"+") buttons.
When the desired event is displayed, revise its data.
- 2 Press the CLEAR (SHIFT+LAST EDIT) buttons.
"d" now appears in front of the event.

An event accompanied by "d" can be previewed but it cannot be edited or re-registered.

- **Restoring a cleared event**

- Press the RECALL (SHIFT+Go To) button.
"d" in the event number is cleared.

Clearing all the events (initializing the EDL)

Press the CLEAR (SHIFT+LAST EDIT) and ALL STOP buttons.
"n01" appears and the data of all the events is cleared.

<Note>

When all the events are cleared, they cannot be restored to their original condition.

Executing event editing

- 1 Press the MULTI (SHIFT+AUTO EDIT) buttons.
Starting with the event whose number is displayed, the events are now edited on the basis of the registered edit data.
- 2 To stop the editing at any time, press the ALL STOP button.
To resume editing, press the MULTI (SHIFT+AUTO EDIT) buttons.
To execute editing from a particular event, return to the number of that event.

EDIT DATA MANAGEMENT (EDL)

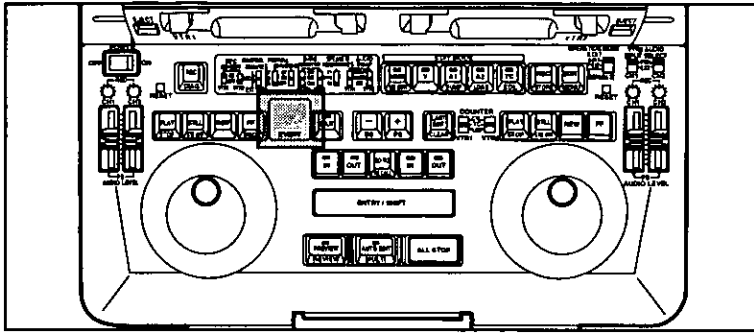

The registered edit data can be managed collectively in the form of an edit decision list (EDL). Edit data managed by numbers can be accessed as and when necessary. The EDL is retained after the power has been turned off. Furthermore, when the EDL (SHIFT + TC) button is pressed, the data can be displayed on the LCD screen. To scroll the page containing the displayed data up or down, press the FF or REW button of VTR2.

A maximum of a hundred edits can be managed inside the laptop and accessed as desired. Their data can be changed or cleared.

Displaying event numbers

Event numbers are displayed using two digits.

n35

"n": New edit data which has not been registered in the EDL

"d": Edit data which has been cleared from the EDL

Calling the previously previewed contents

Use the last edit function.

Each time the LAST EDIT button is pressed, the just previewed editing data and the previously previewed editing data are called alternately. (This applies only to the data in the same event.)

- The last edit function does not work if the preview function has not been used.

Clearing all the events (initializing the EDL)

Press the CLEAR (SHIFT+LAST EDIT) and ALL STOP buttons.

"n01" appears and the data of all the events are cleared.

EDIT DATA DUMPING TO/LOADING FROM AN EXTERNAL DEVICE

The edit data entered in the EDL memory can be transmitted to an external source via the RS-232C connector. For instance, operation and control can be exercised in a wide range of systems as shown below by uploading data to a computer or downloading data from a computer.

- 1) Off-line editing is possible, and edit data can be used by an on-line system.
- 2) Edit data can be stored on a hard disk or floppy disk.
- 3) The edit data can be checked on the computer CRT screen or in printout form.

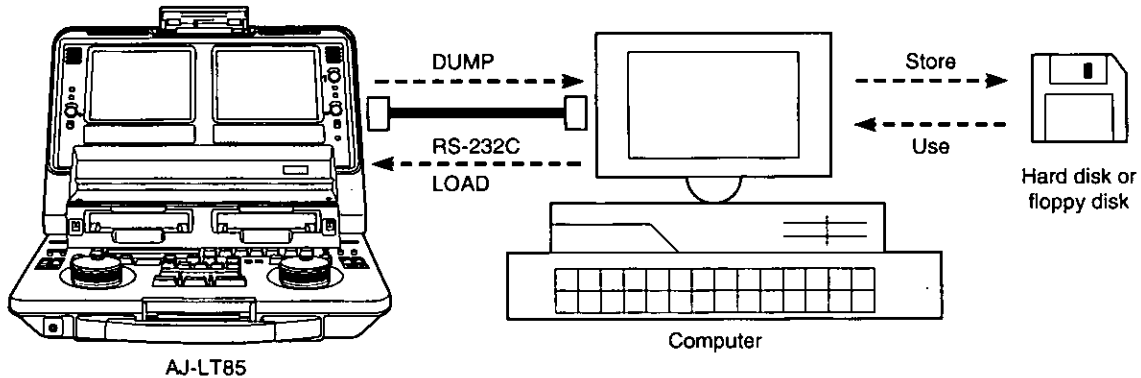

<Note>

EDL dumping and loading operations cannot be performed while the CONTROL switch is at the REMOTE or EXT VTR setting.

Steps taken for dumping

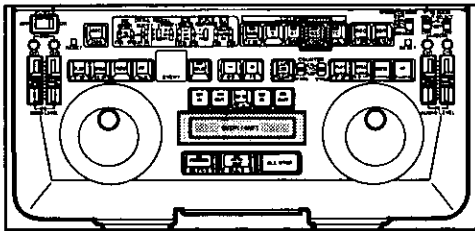

- 1 Set up the computer or other external unit to receive the data.
- 2 Press the DUMP (SHIFT + A1) button. The A1 button lamp now flashes, and the event number sent is displayed in the counter area. The format set in the EDL FORMAT set-up item is selected as the output format.
- 3 The operation is completed when all the edit data in the EDL memory has been transferred. To stop the transfer at any time, press the ALL STOP button.

Steps taken for loading

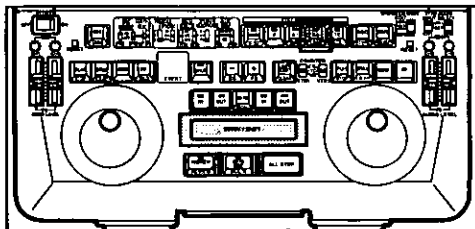

- 1 Press the LOAD (SHIFT + A2) button. The A2 button lamp now flashes.
- 2 The data is sent from the computer or other external unit. The format in which the data is sent must be the format which was set for set-up menu item No.208 (EDL FORMAT). The event number being received is displayed in the counter area.
- 3 The operation is completed when the computer stops transmitting the data or when the EDL memory is full. To stop the transfer at any time, press the ALL STOP button.

<Notes>

1. External device settings are required for dumping or loading data.
2. Unless the data is either the corrected or edited EDL data or in a format which is supported by this unit, not only will it be impossible for the data to be received but the unit may malfunction as well. For this reason, users without a detailed knowledge of personal computers or EDL data should refrain from conducting these operations.

<Reference>

External device settings and communication methods

The external device settings and data communication method differ from one device to another. For details on the settings and operations, refer to the manuals accompanying the selected device, its operating system (DOS) and communications program or make inquiries with the manufacturer of the device connected.

1) Ensure that the communication protocol matches the external device settings

This unit's communication protocol can be changed using the set-up menu RS-232C PROTOCOL item.

[Default settings (factory settings): 9600 bps baud rate, 8-bit data length, 1-bit stop bit, and odd parity]

The external device settings are changed using the switches and MODE and SPEED commands in the RS-232C protocol setting program.

[Setting example 1] MODE COM1: BAUD = 9600, PARITY = 0, DATA = 8, STOP = 1

[Setting example 2] SPEED RS232C-0 9600 BITS-8 PARITY-ODD STOP-1 NONE

If the changes cannot be made for the external device, ensure that settings of this unit correspond with those of the external device.

Check that EDL is set for the set-up menu item No.202 (OPTION MODE).

Set set-up item No.208 (EDL FORMAT) to the input/output format.

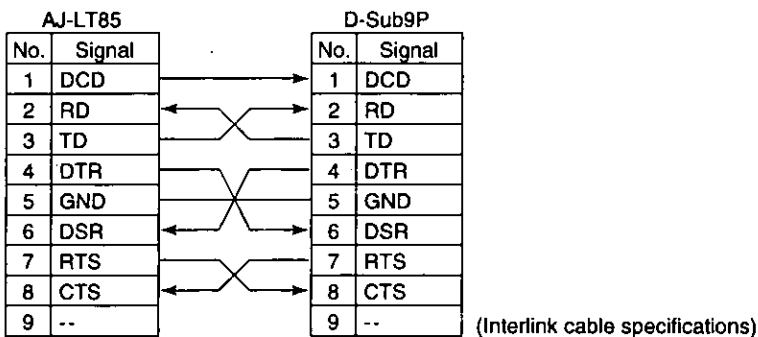

Format selection (common to DUMP and LOAD)

Set-up menu item No.	Item	Setting item
208	EDL FORMAT	Selected from AG-A850 or CMX340

Communications parameter settings

Set-up menu item No.	Item	Setting item
203	BAUD RATE	1200/2400/4800/9600/19200
204	DATA LENGTH	7/8
205	STOP BIT	1/2
206	PARITY	NON/ODD/EVEN
207	FLOW CONTROL	NONE/RTSCTS

<Notes>

- The reel number is fixed at 0001.
- GPI, wipe and other functions not featured by this unit are ignored.

2) To receive data using the RS-232C connector of an external device

Input COPY AUX_/A or COPYA AUX_ (where "_" represents the filename), and press the DUMP (SHIFT + A1) button. This method can be used with most computers to receive data.

3) To send data from the RS-232C connector of an external device

While holding down the LOAD (SHIFT + A2) button, input COPY _/B AUX or COPYA _AUX (where "_" represents the filename). This method can be used with most computers to send data.

EDIT DATA DUMPING TO/LOADING FROM AN EXTERNAL DEVICE

<Reference>

Concerning the EDL format

Two data formats are available, the AG-A850 format and the CMX340 format, for transferring edit data (EDL) to a personal computer or other external device.

1) **AG-A850:** All the edit data in the EDL memory is sent. This means that the edit data can be perfectly restored when the data which has been output by this unit is loaded again into this unit.

However, the data must be received with EDL AUTO CLR ON selected when events prepared with EDL AUTO CLR ON selected are to be loaded.

Since no distinction is made in the EDL format between the VIDEO reference and AUDIO reference, the VIDEO reference should normally be used for the split edit data.

[Example of data output]

TITLE: PANASONIC EDITING CONTROLLER AG-A850(AJ-LT85)								
EVENT	REEL	MODE	TYPE	TRANS	P-VTR IN	P-VTR OUT	R-VTR IN	R-VTR OUT
0001	0001	ASMBL	C		00:09:45:15	00:09:48:03	00:17:32.15	00:17:35.03
0002	0001	VA12	C		00:09:48:03	00:09:55:27	00:17:35.03	00:17:42.27
0003	AUDIO	SPLIT		REEL 0001		00:10:10:20		
0003	0001	VA12	C		00:09:55:27	00:10:12:10	00:17:42.27	00:17:59.10
0004	0001	VA12	C		00:10:12:10	00:10:17:21	00:17:59.10	00:18:04.23
0005	0001	ASMBL	C		00:10:17:21	00:10:22:23	00:18:04.23	00:18:09.25
0006	0001	ASMBL	C		00:10:22:23	00:10:24:13	00:18:09.25	00:18:11.15
0007	AUDIO	SPLIT		RECORDER		00:18:14.19		
0007	0001	ASMBL	C		00:10:24:13	00:10:31:16	00:18:11.15	00:18:18.18
0008	0001	ASMBL	C		00:10:35:15	00:10:35:15	00:18:18.18	00:18:27.21
0008		SPEED	REEL 0001	000		00:10:35:15		
0009	0001	ASMBL	C		00:10:35:16	00:10:35:16	00:18:27.21	00:18:39.00
0009		SPEED	REEL 0001	000		00:10:35:16		
0010	0001	ASMBL	C		00:10:41:22	00:10:42:11	00:18:39.00	00:18:39.19
0011D	0001	ASMBL	C		00:10:42:11	00:10:44:00	00:18:39.19	00:18:41.08
0012D	0001	ASMBL	C		00:10:44:00	00:10:45:15	00:18:41.08	00:18:42.23
0013	AUDIO	SPLIT		REEL 0001		00:10:48:11		
0013	0001	ASMBL	C		00:10:50:05	00:10:51:10	00:18:42.23	00:18:43.28
0014	0001	ASMBL	C		00:10:51:10	00:10:56:18	00:18:43.28	00:18:49.06
0015	0001	VA12T	C		00:10:56:18	00:11:00:11	00:18:49.06	00:18:52.29
0016	0001	VA12	C		00:11:00:11	00:11:04:27	00:18:52.29	00:18:57.15

	Player IN point	Recorder IN point
	Player OUT point	Recorder OUT point
Effect	C: cut ("cut" is the only effect available with this unit)	
Editing mode	VA12: insert editing ASMBL: assemble editing	
Reel No.	0001 ("0001" is the only reel number available with this unit)	
Event number	D: delete event	

The following restrictions apply when data edited by the AG-A850 is input to this unit.

- Event numbers**
The event numbers are ignored, and one hundred events are received in sequence starting with the first one.
- Reel numbers**
All reel numbers are received as "0001."
- Editing mode**
A3 and A4 are ignored.
- Effect type**
Only cut editing events are received.
- Slow-motion editing**
Only slow-motion editing events with speed data 0 (STILL) are received.

The following restrictions apply when data edited by this unit is input to the AG-A850.

- Editing mode**
TC inserts are ignored.
- Event numbers**
Deleted event numbers are filled in for transmission. Event numbers are ignored during reception, and one hundred events are received in sequence starting with the first one.
- Reel numbers**
All reel numbers are received as "0001."
- Editing mode**
Assemble editing is converted into insert editing (V, A1, A2) for output.
- Effect type**
Only cut editing events are received.
- Slow-motion editing**
Only slow-motion editing events with speed data 0 (STILL) are received.
- Audio split editing**
All audio split edit events are received as events entered using the recorder as the reference.

AUDIO RECORDING SWAP FUNCTION (VTR2 only)

This function enables CH1 input, CH2 input or CH1/CH2 mix to be selected as the audio signals to be recorded on CH1 and CH2 of VTR2.

It makes it possible to record signals from an external microphone, which has been connected to CH2, on CH1.

It is also useful for internal editing from VTR1 to VTR2.

1 The signals to be recorded on CH1 can be selected by changing the setting of setup menu No. 713 (CH1 REC SEL).

- The level of the input channel signals can be adjusted using the recording level control.
When CH2 was selected on setup menu No. 713, use the CH2 recording level control for the adjustment.
- The level of the channel signals to be recorded can be monitored on the level meter.
Use the CH1 meter to check the signals to be recorded even when CH2 was selected on setup menu No. 713.
(However, use the CH2 meter to check the input signals with EXT CHECK.)
- When inserting the audio signals, select the channel on which the signals are to be recorded.
Select A1 (CH1) for insert recording even when CH2 has been selected on setup menu No. 713.

Setup menu No. 713	Audio signals to be recorded on CH1	Recording level control	Level meter	Insert bit
CH1	CH1 input audio signals	CH1	CH1	A1
CH2	CH2 input audio signals	CH2		
MIX	CH1 and CH2 mixed audio signals	CH1/CH2 (mixing ratio variable)		

2 The signals to be recorded on CH2 can be selected by changing the setting of setup menu No. 714 (CH2 REC SEL).

- The level of the input channel signals can be adjusted using the recording level control.
When CH1 was selected on setup menu No. 714, use the CH1 recording level control for the adjustment.
- The level of the channel signals to be recorded can be monitored on the level meter.
Use the CH2 meter to check the signals to be recorded even when CH1 was selected on setup menu No. 714.
(However, use the CH1 meter to check the input signals with EXT CHECK.)
- When inserting the audio signals, select the channel on which the signals are to be recorded.
Select A2 (CH2) for insert recording even when CH1 has been selected on setup menu No. 714.

Setup menu No. 714	Audio signals to be recorded on CH2	Recording level control	Level meter	Insert bit
CH1	CH1 input audio signals	CH1	CH2	A2
CH2	CH2 input audio signals	CH2		
MIX	CH1 and CH2 mixed audio signals	CH1/CH2 (mixing ratio variable)		



CONNECTIONS WITH THE AJ-YA752 AUDIO MEMORY UNIT

Sound recordings can be made without a time lag while playing back pictures (voice-over) when the AJ-YA752 audio memory unit is used in combination with this unit.

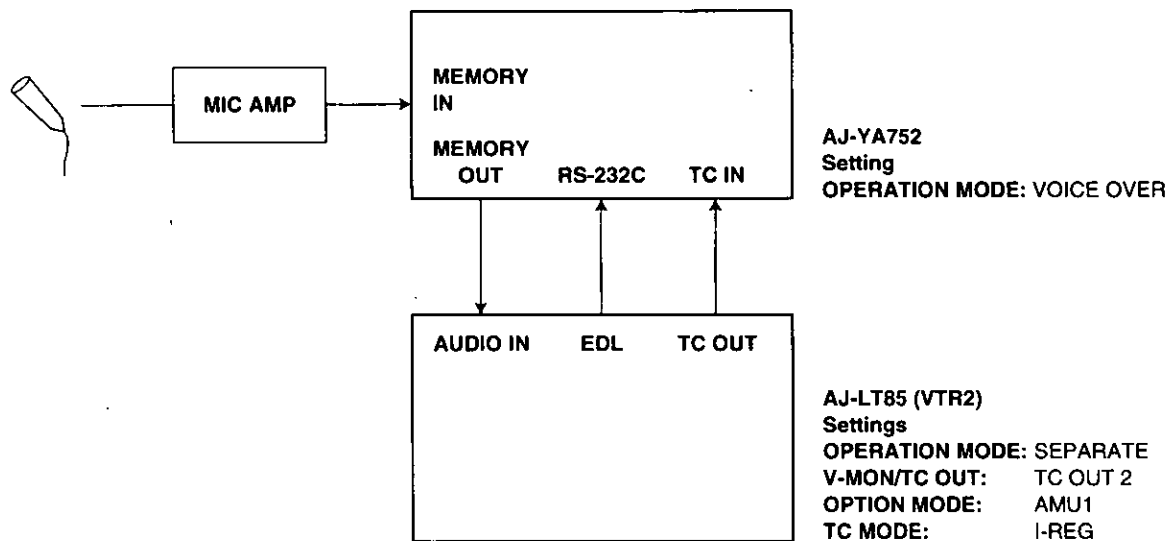

- Cross-fade editing of sound is enabled by using this unit in combination with an audio mixer and audio memory unit.
- When recording cross-faded audio signals on CH2
(When recording these signals on CH1, reverse the CH1 and CH2 connections, and set OPTION MODE to AMU3.)

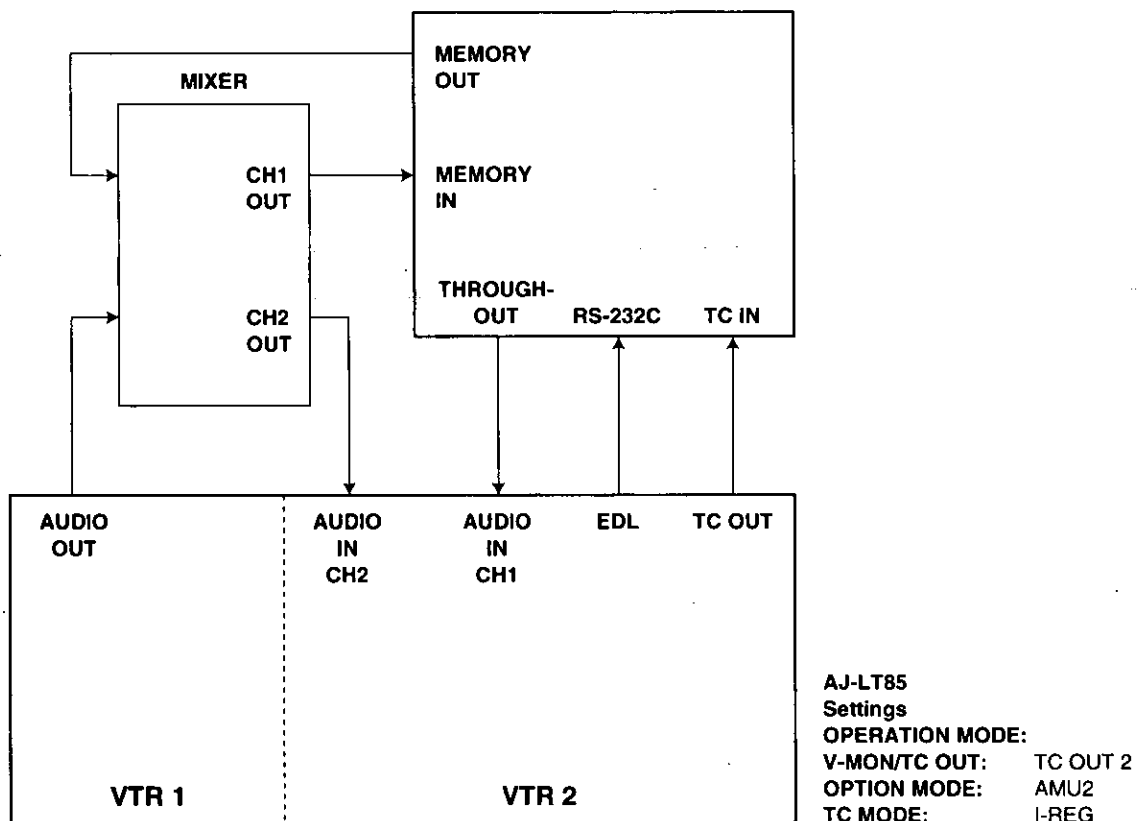

- For further details, refer to the operating instructions accompanying the AJ-YA752 audio memory unit.

<Note>

The audio memory unit cannot be used while the CONTROL switch is at the REMOTE or EXT VTR setting.

TIME CODES (TC) and USER BITS (UB)

Time code generator (TCG) and user bit generator (UBG) modes

The time code generator (TCG) and user bit generator (UBG) have two main modes: PRESET and REGEN. Within the PRESET mode, there is a REC RUN mode and a FREE RUN mode. Within the REGEN mode, there is an internal regeneration mode and four external regeneration modes.

Details of the various modes are provided below.

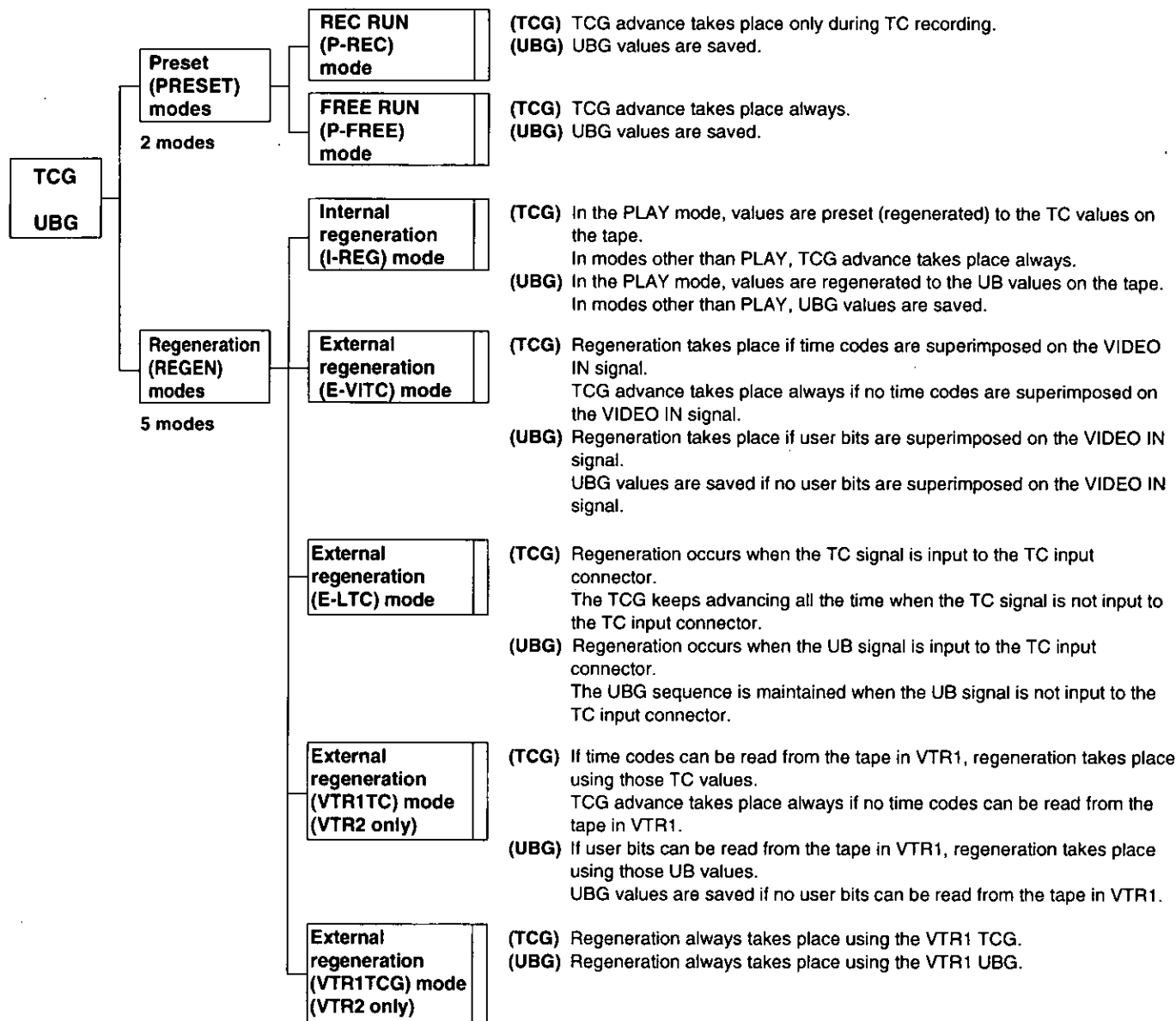

Time codes (TC) and User bits (UB)

Time codes

The time code signals generated by the TCG (time code generator) are recorded on the tape and read by the TCR (time code reader). The time codes indicate the tape's absolute value in increments of hours, minutes and seconds.

TCR 00 : 07 : 04 : 24
 ↑ ↑ ↑ ↑
 Hours Minutes Seconds Frames

User bit

The user bit is a 32-bit (8-digit) information frame contained in the time code signals which is made available to the user. The figures 0 to 9 and the letters ABCDEF can be used for this bit.

TIME CODES (TC) and USER BITS (UB)

Time code generator (TCG) and user bit generator (UBG) mode setting

The set-up menu is used to make time code generator (TCG) and user bit generator (UBG) settings.

For details on using the set-up menu, please refer to the TIME CODE setting (see pages 30 and 31) item numbers 503, 507, and 510. Also, the OPERATION MODE switch (see CONTROLS AND THEIR FUNCTIONS on page 8), which is one of the switches on the front keyboard, is used to make settings.

Setting the mode of the time code generator (TCG) and user bit generator (UBG)

- 1 Set the VTR to the stop mode.
- 2 Switch to the set-up menu.
- 3 Set item No. 503 (TGN REGEN), item No. 507 (TC MODE), and item No. 510 (REGEN MODE) to match the desired mode. Use the OPERATION MODE switch to make selections.
(Refer to the TCG and UBG Mode Table on the following page for more information on setting items.)
- 4 For the TCG mode, select either drop frame (DF) mode or non-drop frame (NDF) mode under item No. 506 (DF MODE).
- 5 To use TCG CF (color framing) flags, set item No. 505 (TCG CF FLAG) to ON (0001).
- 6 To use TCG special bit flags, set item No. 504 (BINARY GP).

<Note>

The settings for item No. 505 (TCG CF FLAG), item No. 504 (BINARY GP), and item No. 506 (DF MODE) are valid only if the P-REC mode or P-FREE mode (which are listed in the TCG and UBG Mode Table on the following page) have been selected, or during first edit operation.

Presetting the time code generator (TCG) and user bit generator (UBG) values

- 1 Set the VTR to the stop mode.
- 2 Switch to the set-up menu.
- 3 Set item No. 508 (TC PRESET) and item No. 509 (UB PRESET) to the desired values.

<Note>

If the P-REC mode or P-FREE mode (which are listed in the TCG and UBG Mode Table on the following page) have been selected, settings can be made for item No. 508 (TC PRESET) and item No. 509 (UB PRESET).

<Note>

If the unit is controlled via the external REMOTE terminal (9-pin) in order to perform editing, editing may take place in the MANUAL EDIT mode rather than the AUTO EDIT mode, depending on the controller being used. Therefore, item No. 507 (TC MODE) should be set to P-FREE (0001).

TIME CODES (TC) and USER BITS (UB)

Time code generator (TCG) and user bit generator (UBG) mode table

1) AUTO EDIT mode (VTR2 only)

Menu No.510 REGEN MODE	VTR MODE	Menu No.507 TC MODE	OPERATION MODE switch	Menu No.503				
				TC&UB	TC	UB		
AS&IN	ASSEMBLE or INSERT	/	/	TCG	I-REG	I-REG	P-FREE	
				UBG	I-REG	P-FREE	I-REG	
ASSEM	ASSEMBLE	/	/	Same as REGEN MODE = AS&IN				
	INSERT			Same as REGEN MODE = SW				
INSRT	ASSEMBLE	/	/	Same as REGEN MODE = SW				
	INSERT			Same as REGEN MODE = AS&IN				
SW	/	P-REC	/	TCG	P-REC			
				UBG	P-REC			
		P-FREE	/	/	TCG	P-FREE		
					UBG	P-FREE		
		I-REG	/	/	TCG	I-REG	I-REG	P-FREE
					UBG	I-REG	P-FREE	I-REG
		E-VITC	INT	/	TCG	VTR1TC	VTR1TC	P-FREE
					UBG	VTR1TC	P-FREE	VTR1TC
		EXT or SEP	/	/	TCG	E-VITC	E-VITC	P-FREE
					UBG	E-VITC	P-FREE	E-VITC
		E-LTC	INT	/	TCG	VTR1TC	VTR1TC	P-FREE
					UBG	VTR1TC	P-FREE	VTR1TC
		EXT or SEP	/	/	TCG	E-LTC	E-LTC	P-FREE
					UBG	E-LTC	P-FREE	E-LTC
		VTR1TC	INT	/	TCG	VTR1TC	VTR1TC	P-FREE
					UBG	VTR1TC	P-FREE	VTR1TC
EXT or SEP	/	/	TCG	VTR1TCG	VTR1TCG	P-FREE		
			UBG	VTR1TCG	P-FREE	VTR1TCG		

TCG/
UBG
actual
mode

Items in the table above marked with a diagonal line are not related to mode settings.

2) Mode other than AUTO EDIT (VTR1 and VTR2)

Same as menu No. 510 REGEN MODE = SW in the AUTO EDIT mode.

Time codes (TC) and User bits (UB)

TIME CODES (TC) and USER BITS (UB)

REC SAME function

This function is used to record the same time code and user bit values on VTR1 and VTR2 when both machines are in the record (NORMAL REC) mode. The values from the time code generator (TCG) and user bit generator (UBG) are recorded on both VTR1 and VTR2.

Turning on the REC SAME function

- 1 Set the VTR to the stop mode.
- 2 Switch to the set-up menu.
- 3 Set VTR2 item No. 507 to VTR1TC (0004).
- 4 Set the OPERATION MODE switch on the front keyboard to SEP.

<Note>

The REC SAME function causes the time codes and user bits recorded on VTR1 and VTR2 to match only while both are in the record (NORMAL REC) mode. Therefore, if VTR1 is not in the record (NORMAL REC) mode, the time codes recorded on the VTR2 may lack continuity. The same user bit values continue to be recorded. Also, VTR2 always uses the TCG and UBG of VTR1 for regeneration, regardless of the setting for item No. 507 (TC MODE).

REC THROUGH function

When a multiple number of VTRs have been connected in a daisy-chain configuration using TC IN/OUT (LTC), this function enables recording by using TC IN/OUT (LTC) so that the master VTR's time code generator value will serve as the reference TC for all the VTRs.

<Note>

In the case of the master VTR, set the TC OUT output timing to TCOUT1 irrespective of the TC MODE.
In the case of the slave VTRs, set the TC OUT output timing to TCOUT1 when E-LTC is selected as the TC MODE.

VITC output specifications

Mode	VTR1 (V MONI)	VTR2 (V MONI, V OUT)
VV system	Data on the tape	Data on the tape
During TC recording	Data input externally	TC recording data
EE system	Data input externally	Data input externally (At INT setting: internal data from VTR1)

<Note>

The item No.502 (VITC BLANK) setting of VTR1 is valid only during playback.
In any other mode, the data which is input from an external source will be output.

TC OUT (LTC) output specifications

Playback system : The data on the tape is output at the TCOUT2 timing.
All other systems : Refer to the table below.

TC MODE (see actual modes of TCG/UBG on page 61)	Output data source		Output timing Menu item No.513 setting	<Remarks> TCG : Time code generator value VITCR : External VITC input data LTCR : External LTC input data VTR1 TCR : Data on VTR1 tape
	VTR1	VTR2		
P-REC	TCG		TCOUT1/TCOUT2	REC THROUGH function enabled (during TC recording)
P-FREE	TCG		TCOUT1/TCOUT2	REC THROUGH function enabled
I-REG	Data on tape		TCOUT1/TCOUT2	REC THROUGH function enabled (during TC recording) (VTR2, TCOUT2)
E-VITC	TCG	VITCR	TCOUT1/TCOUT2	REC THROUGH function enabled (during VITC input on which continuous TC values are superimposed)
E-LTC	LTCR		TCOUT1/TCOUT2	REC THROUGH function enabled (during LTC input on which continuous TC values are superimposed)
VTR1TC(VTR2)	—	VTR1 TCR	TCOUT1/TCOUT2	REC THOROUGH function enabled (during playback of tape on which VTR1 has recorded continuous TC values)
VTR1TCG(VTR2)	—	TCG	TCOUT1/TCOUT2	REC THROUGH function enabled (when the TCG values of VTR1 are continuous)

ENCODER ADJUSTMENTS

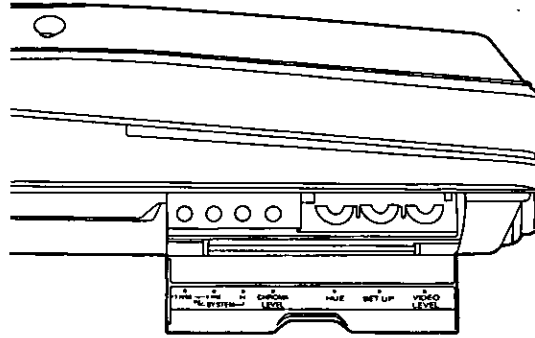

The video signals (ENCODER OUT) must be adjusted upon completion of the system connections before any signals are transmitted in order to conduct accurate error-free editing.
 (This adjustment may have to be repeated whenever a connecting cable is replaced or the connections changed.)

To adjust the encoder using the laptop:

- 1 Connect the units as shown below.

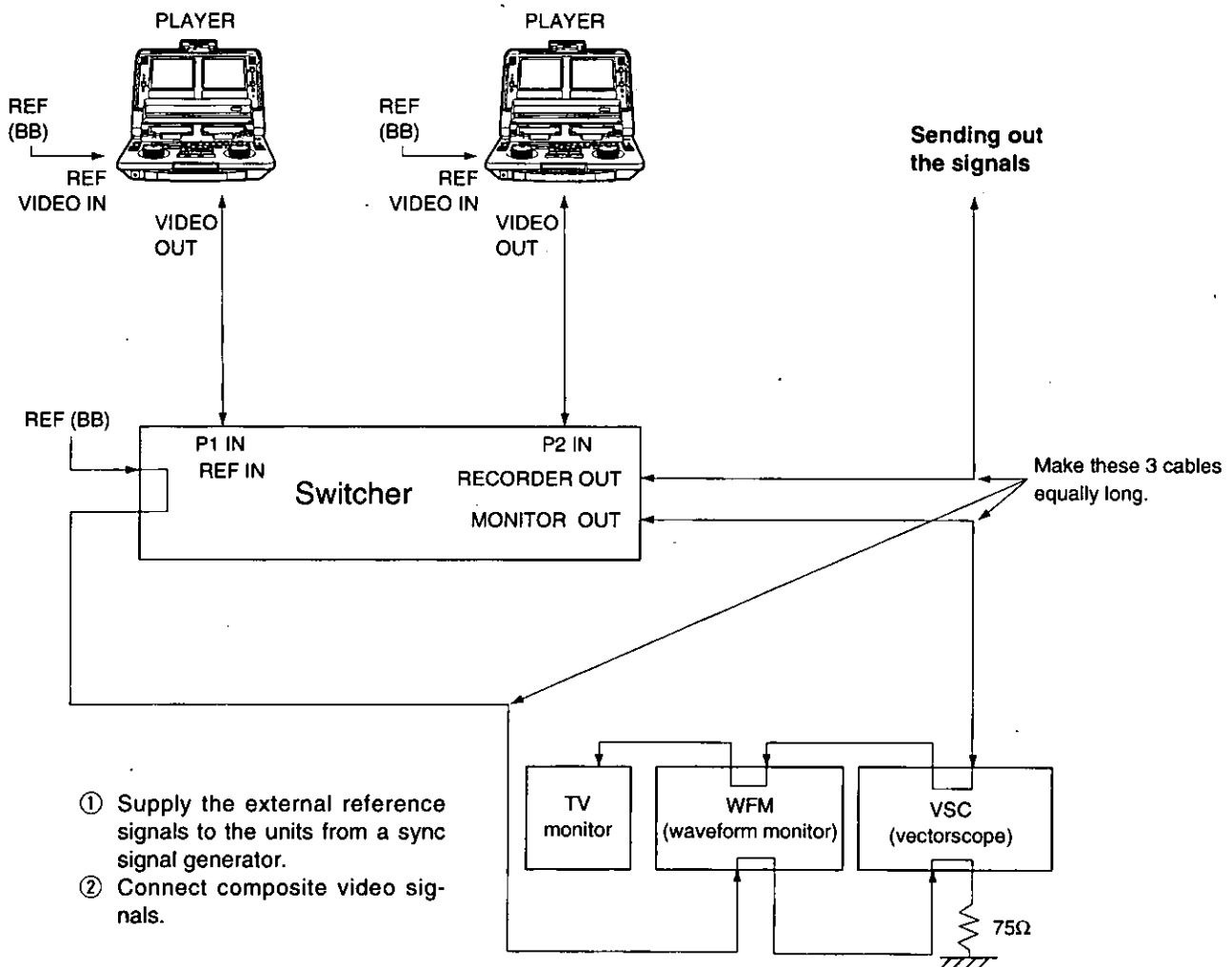

- 1 Supply the external reference signals to the units from a sync signal generator.
- 2 Connect composite video signals.

If a waveform monitor and vectorscope are unavailable, observe the images on a monitor and adjust to eliminate any color shifting.

ENCODER ADJUSTMENTS

- 2 Set the REMOTE/LOCAL switch to the position (LOCAL) where the adjustment is to be made.
- 3 Conduct the adjustments using a discrete source unit. Any deviation in the set-up level, video level, chroma level or hue will cause color shifting in the recorder. Adjust them using a discrete player.
 - 1) Play back a cassette tape on which standard color bars have been recorded.
 - 2) Adjust the controls in such a way that the waveform monitor (WFM) and vectorscope (VSC) achieve the following.
 - A Video level: Adjust this to 100IRE.
 - B Chroma level, hue: Adjust the two controls, and place the trace of the vector waveforms at the mark .
 - C Set-up level: Adjust so that there is no deviation.

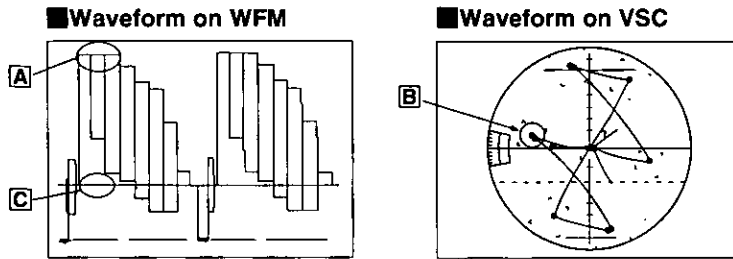

3) Conduct the same adjustments for the connected source unit.

- 4 Adjust the SYSTEM PHASE controls.
 - 1) Play back the standard color bars on VTR1.
 - 2) Adjust the SYSTEM PHASE controls of VTR1. Adjust so that the waveform monitor (WFM) achieves the following.
 1. In the INT mode, expand the waveform on the WFM to $0.1\mu\text{s}$.
 2. Check the H SYNC position.
 3. Now set the WFM to the EXT mode.
 4. In the EXT mode, adjust the SYSTEM PHASE (H SC FINE, SC COARSE) controls in such a way that the H SYNC signal is aligned with the position in 2.

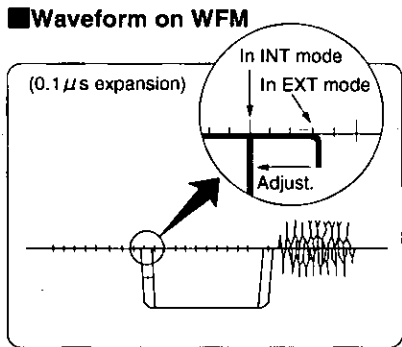

LIQUID-CRYSTAL TV MONITOR ADJUSTMENTS

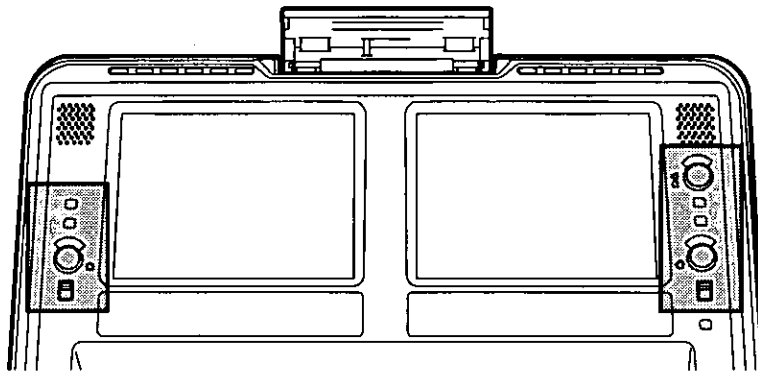

Adjustment in display section

The brightness can be adjusted in the display section.

To adjust the brightness:

Turn the BRIGHTNESS control or set the LCD switch to LIGHT or DARK.

The screen brightens at the LIGHT setting and is dimmed at the DARK setting.

Adjustments in set-up menu mode

The contrast, color and hue can be adjusted on the set-up menu. Use menu item No.802 (LCD CONT) for adjusting the contrast, item No.803 (COLOR) for the color, and item No.804 (LCD HUE) for the hue.

SUPERIMPOSE SCREEN DISPLAYS

Superimposed displays can be added to the laptop's liquid-crystal TV monitor or to the signals output from the VIDEO MONITOR connector.

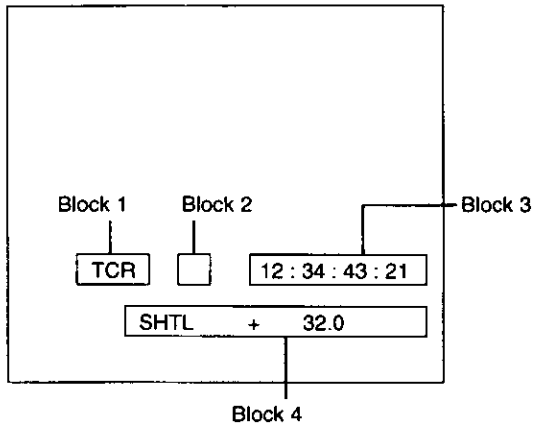

Block 1

CTL : Control signal
 TCR : Time code
 T*R : Time code (when it cannot be read)
 UBR : User bit
 U*R : User bit (when it cannot be read)
 TCG : Time code generator value
 UBG : User bit generator value

Block 2

No display : Normally, nothing is displayed here.
 P : When the supply voltage has dropped
 S : When the fan has stopped
 L : When LOW RF

Block 3

The counter values are displayed in units of hours, minutes, seconds and frames.

12 : 34 : 43 : 21

↑ : Non-drop frame mode
 ↓ : Drop frame mode
 ↑ : Normal mode
 ↓ : Time track mode

Block 4 (when T&STA is set for the set-up menu item No. 000)

EJECT	E_PLAY
STOP	SHTL
REW	JOG
FF	VAR
STOP	PPLY
STANDBY_OFF	POWER OFF
PLAY	AUTO OFF
REC	DEW
EDIT	

• Search speed display

- REV, SHTL and FWD are displayed during external VTR control.
- In the jog mode, REV, STILL or FWD is displayed.
- The tape speed is displayed in SHTL, VAR and PPLY.
SHTL - 32.0 (where "32.0" is the speed and "-" denotes the reverse tape direction (compared with "+" which denotes the forward tape direction))

Block 4 (when T&YMD, T&MDY, T&DMY or T&RT is set for the set-up menu item No. 000)

DATE: Date on which tape was shot
D*TE: Date on which tape was shot (when it cannot be read)
TIME: Time (hr/min/sec) at which tape was shot
T*ME: Time at which tape was shot (when it cannot be read)

With the on-screen display, the superimposed signals are added to the liquid-crystal TV monitor or to the signals output from the VIDEO MONITOR connector.

To superimpose displays:

First check the connections, and then press the COUNTER/REMAIN switch. Check that characters are now displayed on the monitor.

If no characters are superimposed, press the COUNTER/REMAIN switch again.

For details on the superimposed display function, refer to the next page.

SUPERIMPOSE SCREEN DISPLAYS

The superimposed displays can be changed using the set-up menus.

What is displayed:

One of four different displays can be selected using set-up menu item No.000 (DISPLAY SEL): 1) counter value only, 2) counter value and operation mode, 3) counter value and shooting date, and 4) counter value and shooting time. However, the shooting date and time are displayed only when playing back a tape which was shot using a DV or DVCAM camera recorder.

Setting whether the superimposed display is to appear on the liquid-crystal monitor:

Whether the superimposed display is to appear or not is selected in set-up menu item No.001 (LCD SUPER).

Characters displayed:

The background for the characters displayed can be changed in set-up menu No.002 (CHARA TYPE).

CTL counter display:

Either the 12-hour or 24-hour system can be set in set-up menu item No.003 (TAPE TIMER).

Besides these selections which are made using the set-up menus, the position where the superimposed characters are displayed can be switched to the top or bottom by pressing the COUNTER/REMAIN switch.

For details on the set-up menus, refer to pages 23 to 35.



CONNECTOR SIGNALS

VIDEO

VIDEO IN	BNCX1	
REF VIDEO IN	BNCX2	loop-through format with 75-ohm, automatic termination
VIDEO OUT	BNCX3	VIDEO/Y, PB, PR
PB VIDEO OUT	BNCX3	VIDEO/Y, PB, PR
VIDEO MONITOR OUT	BNCX1	

AUDIO

AUDIO IN	XLRX2	CH1, CH2
AUDIO OUT	XLRX2	CH1, CH2
PB AUDIO OUT	XLRX2	CH1, CH2
AUDIO MONITOR OUT	XLRX1	CH1/CH2/MIX

TC

TC IN	BNCX1 (also serves as REF VIDEO IN)
TC OUT	BNCX1 (also serves as VIDEO MONITOR OUT)

DC IN

XLR 4P

REMOTE (9P)

Pin No.	Signal	Pin No.	Signal	Pin No.	Signal
1	FRAME GROUND	4	RECEIVE COMMON	7	TRANSMIT B
2	TRANSMIT A	5	—	8	RECEIVE A
3	RECEIVE B	6	TRANSMIT COMMON	9	FRAME GROUND

EDL (9P)

Pin No.	Signal	Pin No.	Signal	Pin No.	Signal
1	DCR	4	DTR	7	RTS
2	RD	5	GND	8	CTS
3	TD	6	DSR	9	—

AUDIO IN/OUT

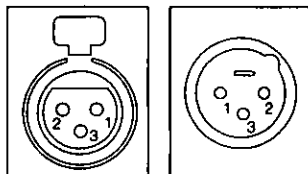

1. GND
2. HOT
3. COLD

DC IN

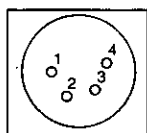

1. GND
- 2.
- 3.
4. +12V

REMOTE

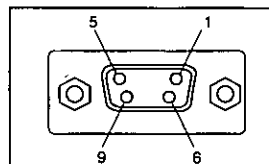

EDL

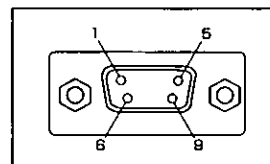

ERROR MESSAGES

When one of the following message numbers appears on the display, the VTR is set to the auto OFF mode (stop) or its power is forcibly turned off. Turn off the power, and then turn it back on. If the error persists after this, consult your dealer.

Error No.	Details of error	VTR operation
E-11	When the cassette was inserted, the reel motor locked up for about 2.5 seconds or longer. When the cassette is ejected, the VTR is set to the auto OFF mode.	STOP
E-21	When the cassette was removed, the front loading motor locked up for about 4 seconds. When the cassette moves down again and the motor locks up again even if an attempt is made to remove the cassette, the VTR is set to the auto OFF mode if the cassette has moved down.	STOP STOP
E-31	The loading motor locked up for about 4 seconds when the cassette was loaded. If the motor locks up even when the cassette is unloaded and loaded again, the cassette is ejected. The VTR is set to the auto OFF mode.	STOP
E-32	The motor locked up for about 4 seconds when the cassette was unloaded. The VTR is set to the auto OFF mode.	STOP
E-41	The FG (rotational speed) signal is not output from the cylinder motor.	STOP
E-42	The PG (phase speed) signal is not output from the cylinder motor.	STOP
E-43	The cylinder motor speed is abnormally high.	STOP
E-44	The cylinder motor speed is abnormally low.	STOP
E-51	The FG (rotational speed) signal is not output from the capstan motor.	STOP
E-52	The capstan motor speed is abnormally high.	STOP
E-53	The capstan motor speed is abnormally low.	STOP
E-61	The supply reel motor has locked up.	STOP
E-62	The take-up reel motor has locked up.	STOP
E-63	The supply reel motor speed is abnormally high.	STOP

Error messages

ERROR MESSAGES

Error No.	Details of error	VTR operation
E-64	The take-up reel motor speed is abnormally high.	STOP
E-65	Abnormal tension has been detected.	STOP
E-66	At the tape start or end, the short FF or REW operation does not stop even after 7 or more seconds.	STOP
E-67	A check sum error was detected in the serial data communication between the syscon and servo.	STOP
E-68	In serial data communication between the syscon and servo, the data was fixed at low or high and the absence of data was detected.	STOP
E-69	A communication error was detected in the serial data between the syscon and servo when the power was turned on.	STOP
E-70	About an hour has elapsed after the fan motor stopped. The VTR forcibly turns off its power.	Forced POWER OFF
E-71	The heat sensor was activated and an abnormally high temperature inside the VTR was detected.	Forced POWER OFF
E-72	Trouble in the solenoid drive circuitry was detected.	Forced POWER OFF
E-73	Trouble in the cleaning solenoid drive circuitry was detected.	Forced POWER OFF
E-BA	The input supply voltage dropped below the undercut voltage.	Forced POWER OFF (*)

(*) The counter display flashes to provide a warning.

DIAG-MENU OPERATIONS

The unit's system software version display, hour meter displays for the drum motor, rotating heads, etc. (for number of hours used can be viewed on the DIAG menu.

DIAG-MENU HOUR METER		
<VTR-2>		
* H00	OPERATION	10000H
H01	DRUM RUN	10000H
H02	TAPE RUN	10000H
H03	THREADING	10000T
H11	DRUM RUN r	10000H
H12	TAPE RUN r	10000H
H13	THREADING r	10000T

Hour meter display

DIAG-MENU	
<VTR-2>	
DISPLAY	Ver<1.00-00>
AV-SYSCON	Ver<1.00-00>
SBC	Ver<1.06-00>
CYLINDER	Ver<1.00-00>
REEL	Ver<1.00-00>
END	

Version display

(Above display is version for VTR2.)

To transfer from a regular mode to the DIAG mode:

- 1 Set the unit to the jog mode.
 - Remember that the mode cannot be transferred in the shuttle mode.
- 2 Press the DIAG (SHIFT+REC) buttons. (This cannot be done by remote control.)
The hour meter displays appear on the VTR1 and VTR2 monitor screens.
- 3 Turn the dial to move to an item.
Turn it clockwise (FWD) to move down and counterclockwise (REV) to move up.

To display the version:

- 1 Press the FF button on the VTR2 while holding down the SHIFT button.
The display changes from hour meter to version.

To return from the DIAG mode to the normal mode:

Press the DIAG (SHIFT+REC) buttons.



DETAILED DESCRIPTION OF DIAG MENU

Details of the hour meter display are given below.

Item		Data	Description
No.	Display	Display	
H00	OPERATION	00000H ⋮ 999999H	The period of time during which the power has been supplied since it was turned on is displayed in 1-hour increments.
H01	DRUM RUN	00000H ⋮ 999999H	The period of time during which the drum has been rotating is displayed in 1-hour increments.
H02	TAPE RUN	00000H ⋮ 999999H	The tape travel duration in the fast forward, rewind, play, search (JOG, VAR, SHTL), recording or editing mode (but not in the STILL mode with JOG, VAR and SHTL) is displayed in 1-hour increments.
H03	THREADING	00000H ⋮ 999999H	The number of times the tape has been threaded or unthreaded is displayed in 1-time increments.

The H11 to H13 numbers are displays which are used by the servicing technicians.

Video head cleaning

This laptop has an auto head cleaning function which automatically reduces the amount of dirt on the heads. However, for even higher reliability, it is recommended that the video heads be cleaned every day.

Use the cleaning fluid designated by Panasonic.

Condensation

The principle behind the formation of condensation is the same as that which causes droplets of water (condensation) to form on the window panes of a heated room when it is cold outside. Condensation forms on the laptop or tape when it is moved to a location with a significantly different temperature and humidity. More specifically, it forms when the laptop or tape is:

- Taken to a very steamy and humid location or into a room where the heating was just turned on.
- Taken suddenly from an air-conditioned room to a very hot and humid location.

In such cases, do not turn the power on immediately but leave the unit standing for about 10 minutes. When condensation has formed in the unit, "d" appears on the counter section. Keep the power on and wait until "d" is cleared.

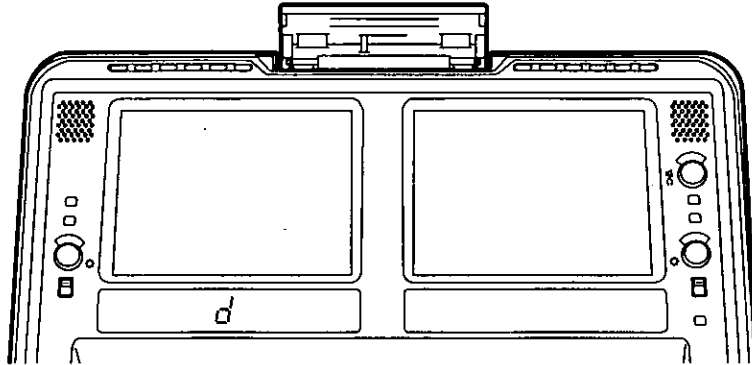

Maintenance

Before proceeding with maintenance, set the power switch to OFF and be sure to take hold of the power plug to disconnect the power cable from the power outlet.

Use a soft cloth to clean the cabinet. To remove stubborn dirt, dilute some neutral detergent with water, dip a cloth into the solution, wring it out, and wipe away the dirt. Then wipe off any remaining moisture using a dry cloth.

Cautions

Do not place the video cassette on top of bed covers or carpet when in use.



SPECIFICATIONS

GENERAL

Rating input: DC 12V 8.5A

Recording format:	DVCPRO
Recording tracks	Digital video
	Time code; Recorded in sub-code area
	Digital audio; 2 channels
	Cue signal; 1 track
	Control (CTL); 1 track
Tape speed:	33.820 mm/sec.
Recording time:	126 min. (with AJ-P126LP tape)
	66 min. (with AJ-P66MP tape)
Tape used:	1/4" thin magnetic layer metal tape
FF/REW time:	Less than 3.5 min. (with AJ-P126LP tape)
Editing accuracy:	±0 frame (with time code)
Tape timer accuracy:	±2 frame (per event when continuous CTL signal is used)
Servo lock time:	Less than 0.5 sec.
Ambient operating temperature:	41°F to 104°F (5°C to 40°C)
Ambient operating humidity:	10% to 85% (no condensation)
Dimensions:	16-3/4" (W) × 4-3/4" (H) × 17-1/4" (D) (424 × 120 × 435 mm)
Weight:	25.74 lb (11.7 kg)

VIDEO

DIGITAL

Sampling frequency:	Y; 13.5 MHz, P _B /P _R ; 3.375 MHz
Quantization:	8 bits
Error correction:	Reed-Solomon codes

ANALOG COMPOSITE IN/OUT

Video band range:	Y; 30 Hz – 4.5 MHz (±1 dB)
DG:	Less than 6%
DP:	Less than 4.5°
Y/C delay:	Less than 20 nsec
K factor:	Less than 2%
Analog composite input:	BNC × 2 (VTR1, VTR2), 75 ohms
REF video input:	BNC × 2 (loop-through), 75 ohms, automatic
Analog composite output:	BNC × 2 (VTR1, VTR2), 75 ohms
Monitor output:	BNC × 2 (VTR1, VTR2), 75 ohms, superimpose ON/OFF

ANALOG COMPONENT OUT (during playback of standard recording tape)

Video band:	Y; 30 Hz – 5.5 MHz (±1 dB) P _B , P _R ; 30 Hz – 1.3 MHz (±1.5 dB)
Analog component output:	BNC × 6 (Y, P _B , P _R , VTR1, VTR2), 75 ohms Y connector is switched with the analog composite output connector.

VIDEO OUTPUT SIGNAL

Video gain:	More than ±3dB
Chroma gain:	More than ±3dB
Hue:	More than ±25°
Set up:	±10 IRE
H phase:	More than ±1.5μsec
SC phase (COARSE):	360°
SC phase (FINE):	90°

SPECIFICATIONS

AUDIO

DIGITAL

Sampling frequency:	48 kHz
Quantization:	16 bits
Frequency response:	20 Hz~20 kHz±1dB
Dynamic range:	More than 85dB (1kHz, emphasis off, "A" weighted)
Distortion rate:	Less than 0.1% (1kHz, emphasis off, standard level)
Crosstalk:	Less than -80dB (1kHz, between 2 channels)
Wow & flutter:	Under measurable value
Headroom:	20dB
Emphasis:	T1=50μsec/T2=15μsec (on/off enable)

ANALOG IN/OUT

Analog input (VTR1):	XLR×2 (CH1, CH2), high impedance, 4/0/-20dBu
Analog input (VTR2, CH1):	XLR, high impedance, 4/0/-20dBu
Analog input (VTR2, CH2):	XLR, high impedance, 4/0/-20/-50dBu
Analog output (VTR1):	XLR×2 (CH1, CH2), low impedance, 4/0/-20dBu
Analog output (VTR2):	XLR×2 (CH1, CH2), low impedance, 4/0/-20dBu

MONITOR OUTPUT/HEADPHONES

Monitor output (VTR1):	XLR×1, low impedance, 0dBu, CH1/MIX/CH2 selectable
Monitor output (VTR2):	XLR×1, low impedance, 0dBu, CH1/MIX/CH2 selectable
Headphones:	Mini-Stereo, variable level (Max. -20dBu), 8 ohms, VTR1/MIX/VTR2 selectable, CH1/MIX/CH2 selectable

OTHERS

TC input:	BNC ×1 (switched to reference input connector through OUT position)
TC output:	BNC ×2 (switched to VTR1, VTR2, video monitor output connector)
Remote:	D-sub 9-pin (female) × 2 (VTR1, VTR2), RS-422A interface
EDL:	D-sub 9-pin (male), RS-232C interface

LCD MONITOR

LCD display:	6.5 inches TFT active matrix×2 (VTR1, VTR2)
Brightness adjustment:	Variable volume×2 (VTR1, VTR2)
Screen adjustment:	Color, Tint, Contrast (separate left and right OSD menu)
Backlight switches:	Bright/Dark/Off (separate left and right switches)

SPEAKERS

Built-in speakers×2, VTR1/MIX/VTR2 selectable, CH1/MIX/CH2 selectable

DISPLAY TUBE (VTR1, VTR2 separately)

Counter:	8 digits (CTL/TC/UB selectable, total, remaining tape length)
Audio level meters:	16 steps
Others:	Servo lock lamp, DV lamp, tape travel status indication, recording/recording inhibit lamp, DF lamp, Video/REF input lamp

Weight and dimensions shown are approximate.
Specifications are subject to change without notice.



Panasonic

Broadcast & Television Systems Company

Division of Matsushita Electric Corporation of America

Executive Office

One Panasonic Way (4B-7), Secaucus, NJ 07094

Service Centers

Eastern: One Panasonic Way, Panazip (2A-4), Secaucus, NJ 07094
(201)-348-7677 Fax (201)-348-7511

Southern: 1225 Northbrook Parkway, Suite #170, Suwanee, GA 30174
(770)-338-6855 Fax (770)-338-6656

Western: 4001 West Alameda Ave., Suite 100, Burbank, CA 91505
(818)-562-1579 Fax (818)-562-6663

Parts Information & Ordering

9:00 a.m.-5:00 p.m (EST) (800)-334-4881/24 hr. Fax (800)-334-4880

Technical Support

Emergency 24 hr. Parts & Support (800)-222-0741

Training Information

Digital System Products (201)-392-6076

Service Literature

(201)-392-6281

Panasonic Canada Inc.

5770 Ambler Dr. Mississauga, Ontario L4W 2T3 (905)-624-5010

Panasonic de Mexico S.A. de C.V.

Av. Angel Urraza Num. 1209 Col. de Valle 03100 Mexico, D.F. (52) 1 951 2127

Panasonic

DVC PRO

Coordonnateur de montage portable

AJ-LT85_P

Manuel d'utilisation

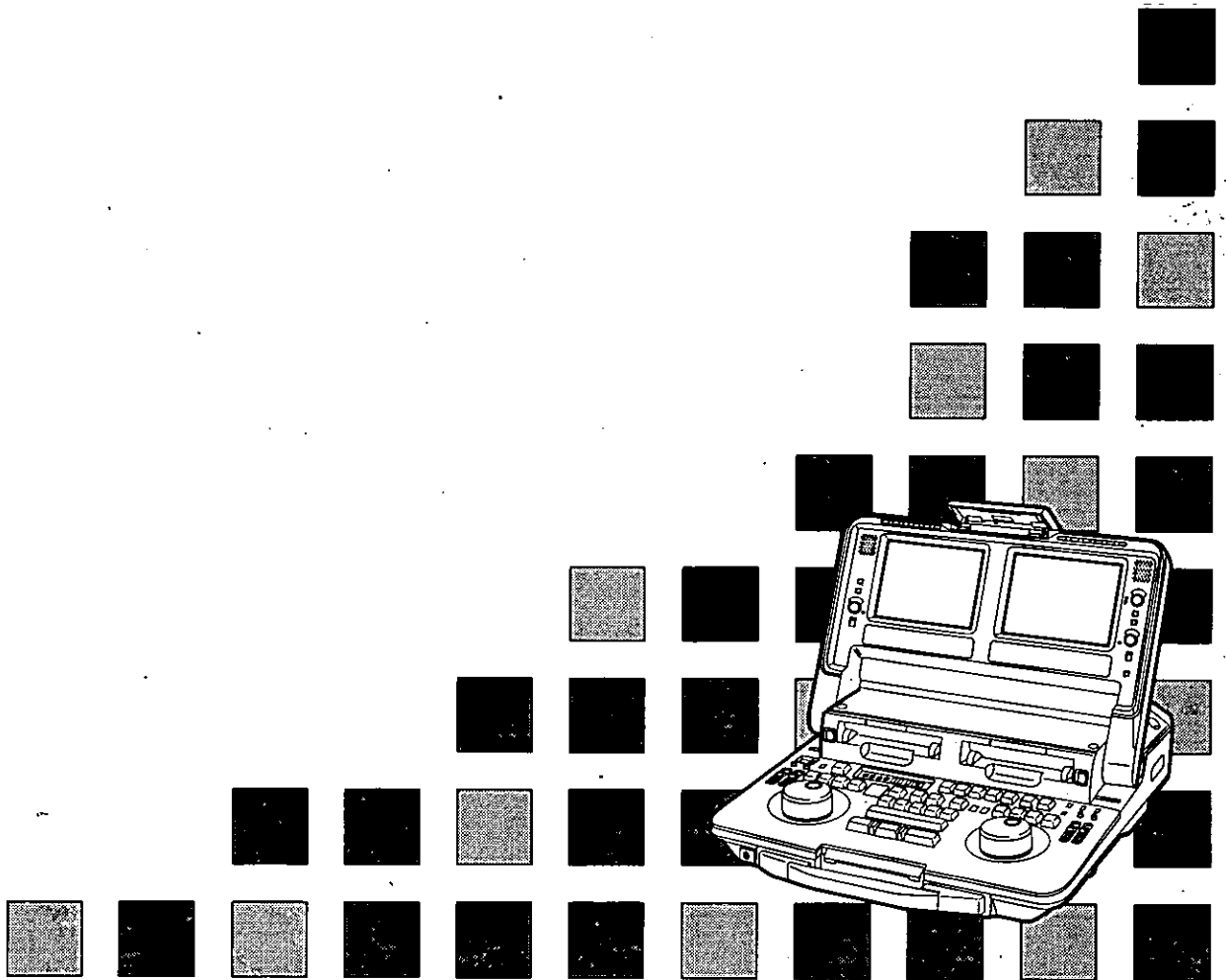

POUR VOTRE SÉCURITÉ

	ATTENTION RISQUE DE CHOCS ÉLECTRIQUES NE PAS OUVRIR	
ATTENTION: AFIN DE PRÉVENIR LE RISQUE DE CHOCS ÉLECTRIQUES, NE PAS RETIRER LES VIS. TOUTE RÉPARATION DEVRAIT ÊTRE CONFIEE À UN PERSONNEL COMPÉTENT.		

MISE EN GARDE:

AFIN DE PRÉVENIR TOUT RISQUE D'INCENDIE OU DE CHOCS ÉLECTRIQUES, ÉVITER D'EXPOSER CET APPAREIL À LA PLUIE OU À UNE HUMIDITÉ EXCESSIVE.



Le symbole de l'éclair dans un triangle équilatéral indique la présence d'une tension suffisamment élevée pour engendrer un risque de chocs électriques.



Le point d'exclamation dans un triangle équilatéral indique que le manuel d'instructions inclus avec l'appareil contient d'importantes recommandations quant au fonctionnement et à l'entretien de ce dernier.

ATTENTION:

AFIN DE PRÉVENIR TOUT RISQUE D'INCENDIE, DE CHOCS ÉLECTRIQUES OU D'INTERFÉRENCES, N'UTILISER QUE LES ACCESSOIRES RECOMMANDÉS.

Les parties encadrées sont les consignes de sécurité.

Mise en garde:

"L'enregistrement non autorisé d'émissions de télévision, films, rubans magnétoscopiques ou autres, protégés par des droits d'auteur, peut enfreindre les droits de propriété et aller à l'encontre des dispositions de la loi sur les droits d'auteur".

- Ne pas mettre les doigts ni aucun objet dans le compartiment de la cassette vidéo.
- Éviter d'utiliser ou de laisser l'appareil près d'un champ magnétique puissant. En particulier, faire attention aux grosses enceintes acoustiques.
- Éviter d'utiliser ou de ranger l'appareil dans un environnement excessivement chaud, froid ou humide, car cela risque d'endommager l'appareil et le ruban.
- Ne pas vaporiser de produits de nettoyage ou de cire directement sur l'appareil.
- Si l'appareil ne doit pas fonctionner pendant un certain temps, le protéger de la saleté et de la poussière.
- Ne pas laisser la cassette dans l'appareil quand l'appareil ne sert pas.
- Ne pas obstruer les orifices de ventilation de l'appareil.
- Utiliser l'appareil à l'horizontale, et ne rien poser sur le panneau supérieur.
- La cassette vidéo ne peut être enregistrée que sur un seul côté et dans un seul sens. L'enregistrement deux voies ou deux pistes est impossible.
- La cassette peut être utilisée pour un enregistrement en noir-et-blanc ou en couleur.
- Ne pas tenter de démonter l'appareil. Il ne renferme aucune pièce qui soit réparable par l'utilisateur.
- Si du liquide se renverse à l'intérieur de l'appareil, le faire vérifier.
- Confier toute réparation à un personnel qualifié.

TABLE DES MATIÈRES

Introduction	4
Caractéristiques	4
Les commandes et leurs fonctions	5
Ouverture et fermeture du portable	15
Les cassettes compatibles	16
Raccordements système	17
Utilisation du menu de réglage	22
Description détaillée du menu de réglage	23
Préparatifs de la cassette de montage	36
Organigramme de base des opérations de montage	37
Les différents types de mode de montage et illustrations	38
Procédure de montage par coupure	39
Procédure de montage audio par insertion (AUDIO SPLIT)	45
Procédure de montage vidéo par insertion	46
Montage à l'aide du point d'entrée de montage uniquement	47
Montage d'un arrêt sur image	47
Montage par marque automatique	48
Fonction de pistage	48
Fonction saut du signal de base de temps (TC JUMP)	49
Montage d'événements	50
Gestion des données de montage (EDL)	53
Vidage/chargement des données de montage vers/depuis un appareil externe	54
Fonction de permutation d'enregistrement audio (magnétoscope 2 uniquement)	57
Raccordement au module de mémoire audio AJ-YA752	58
Signal de base de temps (TC) et bits de l'utilisateur (UB)	59
Réglage du codeur	63
Réglage du moniteur TV à cristaux liquides	65
Affichages à l'écran en surimpression	66
Signaux des connecteurs	68
Messages d'erreur	69
Utilisation du menu diagnostic (DIAG)	71
Divers	73
Données techniques	74

INTRODUCTION

Nous vous remercions d'avoir acheté le coordonnateur de montage portable AJ-LT85.

C'est un magnétoscope numérique qui utilise des rubans de 1/4 de pouce.

Ce coordonnateur de montage portable à deux magnétoscopes numériques possède deux mécanismes, deux moniteurs à cristaux liquides et deux sections de commande de montage, le tout rassemblé dans un seul module de montage. Cet appareil unitaire peut effectuer des opérations de montage par coupure par lui-même, tandis que son format compact, son poids léger et sa portabilité permettent de l'emporter n'importe où avec la plus grande aisance.

Caractéristiques

• Format compact et poids léger

Ce module de montage renferme deux magnétoscopes numériques.

Son format compact et son poids léger et sa portabilité en font un appareil extrêmement facile à transporter et qui peut fonctionner n'importe où, par exemple sur un bureau.

• Montage par coupure

Les deux magnétoscopes numériques permettent d'effectuer un montage par assemblage et un montage par insertion (des signaux vidéo, audio et du signal de base de temps exactement selon les besoins). Ces types de montage peuvent être réalisés automatiquement.

• Fonction de transmission

Il est possible de transmettre le son et les images de lecture des deux magnétoscopes numériques par les connecteurs de sortie prévus pour les signaux respectifs. Cette fonction est idéale pour la transmission des programmes une fois le montage terminé. (Voir le schéma de raccordement système.)

• Enregistrement de sauvegarde

L'enregistrement de sauvegardes est possible avec les deux magnétoscopes. L'un des magnétoscopes peut servir pour la lecture, et l'autre pour l'enregistrement. (Voir le schéma de raccordement système.)

• Durée d'enregistrement de 126 minutes maximum

Il est possible d'utiliser des cassettes M (66 minutes max.) ou des cassettes L (126 minutes max.). Dans les deux cas, le ruban sera un ruban d'un quart de pouce de large, à des fins de compacité.

• Compatible avec les appareils grand public

Avec l'adaptateur de cassette (vendu séparément: AJCS750P), il sera possible de lire des mini cassettes DV grand public enregistrées avec un appareil photo numérique grand public.

• Moniteurs à cristaux liquides

Ce portable possède deux moniteurs TV à cristaux liquides qui supportent les deux magnétoscopes numériques. Ceci permet de vérifier les images en toute facilité pendant le montage.

• Commandes de volume

Chaque magnétoscope numérique possède des commandes de volume pour l'enregistrement et la lecture du son des deux voies. Grâce aux décibelmètres placés sous les moniteurs à cristaux liquides, il est facile de vérifier la force du signal. Il y a également deux haut-parleurs, et le son peut être vérifié en combinant les éléments souhaités.

• Interfaces E/S fonctionnelles

E/S analogique: Chaque magnétoscope est doté de connecteurs E/S vidéo et audio.

Connecteurs de télécommande à 9 contacts (x2)

Chaque magnétoscope est équipé d'un connecteur de télécommande à 9 contacts pour permettre le fonctionnement à distance de l'appareil à l'aide d'un coordonnateur externe.

Le magnétoscope 1 peut également être réglé de façon à piloter un magnétoscope externe. L'appareil peut également piloter un autre magnétoscope équipé d'un connecteur à 9 contacts et servant d'appareil source pour le montage, de sorte que le montage est possible sur le magnétoscope 2.

Entrée/sortie de signal de base de temps

Une ligne d'entrée de signal de base de temps est prévue. Les générateurs de signal de base de temps du magnétoscope 1 et du magnétoscope 2 peuvent être synchronisés sur un signal de base de temps externe. Les circuits relatifs au signal de base de temps sont séparés pour le magnétoscope 1 et pour le magnétoscope 2.

• Son à 2 voies

Chacune des voies sonores peut être montée séparément. Il y a également des fonctions de mixage et de permutation.

• Commande de repérage progressif/repérage proportionnel

Les points de montage se repèrent en toute facilité sur pression de la commande de repérage progressif. Le repérage proportionnel est possible à une vitesse maximale de 32 fois la vitesse de défilement normale, en sens avant et en sens inverse.

• Codeur

Chaque magnétoscope est équipé d'un codeur pour le réglage des images de sortie. Ces codeurs peuvent être utilisés pour diverses applications, notamment la transmission.

• Montage de 100 événements

Il est possible d'enregistrer cent programmes, et de mémoriser leurs points de montage dans la mémoire interne.

• Signal de base de temps

Ce portable incorpore un générateur de signal de base de temps (TCG)/lecteur de signal de base de temps (TCR), qui servira pour le montage du signal de base de temps.

• Réglages à l'écran

Des fonctions hautement personnalisées pourront être réglées à l'écran.

LES COMMANDES ET LEURS FONCTIONS

Les commandes et leurs fonctions

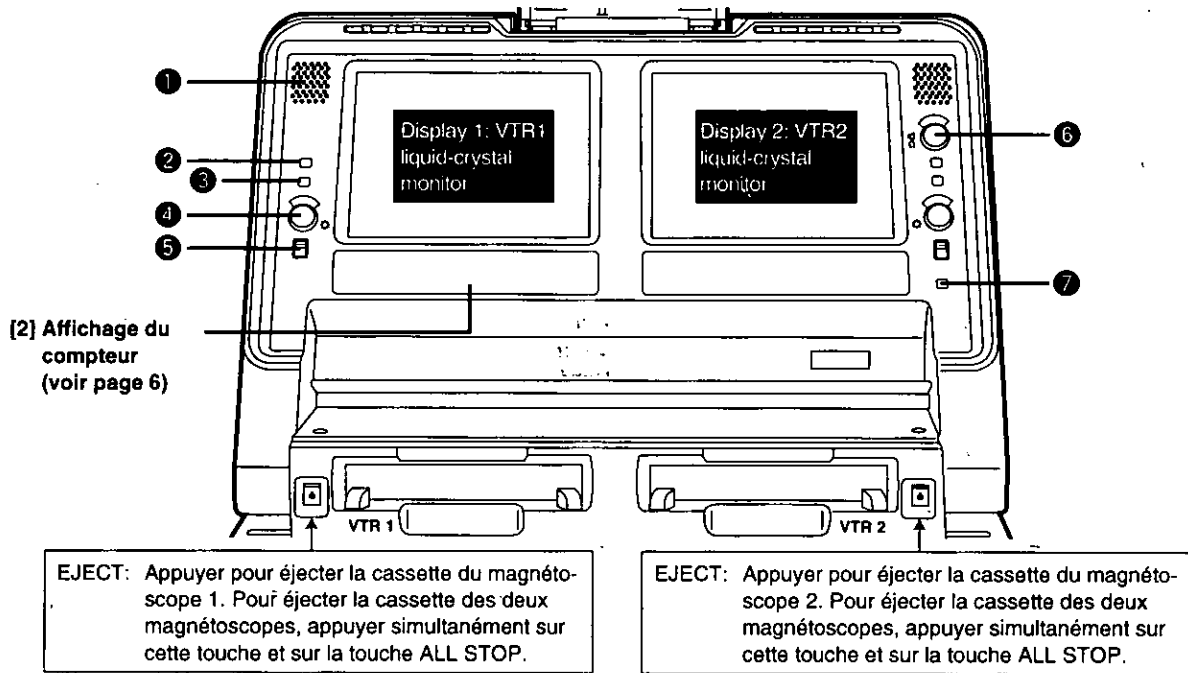

[1] Section moniteur à cristaux liquides

1 Haut-parleur de contrôle audio

Le son de contrôle du magnétoscope 1 (ou du magnétoscope 2) est émis par ce haut-parleur. La position du sélecteur SPEAKER/HEADPHONES permet de sélectionner et d'envoyer le son du magnétoscope 1 et/ou du magnétoscope 2.

2 Sélecteur compteur/temps restant (COUNTER/REMAIN)

Il permet de sélectionner le contenu du registre du magnétoscope 1. Quand il commute entre les positions COUNTER et REMAIN, l'emplacement de l'affichage à l'écran (OSD) change. (Haut, bas et invalidé)
A chaque pression sur le sélecteur, l'affichage change de façon cyclique comme indiqué ci-dessous.

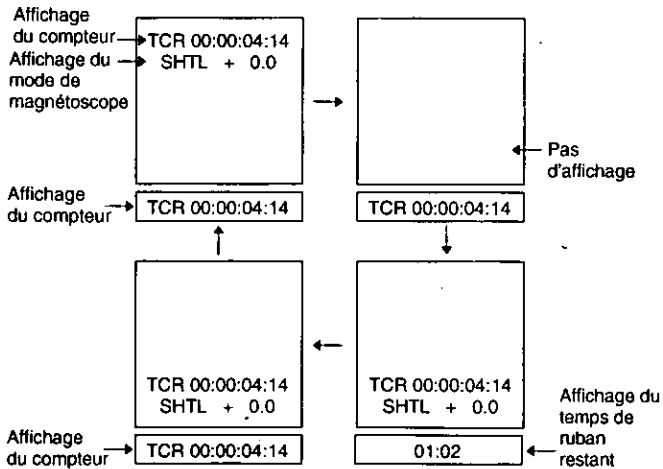

3 Touche vérification externe (EXT CHECK)

Quand la pression est maintenue sur la touche, il est possible de vérifier l'entrée externe du magnétoscope 1. Le décibelmètre de la section d'affichage est réglé en mode fin.

4 Commande luminosité (BRIGHTNESS)

Elle permet de régler la luminosité de l'écran à cristaux liquides du magnétoscope 1.

5 Sélecteur LCD

Il permet de régler l'alimentation du moniteur LCD du magnétoscope 1 et la luminosité du rétroéclairage.
LIGHT: Pour éclaircir le rétroéclairage
DARK: Pour assombrir le rétroéclairage
OFF: Pour mettre le moniteur LCD hors contact.

6 Commande niveau (LEVEL)

Elle permet de régler le niveau de sortie des haut-parleurs incorporés et du casque.

7 Touche total (TOTAL) (pour le magnétoscope 2 uniquement)

Quand la pression est maintenue sur cette touche, le temps de montage total depuis le point de début du montage jusqu'au point de montage actuel s'affiche au compteur.

La description de l'écran du magnétoscope 2 est exactement la même que celle de l'écran du magnétoscope 1.

* L'affichage ci-dessus n'apparaît au moniteur LCD que lorsque la rubrique de réglage No. 001 (LCD SUPER) est placée à la position ON.

LES COMMANDES ET LEURS FONCTIONS

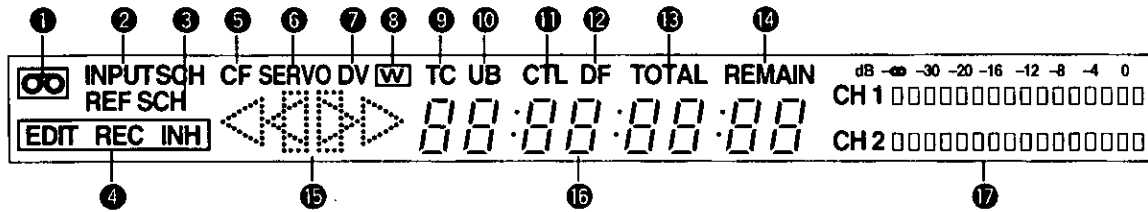

[2] Section d'affichage du compteur

- ❶ **Affichage "cassette chargée"**
Il s'éclaire lorsqu'une cassette est chargée.
Il clignote lorsque le mode STANDBY OFF (annulation d'attente) est validé.
- ❷ **Voyants entrée (INPUT) et phase (SCH)**
Ils s'éclairent lorsque le signal SCH est envoyé par une source externe et que la phase est alignée.
• Seul le voyant INPUT s'éclaire lorsque le signal SCH est envoyé mais que la phase n'est pas alignée.
- ❸ **Voyants référence (REF) et phase (SCH)**
Ils s'éclairent lorsque le signal référence est envoyé au connecteur REF IN et que la phase des signaux est alignée.
• Seul le voyant REF s'éclaire lorsque le signal référence est envoyé mais que la phase n'est pas alignée.
- ❹ **Voyants enregistrement de montage/montage/invalidation d'enregistrement (EDIT REC/REC/REC INH)**
EDIT REC: Il s'éclaire lorsque le magnétoscope est en mode enregistrement de montage.
REC: Il s'éclaire lorsque le magnétoscope est en mode enregistrement.
REC INH: Il s'éclaire lorsque le magnétoscope est en mode invalidation d'enregistrement.
- ❺ **Voyant CF**
Il s'éclaire lorsque le cadrage couleur est verrouillé.
- ❻ **Voyant SERVO**
Il s'éclaire lorsque l'asservissement est verrouillé.
- ❼ **Voyant DV**
Il s'éclaire lorsqu'il y a une cassette enregistrée sur un appareil DV grand public dans l'appareil
- ❽ **Voyant W**
Il s'éclaire lorsque le mode écran cinéma 16:9 est validé.
- ❾ **Voyant TC**
Il s'éclaire lorsque les données de signal de base de temps sont affichées.
- ❿ **Voyant UB**
Il s'éclaire lorsque les données des bits de l'utilisateur sont affichées.
- ⓫ **Voyant CTL**
Il s'éclaire lorsque le signal de commande (CTL) est affiché.
- ⓬ **Voyant DF**
Il s'éclaire en mode "Drop Frame".
- ⓭ **Voyant TOTAL**
Il s'éclaire lorsque le temps de montage total est affiché.
- ⓮ **Voyant REMAIN**
Il s'éclaire lorsque le temps restant est affiché.
- ⓯ **Modes de fonctionnement**

- ▷ : Apparaît pendant une lecture ou un enregistrement normal.
- ▶ : Apparaît pendant une lecture de 0 à une fois la vitesse de défilement normale.

- ▶▶ : Apparaît pendant une lecture à une fois ou plus la vitesse de défilement normale.
- ▶▶▶ : Apparaît pendant les opérations d'avance accélérée.
- ◀ : Apparaît pendant une lecture à -1 fois la vitesse de défilement normale.
- ◀◀ : Apparaît pendant une lecture en sens inverse de -1 à 0 fois la vitesse de défilement normale.
- ◀◀◀ : Apparaît pendant une lecture en sens inverse à -1 fois la vitesse de défilement normale.
- ◀◀◀◀ : Apparaît pendant les opérations de rebobinage.
- ⏸ : Apparaît en mode pause/arrêt sur image.

❶ Affichage du compteur de temps



Tous les deux points disparaissent pendant l'affichage des bits de l'utilisateur.

❷ Décibelmètres

- Lors d'une pression sur la touche EXT CHECK, le décibelmètre se règle en mode fin, le repère ▼ se place au niveau référence (-20 dB), et chaque unité de l'échelle représente un incrément de 1 dB. Le niveau REC se règle en envoyant des signaux audio référence en provenance d'une source externe.



- Lors de la lecture, de l'avance accélérée ou du rebobinage d'un ruban vierge ou d'une section vierge de ruban, le décibelmètre se règle au mode d'affichage de position du ruban, de façon à pouvoir vérifier la position de défilement actuelle du ruban.

(Exemple)

- — Chiffre des dizaines en pourcentage ...3
- — Chiffre des unités en pourcentage ...6

Le ruban défile actuellement au-delà de la position qui représente 36% de la longueur du ruban à partir du début.

LES COMMANDES ET LEURS FONCTIONS

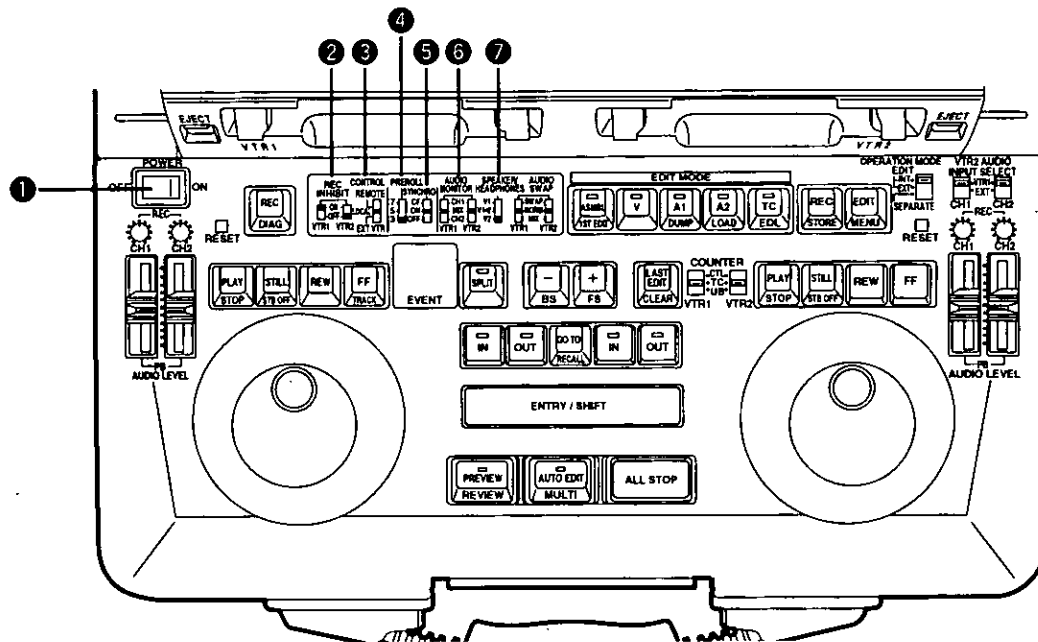

[3] Commutateurs du clavier avant

- 1 Interrupteur (POWER)**
- 2 Commutateur invalidation d'enregistrement (REC INHIBIT)**
ON: Pour invalider l'enregistrement.
OFF: L'enregistrement est possible à cette position.
 L'enregistrement sur le magnéto 1 n'est possible que si le commutateur OPERATION MODE est placé à la position SEPARATE.
- 3 Commutateur de commande (CONTROL)**
REMOTE: Pour piloter le portable via le connecteur REMOTE (9 contacts) externe.
LOCAL: Pour piloter le portable avec les commandes du panneau avant du portable.
EXT VTR: Placer à cette position pour commander un magnéto externe par le panneau avant de l'appareil.
 Cela permet de piloter le magnéto raccordé au connecteur à 9 contacts sur le côté magnéto 1 avec les touches de fonction du magnéto 1.
- 4 Commutateur prédéfilement (PREROLL)**
 Il permet de régler le prédéfilement à 3, 5 ou 7 secondes. Lorsqu'il n'est pas possible d'obtenir la synchronisation, le temps de prédéfilement augmente d'un cran. Au réglage de 7 secondes, le temps reste à 7 secondes, même si la synchronisation est perdue.
- 5 Commutateur de synchronisation**
 Il permet de régler si l'appareil doit effectuer une synchronisation et/ou un cadrage couleur.
CF: L'appareil effectue une synchronisation et un cadrage couleur.
ON: L'appareil effectue une synchronisation, mais pas de cadrage couleur.
OFF: L'appareil n'effectue pas de synchronisation.
- 6 Commutateur de contrôle audio (AUDIO MONITOR) (pour les deux magnétoscopes, 1 et 2)**
CH1: Le son de la voie 1 est envoyé.
MIX: Les sons des voies 1 et 2 sont mélangés et envoyés.
CH2: Le son de la voie 2 est envoyé.
- 7 Commutateur haut-parleur/casque d'écoute (SPEAKER/HEADPHONES)**
 Il permet de sélectionner le son à envoyer par les haut-parleurs ou par le casque d'écoute.
V1: Le son sélectionné par le commutateur AUDIO MONITOR du magnéto 1 est envoyé (en stéréo si le commutateur AUDIO MONITOR est placé à la position MIX).
V1•V2: Le son sélectionné par le commutateur AUDIO MONITOR des magnétoscopes 1 et 2 est envoyé.
 Gauche: Envoi du son du magnéto 1
 Droit: Envoi du son du magnéto 2
V2: Le son sélectionné par le commutateur AUDIO MONITOR du magnéto 2 est envoyé (en stéréo si le commutateur AUDIO MONITOR est placé à la position MIX).

 - Ce réglage est valide si la rubrique No. 711 (AUTO MONI) du menu de réglage est placée à la position "V1+V2". Si elle est placée à la position "AUTO", le son du dernier magnéto utilisé est automatiquement envoyé, quelle que soit la position du commutateur.
 - Si V1+V2 a été sélectionné, et qu'un montage ou un doublage est effectué du magnéto 1 sur le magnéto 2, le son risque d'être accompagné d'un effet d'écho; ceci est normal. Si l'effet est désagréable, sélectionner V1 ou V2, ou placer AUDIO MONI de la rubrique ci-dessus à la position "AUTO".

LES COMMANDES ET LEURS FONCTIONS

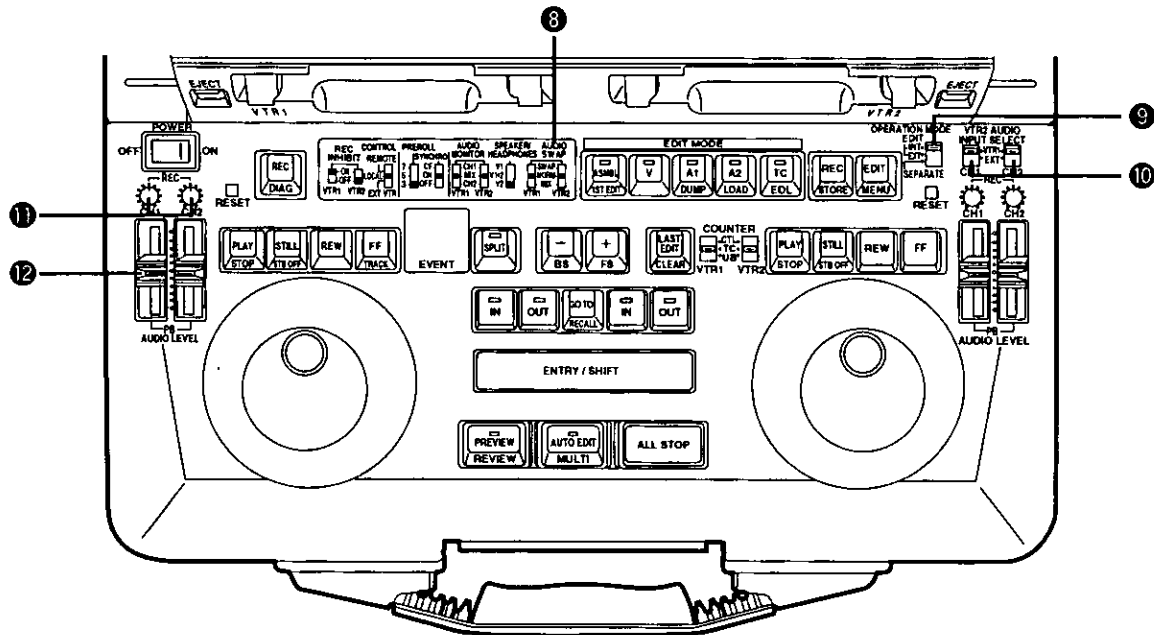

8 Commutateur permutation audio (AUDIO SWAP) (pour les deux magnétoscopes, 1 et 2)

Il permet de sélectionner la sortie audio. (Il est également efficace en cas de raccordement interne entre le magnétoscope 1 et le magnétoscope 2.)

	Connecteur de sortie CH1	Connecteur de sortie CH2
SWAP	Son de la voie 2	Son de la voie 1
NORM	Son de la voie 1	Son de la voie 2
MIX	Son mélangé des voies 1 et 2	Son mélangé des voies 1 et 2

- Le son de SWAP, NORM et MIX n'est pas envoyé au connecteur AUDIO MON OUT ni à la prise HEADPHONES.
- Le son qui est envoyé par les haut-parleurs incorporés ou par le casque d'écoute reste inchangé.

9 Commutateur de mode de fonctionnement

INT: Dans ce mode, le montage s'effectue via un raccordement interne entre le magnétoscope 1 et le magnétoscope 2. Le magnétoscope 1 passe en mode invalidation d'enregistrement.

EXT: Dans ce mode, le montage s'effectue via un raccordement analogique externe entre le magnétoscope 1 et le magnétoscope 2. Le magnétoscope 1 passe en mode invalidation d'enregistrement.

SEPARATE: Dans ce mode, les magnétoscopes 1 et 2 fonctionnent séparément.

Remarque:

Lors du montage d'une cassette du magnétoscope 1 en mode INT, les signaux de sortie envoyés par le connecteur PB VIDEO OUT ou par le connecteur MONITOR OUT risquent de sauter verticalement; néanmoins, ceci ne pose pas de problème pour le montage.

10 Sélecteur d'entrée audio de magnétoscope 2 (VTR2 AUDIO INPUT SELECT).

Il permet de sélectionner l'entrée des voies audio 1 et 2 du magnétoscope 2.

VTR1: Les signaux de sortie audio du magnétoscope 1 sont envoyés au magnétoscope 1.

EXT: Les signaux d'entrée audio externes du magnétoscope 2 sont envoyés au magnétoscope 2.

Commandes de niveau

11 Commandes de niveau audio d'enregistrement (REC AUDIO LEVEL) (pour les deux magnétoscopes, 1 et 2)

CH1: Pour régler le niveau d'enregistrement de la voie 1.
CH2: Pour régler le niveau d'enregistrement de la voie 2.

12 Commandes de niveau audio de lecture (PB AUDIO LEVEL) (pour les deux magnétoscopes, 1 et 2)

CH1: Pour régler le niveau de lecture de la voie 1.
CH2: Pour régler le niveau de lecture de la voie 2.

LES COMMANDES ET LEURS FONCTIONS

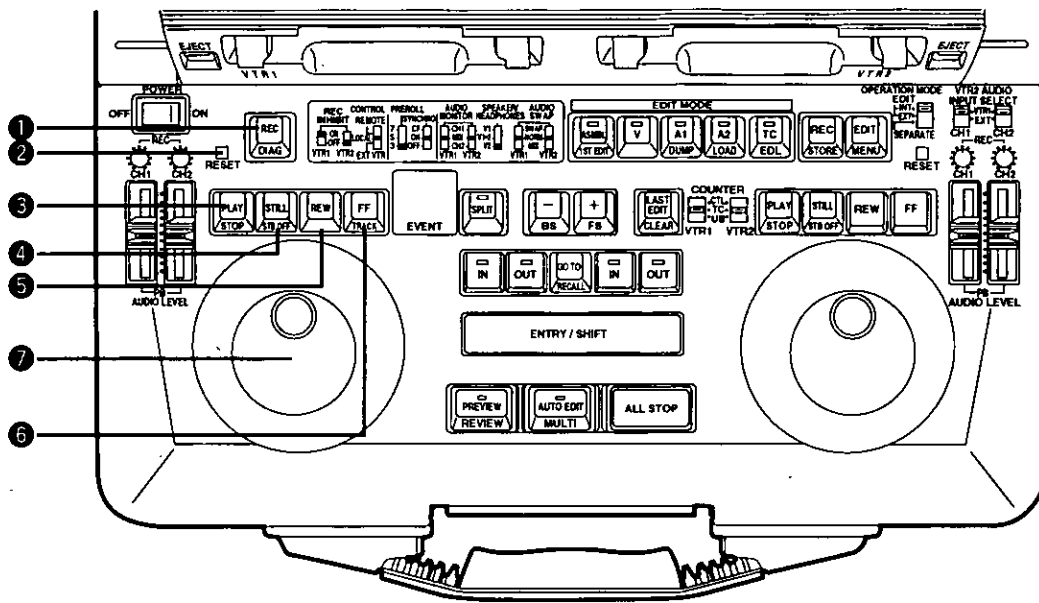

[4] Section de commande de magnéto-scope de lecture/ magnéto-scope d'enregistrement

1 Touche enregistrement (REC) (pour la section de commande du magnéto-scope d'enregistrement uniquement)

Pour régler le magnéto-scope d'enregistrement manuellement en mode enregistrement, appuyer simultanément sur cette touche et sur la touche PLAY. L'enregistrement n'est possible sur le magnéto-scope 1 que si le commutateur OPERATION MODE du magnéto-scope 1 est placé à la position "SEPARATE".

DIAG (SHIFT+DIAG): Appuyer sur ces touches pour afficher le menu DIAG.

2 Touche réinitialisation (RESET)

- Elle permet de réinitialiser le compteur CTL de la section d'affichage du magnéto-scope 1 ou de rérégler un point de montage.
- Lors d'une pression simultanée sur cette touche et sur la touche IN ou OUT, le point d'entrée ou de sortie enregistré s'efface.

[5] Section de commande de magnéto-scope (pour les deux magnéto-scopes, 1 et 2)

3 Touche lecture (PLAY)

Appuyer sur cette touche pour mettre le magnéto-scope en mode lecture.

STOP (SHIFT+PLAY): Appuyer sur ces touches pour mettre le magnéto-scope en mode arrêt.

4 Touche image fixe (STILL) (STB OFF)

STILL: Appuyer sur cette touche pour mettre le magnéto-scope en mode image fixe.

STB OFF (SHIFT+STILL): Appuyer sur ces touches pour libérer le mode attente en mode image fixe ou arrêt.

5 Touche rebobinage (REW) (*)

Appuyer sur cette touche pour rebobiner le ruban. Pour rebobiner le ruban des deux magnéto-scopes, 1 et 2, appuyer simultanément sur cette touche et sur la touche ALL STOP.

6 Touche avance accélérée (FF)/(pistage (TRACK) magnéto-scope 1 uniquement) (*)

FF: Appuyer sur cette touche pour avancer le ruban rapidement.

TRACK (SHIFT+FF, magnéto-scope 1 uniquement): Appuyer sur ces touches pour valider le mode pistage (TRACK). Voir la section relative aux fonctions de pistage.

7 Commande de repérage

Cette commande contrôle le défilement du ruban. L'utiliser pour repérer les points de montage ou pour la lecture. A la position "ressortie", la commande est réglée en mode repérage proportionnel, et à la position "rentrée", elle est réglée en mode repérage progressif. A chaque pression sur la commande, la sélection commute alternativement entre ces deux modes.

(*) Le ruban cesse de défiler lors d'une pression simultanée sur les touches REW et FF.

LES COMMANDES ET LEURS FONCTIONS

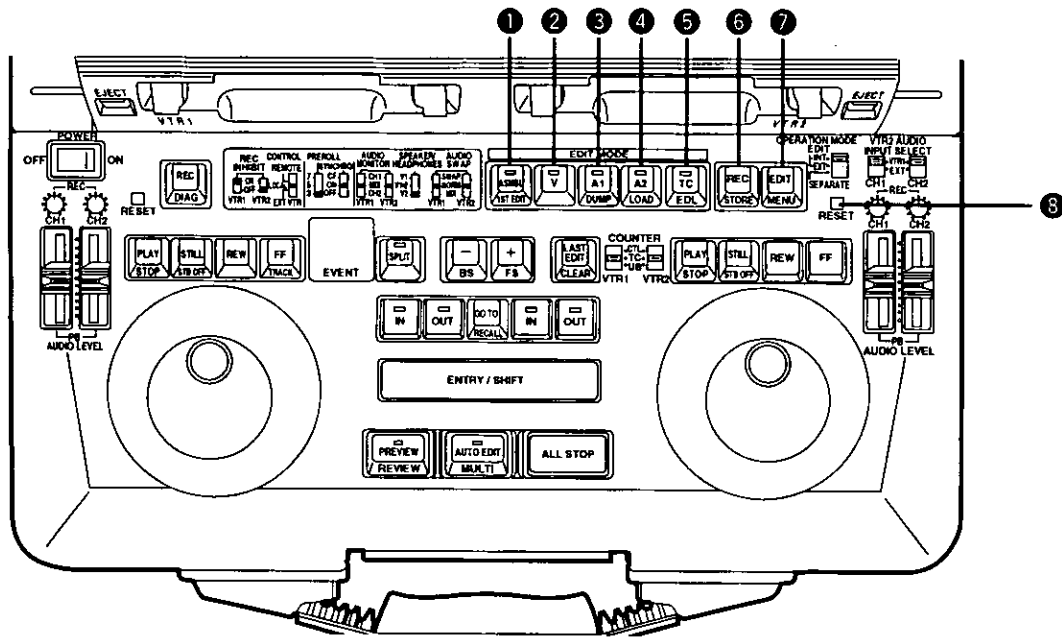

[6] Section de réglage du mode de montage

1 Touche assemblage (ASMBL)

Appuyer sur cette touche pour effectuer un montage par assemblage. Vérifier que son témoin électroluminescent est éclairé.

1ST EDIT (SHIFT+ASMBL): Sur le magnéscope 2, la position enregistrée pour la valeur de pré-réglage du premier montage (1ST EDIT) se règle automatiquement à -23 secondes. Pour les détails, voir la rubrique No. 312 (1ST EDIT DUR) du menu de réglage.

2 Touche/voyant V

Pour l'insertion des signaux vidéo, appuyer sur cette touche. Vérifier que le voyant est éclairé.

3 Touche A1

Appuyer sur cette touche pour insérer les signaux audio de la voie 1. Vérifier que son témoin électroluminescent est éclairé.

DUMP (SHIFT+A1): Appuyer sur ces touches pour télécharger les données EDL dans un périphérique externe (par exemple un ordinateur personnel).

4 Touche A2

Appuyer sur cette touche pour insérer les signaux audio de la voie 2. Vérifier que son témoin électroluminescent est éclairé.

LOAD (SHIFT+A2): Appuyer sur ces touches pour télécharger les données EDL depuis un périphérique externe (par exemple un ordinateur personnel).

5 Touche signal de base de temps (TC)

Appuyer sur cette touche pour insérer le signal de base de temps. Vérifier que son témoin électroluminescent est éclairé.

EDL (SHIFT+TC): Appuyer sur ces touches pour afficher la liste de montage à l'écran LCD.

6 Touche enregistrement (restauration) (REC (RESTORE))

REC: Pour mettre le magnéscope manuellement en mode enregistrement, appuyer simultanément sur cette touche et sur la touche PLAY.

Lors d'une pression sur la touche REC alors que le commutateur REC INHIBIT est placé à la position OFF, les voies audio et vidéo 1 et 2 du magnéscope 2 sont réglées en mode E-E tout le temps que la pression est maintenue sur la touche.

STORE (SHIFT+REC): Appuyer sur ces touches pour régler les points de montage du magnéscope 1 (lecture) et du magnéscope 2 (enregistrement) et enregistrer les données de montage dans la mémoire interne.

Le compteur d'événements (EVENT) augmente simultanément. Pendant les réglages de configuration, les données réglées sont enregistrées dans la mémoire.

7 Touche montage (menu) (EDIT (MENU))

EDIT: Appuyer sur cette touche pour valider le mode EE conformément au mode de montage. Quand la pression est maintenue sur la touche, les signaux d'entrée audio et vidéo du magnéscope 2 sont envoyés sans être enregistrés conformément au mode de montage. Pour effectuer un enregistrement, appuyer simultanément sur cette touche et sur la touche PLAY de la section de commande du magnéscope 2, lorsque le magnéscope 2 est en mode lecture.

MENU (SHIFT+EDIT): Appuyer sur ces touches pour régler le menu avec la commande de repérage.

8 Touche réinitialisation (RESET)

- Elle permet de réinitialiser le compteur CTL de la section d'affichage du magnéscope 2.

- Lors d'une pression simultanée sur cette touche et sur la touche IN ou OUT, le point d'entrée ou de sortie enregistré s'efface.

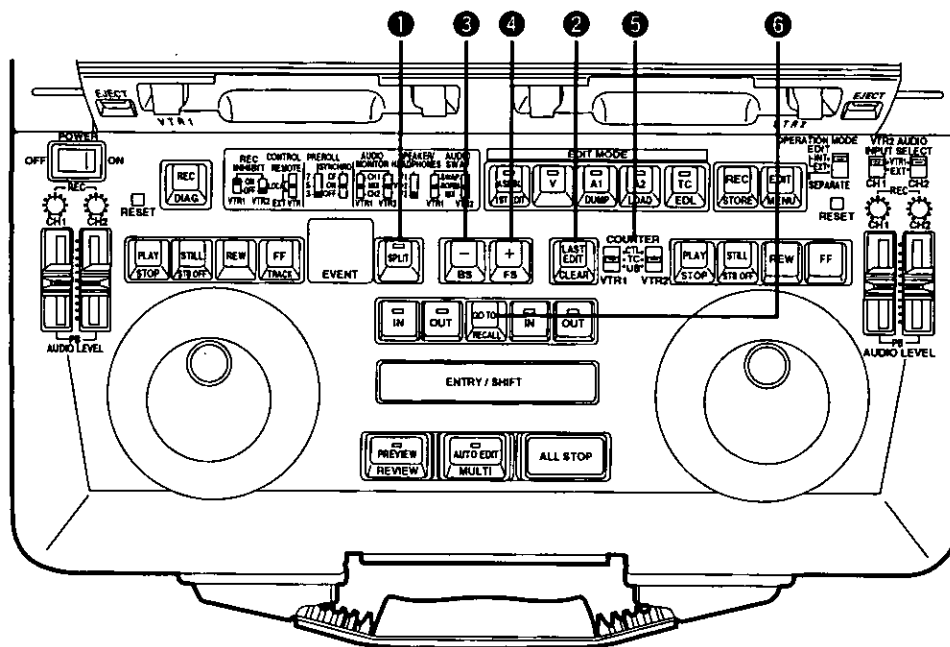

Les commandes et leurs fonctions

[7] Section de commande de montage automatique

1 Touche montage audio par insertion (SPLIT)

Pour le montage audio par insertion, appuyer sur cette touche de façon que le témoin électroluminescent de la touche s'éclaire. Voir la rubrique No. 311 (SPLIT EDIT) du menu de réglage.

2 Touche dernier montage (effacement) (LAST EDIT (CLEAR))

LAST EDIT: Cette touche permet d'accéder à la section préalablement visionnée. (Elle commute alternativement entre deux sections qui ont été visionnées préalablement).
CLEAR (SHIFT+LAST EDIT): Ces touches permettent d'effacer l'événement enregistré. Un "d" s'affiche pour EDL.

3 Touche correction négative (- (BS))

-: Pour reculer d'une image le point d'entrée ou de sortie qui a été inscrit, appuyer sur cette touche en même temps que sur la touche IN ou OUT. Pour utiliser cette fonction de façon continue, maintenir la pression sur les touches. Pour reculer davantage les deux points d'entrée et de sortie simultanément à des fins de montage, appuyer sur la touche correction tout en maintenant la pression sur les touches IN et OUT.

BS (SHIFT+“-”): Ces touches permettent d'accéder au montage préalable. Maintenir la pression sur la touche pour exécuter la fonction de façon continue.

4 Touche correction positive (+ (FS))

+: Pour avancer d'une image le point d'entrée ou de sortie qui a été inscrit, appuyer sur cette touche en même temps que sur la touche IN ou OUT. Pour utiliser cette fonction de façon continue, maintenir la pression sur les touches. Pour avancer davantage les deux points d'entrée et de sortie simultanément à des fins de montage, appuyer sur la touche correction tout en maintenant la pression sur les touches IN et OUT.

FS (SHIFT+“+”): Ces touches permettent d'accéder au dernier événement. Maintenir la pression sur la touche pour exécuter la fonction de façon continue.

5 Sélectionneurs compteur (COUNTER)

Ces sélecteurs permettent de sélectionner la référence compteur pour le magnétoscope 1 et le magnétoscope 2.

CTL: A cette position du sélecteur, le comptage des impulsions CTL après réinitialisation s'affiche au compteur. Il se réinitialise avec la touche RESET.

TC: A cette position, le signal de base de temps (valeur absolue) qui a été lu s'affiche. Il ne se réinitialise pas, même sur pression de la touche RESET.

UB: A cette position, les bits de l'utilisateur qui ont été lus s'affichent.

6 Touche accès direct/rappel (GO TO/RECALL)

GO TO: Pour vérifier l'image du point d'entrée ou de sortie, appuyer sur la touche IN ou OUT tout en maintenant la pression sur la touche GO TO. En mode montage audio par insertion, le point d'entrée audio est repéré tout le temps que la pression est maintenue sur la touche IN.

RECALL (SHIFT+GO TO): Ces touches réenregistrent un événement qui a été effacé en mode EDL. Le "d" de l'affichage est remplacé par "no display" (pas d'affichage).

Cette touche ne fonctionne pas si le commutateur SEPARATE MODE est placé à la position SEPARATE.

LES COMMANDES ET LEURS FONCTIONS

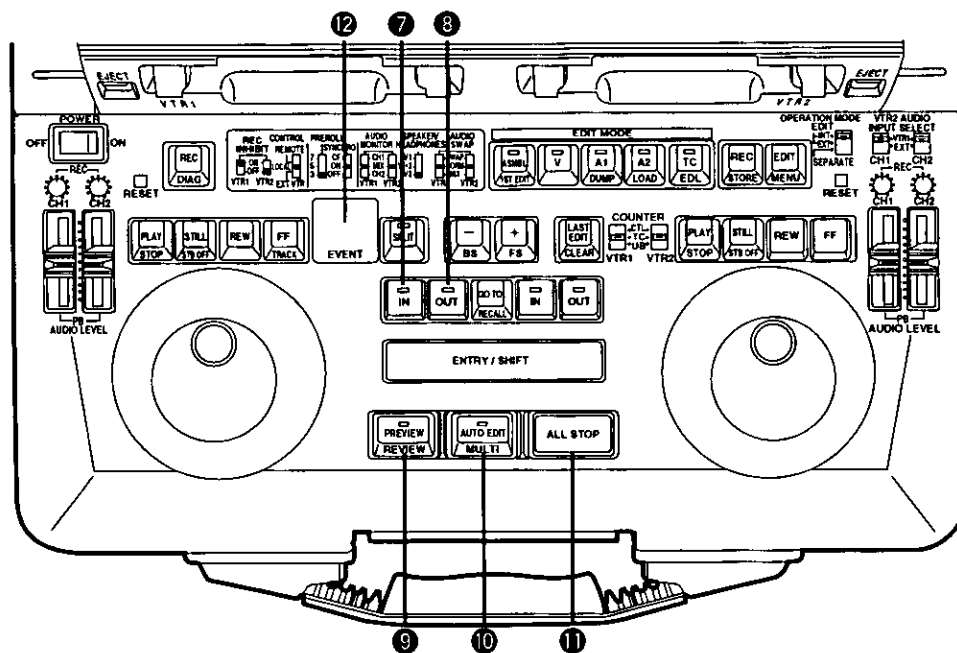

- 7 Touche in (IN) (pour les deux magnétoscopes, 1 et 2).**
 Appuyer sur cette touche tout en maintenant la pression sur la touche ENTRY pour enregistrer le point d'entrée du magnétoscope de lecture ou du magnétoscope d'enregistrement.
 Appuyer uniquement sur cette touche pour vérifier le point d'entrée. Si la pression est maintenue, le point d'entrée apparaît au registre. Pour afficher la durée du montage, appuyer simultanément sur les touches IN et OUT.
 "----" s'affiche si les points d'entrée et de sortie de montage ne sont pas enregistrés.
- 8 Touche out (OUT) (pour les deux magnétoscopes, 1 et 2).**
 Appuyer sur cette touche tout en maintenant la pression sur la touche ENTRY pour enregistrer le point de sortie du magnétoscope de lecture ou du magnétoscope d'enregistrement.
 Appuyer uniquement sur cette touche pour vérifier le point de sortie. Si la pression est maintenue, le point de sortie apparaît au registre. Pour afficher la durée du montage, appuyer simultanément sur les touches IN et OUT.
- 9 Touche visionnement préalable/révision (PREVIEW/REVIEW)**
PREVIEW: Pour effectuer une répétition de montage, appuyer sur cette touche de façon que son voyant s'éclaire.
REVIEW (SHIFT+PREVIEW): Pour réviser le bloc monté, appuyer sur cette touche de façon que son voyant s'éclaire.
- 10 Touche montage automatique/multi (AUTO EDIT/MULTI)**
AUTO EDIT: Pour débiter le montage, appuyer sur cette touche de façon que son voyant s'éclaire.

MULT (SHIFT+AUTO EDIT): Appuyer sur ces touches pour monter deux événements ou plus à la suite à partir du montage courant en mode EDL. Le montage s'effectue automatiquement jusqu'à ce que le montage du dernier événement soit terminé ou que la touche ALL STOP soit pressée pour mettre fin impérativement au montage.

- 11 Touche arrêt général (ALL STOP)**
 Lorsque cette touche est pressée pendant un visionnement préalable, un montage automatique ou une révision, l'opération en cours s'arrête.
 Toutefois, seul le magnétoscope 2 s'arrêtera si le commutateur SEPARATE MODE est placé à la position "SEPARATE".
 Si la touche est pressée en même temps que la touche CLEAR, tous les événements de la mémoire EDL s'effacent, et le magnétoscope d'événement est réinitialisé à "n01".
- 12 Affichage numéro d'événement**
 Il est possible de contrôler jusqu'à 100 (01 à 99, 00) données d'événement sur le portable.
 Les numéros d'événement s'affichent au registre avec deux chiffres.
 Selon l'état du montage, un "n" ou un "d" apparaissent devant le numéro d'événement.
n: Nouvel événement qui n'est pas enregistré dans la mémoire EDL.
d: Événement qui a été effacé de la mémoire EDL.
Pas d'affichage: Événement qui a été enregistré dans la mémoire EDL.
FULL: 100 événements ont été enregistrés.
 -: Si le portable est piloté avec la télécommande ou si le commutateur OPERATION MODE est placé à la position "SEPARATE".
rSt: Lorsque le contact est validé ou qu'une réinitialisation a été effectuée.

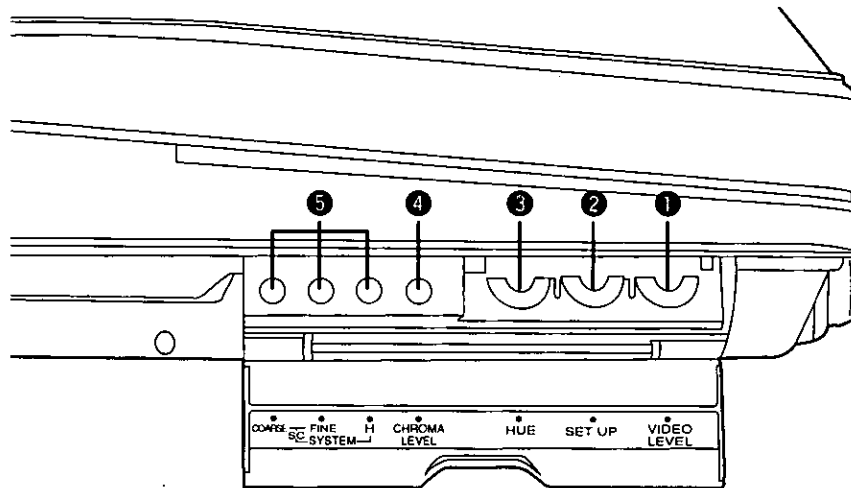

[8] Section du panneau latéral (pour les deux magnétoscopes, 1 et 2)

Les signaux acheminés par connexion interne ne pourront pas être réglés

- ① **Commande niveau vidéo (VIDEO LEVEL)**
Elle permet de régler le niveau vidéo de la sortie vidéo du magnétoscope.
- ② **Commande réglage du niveau de départ (SET UP)**
Elle permet de régler le niveau de départ des signaux de sortie vidéo du magnétoscope.
- ③ **Commande teinte (HUE)**
Elle permet de régler la teinte des signaux de sortie vidéo du magnétoscope.
- ④ **Commande niveau des couleurs (CHROMA LEVEL)**
Elle permet de régler le niveau des couleurs des signaux de sortie vidéo du magnétoscope.
- ⑤ **Commandes système (SYSTEM)**
H: Cette commande permet de régler la phase horizontale du système par incréments de période de la sous-porteuse.
SC FINE: Cette commande permet de régler uniquement la phase SCH; la phase de la sous-porteuse change (la phase horizontale reste inchangée).
SC COARSE: Cette commande permet de régler la phase SCH par incréments de 90° (la phase horizontale reste inchangée).

[9] Section avant

- ① **Prise de casque d'écoute (mini stéréo)**
 - Lorsque le casque d'écoute est branché dans cette prise, le son n'est plus émis par le haut-parleur incorporé.
 - Régler le niveau de sortie du casque d'écoute à l'aide de la commande LEVEL de la section moniteur LCD.

[10] Section supérieure

- ② **Témoin électroluminescent d'affichage de fonctionnement des magnétoscopes**
Ce témoin permet à l'utilisateur de vérifier l'état de fonctionnement du magnétoscope même lorsque le registre est fermé.
 - Eteint: Indique que l'appareil est hors contact.
 - Eclairé: Indique que l'appareil est en contact et que le ruban est arrêté.
 - Clignotant (à intervalles d'environ une seconde): Indique que le ruban est en train de défiler dans l'un des magnétoscopes.
 - Clignotant (à intervalles d'environ 0,5 seconde): Indique que le ruban est en train de défiler dans les deux magnétoscopes.
 - Clignotant (à intervalles d'environ 0,25 seconde): Indique l'état d'arrêt automatique.

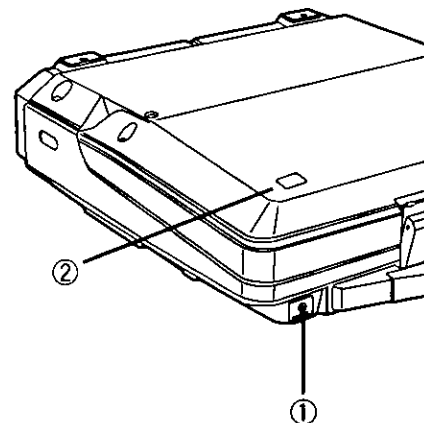

LES COMMANDES ET LEURS FONCTIONS

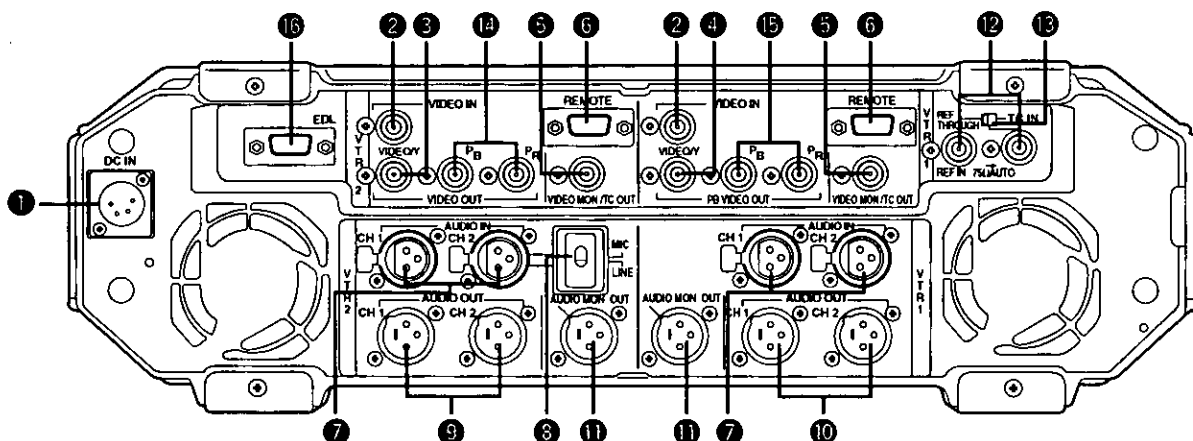

Section des connecteurs (pour les deux magnétoscopes, 1 et 2)

- 1 Prise d'entrée c.c. (DC IN) (XLR, 4 contacts)**
C'est la prise d'entrée d'alimentation c.c..
Il faudra utiliser l'adaptateur secteur AJ-B75 (accessoire vendu séparément). Le fonctionnement de l'appareil ne sera pas garanti si une autre alimentation est utilisée.
- 2 Connecteur d'entrée vidéo (VIDEO IN) (BNC)**
C'est à ce connecteur qu'est envoyé le signal composite analogique.
- 3 Connecteur de sortie vidéo/Y (VIDEO/Y) (BNC) (magnétoscope 2 uniquement)**
C'est par ce connecteur que sont envoyés les signaux composites analogiques. Le signal Y (luminance) est envoyé lorsque la rubrique No. 806 (V OUT SEL) du menu de réglage est placée à la position CMPNT.
- 4 Connecteur de sortie de lecture vidéo/Y (PB VIDEO/Y) (BNC) (magnétoscope 1 uniquement)**
C'est par ce connecteur que sont envoyés les signaux composites analogiques uniquement pendant la lecture. (Les signaux E-E ne sont pas envoyés.)
Le signal Y (luminance) n'est envoyé pendant la lecture que si la rubrique No. 806 (V OUT SEL) du menu de réglage est placée à la position CMPNT. (Les signaux E-E ne sont pas envoyés.)
- 5 Connecteur de sortie de moniteur vidéo/sortie de signal de base de temps (VIDEO MON OUT/TC OUT)**
C'est par ce connecteur que sont envoyés les signaux du moniteur vidéo.
Le signal de base de temps est envoyé si la rubrique No. 514 (TC OUT) du menu de réglage est placée à la position TCOUT1 ou TCOUT2.
- 6 Connecteur de télécommande (REMOTE) (D-SUB, 9 contacts, femelle)**
C'est le connecteur de télécommande de l'interface RS-422A. Il permet de piloter l'appareil à l'aide d'un coordonnateur externe. Le connecteur de télécommande du magnétoscope 1 se commute sur un connecteur REMOTE OUT en plaçant le commutateur CONTROL du clavier à la position EXT VTR de façon qu'un magnétoscope externe puisse être piloté avec les commandes du magnétoscope 1 de cet appareil.
- 7 Connecteurs d'entrée audio (AUDIO IN) (CH1/CH2) (XLR x2)**
C'est à ces connecteurs que sont envoyés les signaux audio analogiques.
- 8 Commande niveau d'entrée de voie 2 (CH2 INPUT)**
Permet de sélectionner le niveau du signal d'entrée audio analogique de la voie 2.
LINE: Entrée ligne (+40/0/-20 dBu)
MIC: Entrée microphone (-50 dBu)
- 9 Connecteurs de sortie audio (AUDIO OUT) (CH1/CH2) (XLR x2) (pour le magnétoscope 2 uniquement)**
C'est par ces connecteurs que sont envoyés les signaux audio analogiques.
- 10 Connecteurs de sortie audio de lecture (PB AUDIO OUT) (CH1/CH2) (XLR x2) (pour le magnétoscope 1 uniquement)**
Les signaux audio analogiques sont envoyés par ces connecteurs uniquement pendant la lecture. (Les signaux E-E ne sont pas envoyés.)
- 11 Connecteur de sortie de contrôle audio (AUDIO MONITOR) (XLR)**
C'est par ce connecteur qu'est envoyé le signal de contrôle audio.
- 12 Connecteurs d'entrée vidéo référence/entrée de signal de base de temps (REF VIDEO IN/TC IN)**
C'est à ces connecteurs que sont envoyés les signaux composites analogiques.
Ces connecteurs raccordés en dérivation sont dotés d'une terminaison de 75 ohms.
- 13 Sélecteur de raccordement en dérivation référence/entrée de signal de base de temps (REF THRU/TC IN)**
Il permet de sélectionner si le connecteur REF VIDEO IN/TC IN 12 de droite doit être utilisé comme connecteur de raccordement en dérivation référence ou comme connecteur d'entrée de signal de base de temps.
• REF THRU: Le connecteur est utilisé comme connecteur de raccordement en dérivation référence. Une terminaison de 75 ohms est automatiquement assurée.
• TC IN: Le connecteur est utilisé comme connecteur d'entrée de signal de base de temps. Le connecteur REF VIDEO IN/TC IN 12 de gauche sert toujours d'entrée référence lorsque la fonction de raccordement en dérivation est annulée, et la terminaison de 75 ohms est fixée à la position validée.
- 14 Connecteur de sortie vidéo (VIDEO OUT) (PB OUT/PR OUT) (BNC)**
C'est par ce connecteur que sont envoyés les signaux Pb et Pr des signaux à composantes analogiques.
- 15 Connecteur de sortie vidéo de lecture (PB VIDEO OUT) (PB OUT/PR OUT) (BNC)**
C'est par ce connecteur que sont envoyés les signaux Pb et Pr des signaux à composantes analogiques uniquement pendant la lecture.
- 16 Connecteur de liste de décision de montage (EDL) (D-SUB, 9 contacts, mâle)**
Il permet le raccordement à un ordinateur personnel, etc. en vue du téléchargement et/ou du téléchargement des données de la liste de décision de montage.
Il permet également de raccorder le module de mémoire audio, qui est un accessoire vendu séparément.

Avant de transporter l'appareil, bien fixer le cache des connecteurs fourni en accessoire.

Ne pas établir le contact alors que le cache des connecteurs en place.

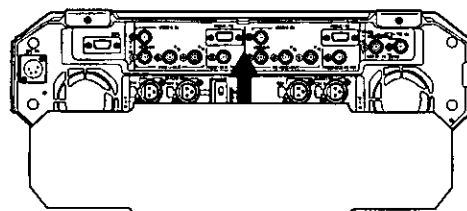

OUVERTURE ET FERMETURE DU PORTABLE



Ouverture et fermeture du portable

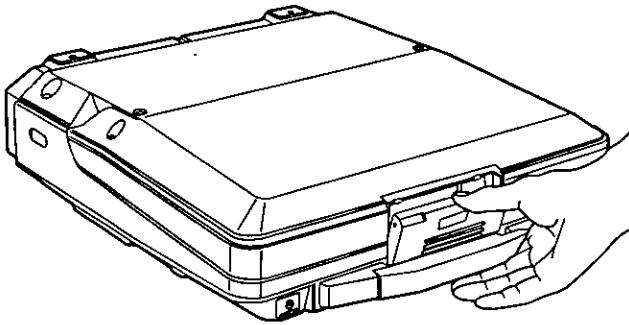

Tirer sur le levier pour déverrouiller la fermeture.

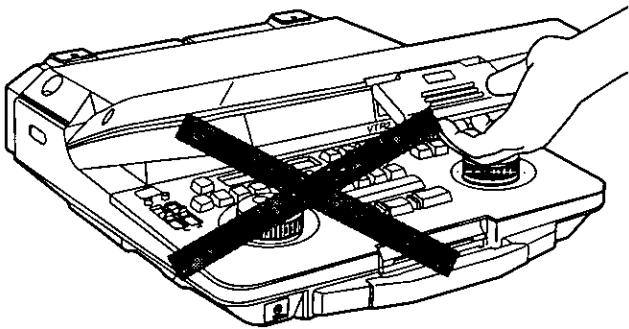

Ne pas tenir et utiliser le levier pour ouvrir le portable.

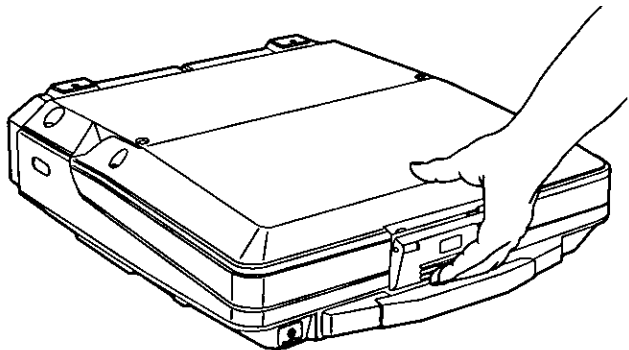

Pour refermer le portable, appuyer sur le bas du levier, comme indiqué à la figure de gauche.

- 1 Appuyer sur le bas du levier.
- 2 Relever le levier.

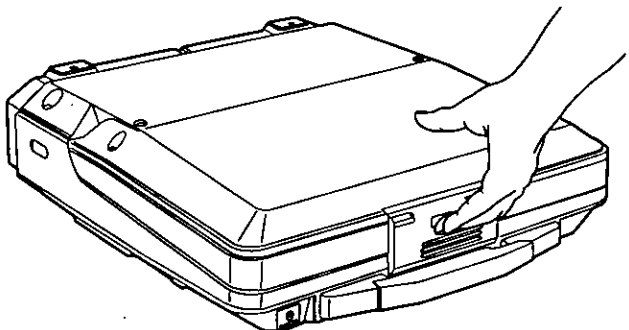

Remarques:

1. Veiller à ne pas se coincer les doigts dans le couvercle pendant l'ouverture ou la fermeture.
2. Veiller à ne pas utiliser l'appareil sur un lit ou un tapis.

LES CASSETTES COMPATIBLES

Aligner la cassette vidéo sur le centre de la fente de chargement et appuyer délicatement. La cassette se charge automatiquement.

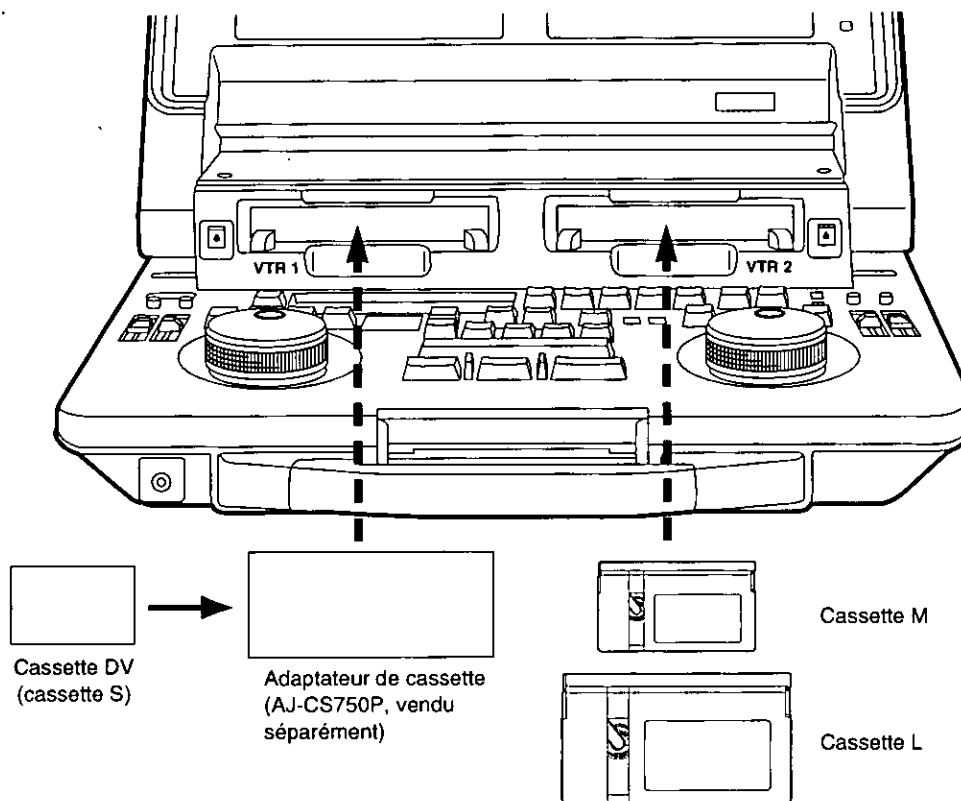

Type de cassette	Description
Cassette DV grand public (cassette S)	Cette cassette est conçue exclusivement pour les caméscopes/magnétoscopes grand public. Elle ne pourra être lue sur le portable qu'avec l'adaptateur de cassette AJ-CS750P (vendu séparément). Si une cassette grand public est utilisée, il faudra tout d'abord la charger dans l'adaptateur AJ-CS750P (accessoire vendu séparément); toutefois, il y a lieu de noter que les cassettes de longue durée (80 minutes en mode standard/120 minutes en mode LP) ne peuvent, en aucun cas, être utilisées. Il est recommandé d'utiliser des cassettes DV grand public Panasonic. Bien savoir que le fait d'utiliser ce type de cassette directement dans le portable, sans utiliser l'adaptateur de cassette, risque d'endommager l'appareil.
Cassette M	Cassette d'enregistrement/lecture d'une durée maximale de 66 minutes (AJ-P12MP, AJ-P24MP, AJ-P33MP, AJ-P46MP, AJ-P66MP)
Cassette L	Cassette d'enregistrement/lecture d'une durée maximale de 126 minutes (AJ-P34LP, AJ-P66LP, AJ-P94LP, AJ-P126LP)

<Précautions à observer lors de l'utilisation de cassettes DV/DVCAM grand public>

- Les cassettes grand public ne fonctionnent que pour la lecture.
- Sur cet appareil, utiliser des cassettes spécialement conçues pour les applications DVCPRO. Toutefois, si des cassettes DV ou DVCAM sont utilisées pour la lecture, il est recommandé de limiter la durée de lecture au strict minimum.
- La lecture des cassettes enregistrées en mode LP n'est pas possible.
- Les cassettes grand public ne pouvant pas être utilisées pour l'enregistrement, les fonctions du portable relatives à l'enregistrement ainsi que les opérations REC et autres sont invalidées.
- La vitesse d'avance accélérée/rebobinage des cassettes grand public est limitée à ± 32 fois sur le magnétoscope. La lecture ralentie n'est pas possible avec les cassettes grand public.
- Pour protéger le ruban, le temps maximum de la minuterie d'arrêt sur image (STILL TIMER) des cassettes grand public est limité à 10 secondes, et le temps pendant lequel le ruban peut rester en mode arrêt sur image (STILL) est limité à une minute.
- Avec une cassette grand public, il peut arriver que l'affichage d'invalidation de lecture du signal de base de temps apparaisse pendant un repérage, un défilement ralenti ou un arrêt sur image.

RACCORDEMENTS SYSTÈME

Raccordements de transmission

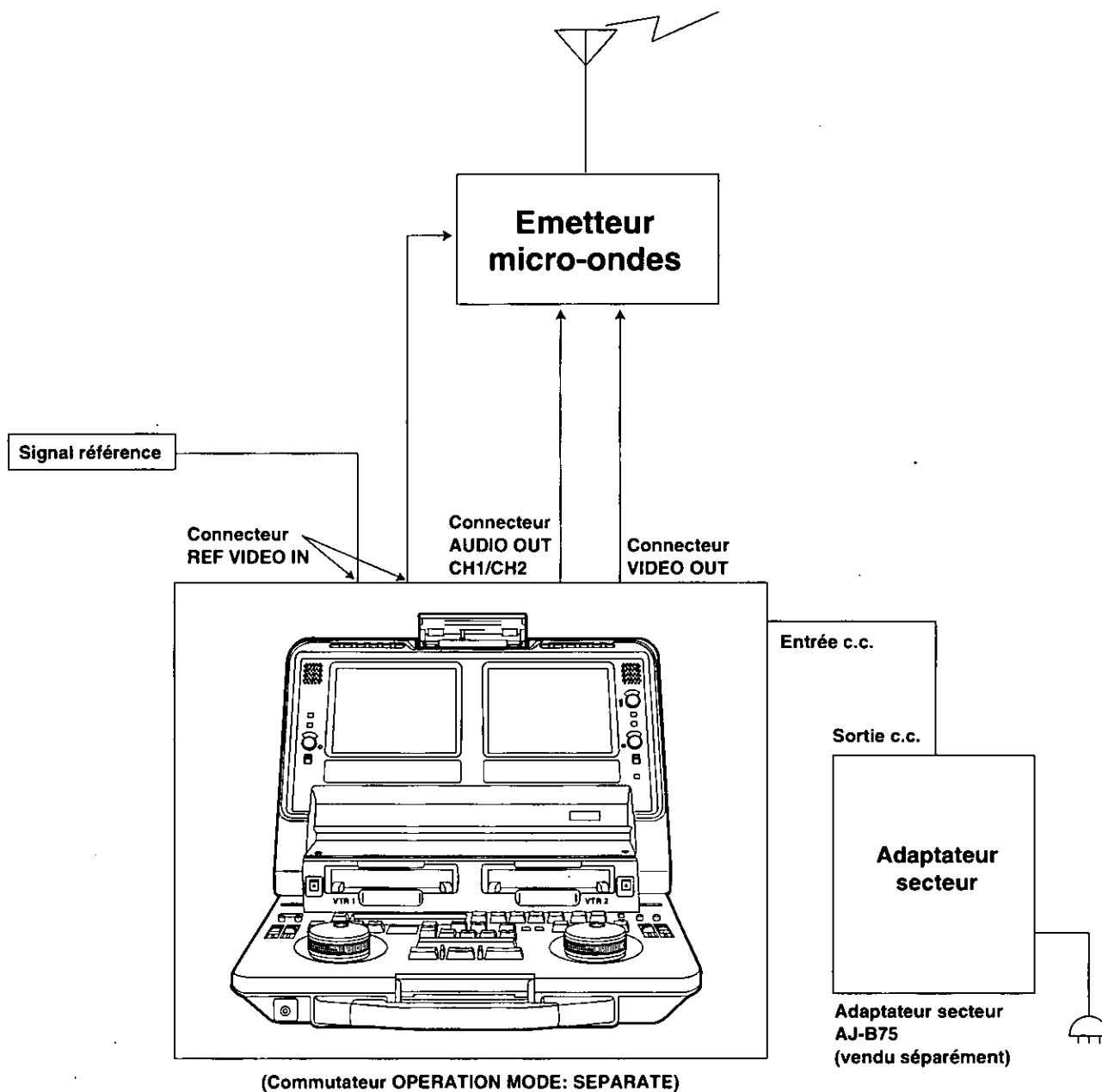

RACCORDEMENTS SYSTÈME

Applications système

■ Enregistrement de sauvegarde utilisant les deux magnétoscopes

1. Enregistrement du même signal sur les deux magnétoscopes

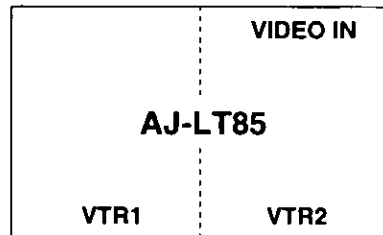
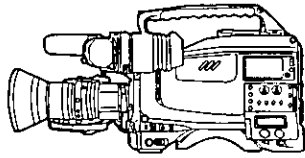

Réglage des commutateurs
OPERATION MODE: SEPARATE
VTR1 IN SEL : V2 V+A
TC MODE : VTR1; Préférence utilisateur (P-REC, P-FREE)
: VTR2; VTR1 TC
(Signal de base de temps synchronisé sur les deux magnétoscopes)

2. Enregistrement de signaux différents sur les deux magnétoscopes

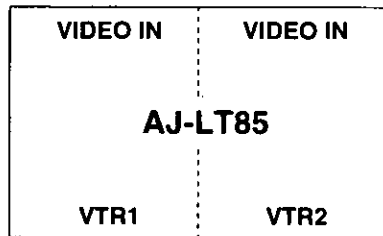
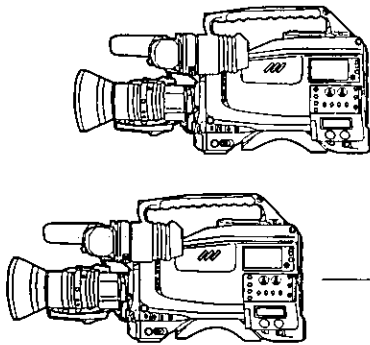

Réglage des commutateurs
OPERATION MODE: SEPARATE
VTR1 IN SEL : V1 IN
TC MODE : VTR1; Préférence utilisateur (P-REC, P-FREE)
: VTR2; VTR1 TC
(Signal de base de temps synchronisé sur les deux magnétoscopes)

RACCORDEMENTS SYSTÈME

Applications système

- Utilisation de l'appareil avec les réglages de commutateurs d'un réalisateur d'effets ou d'un coordonnateur externes

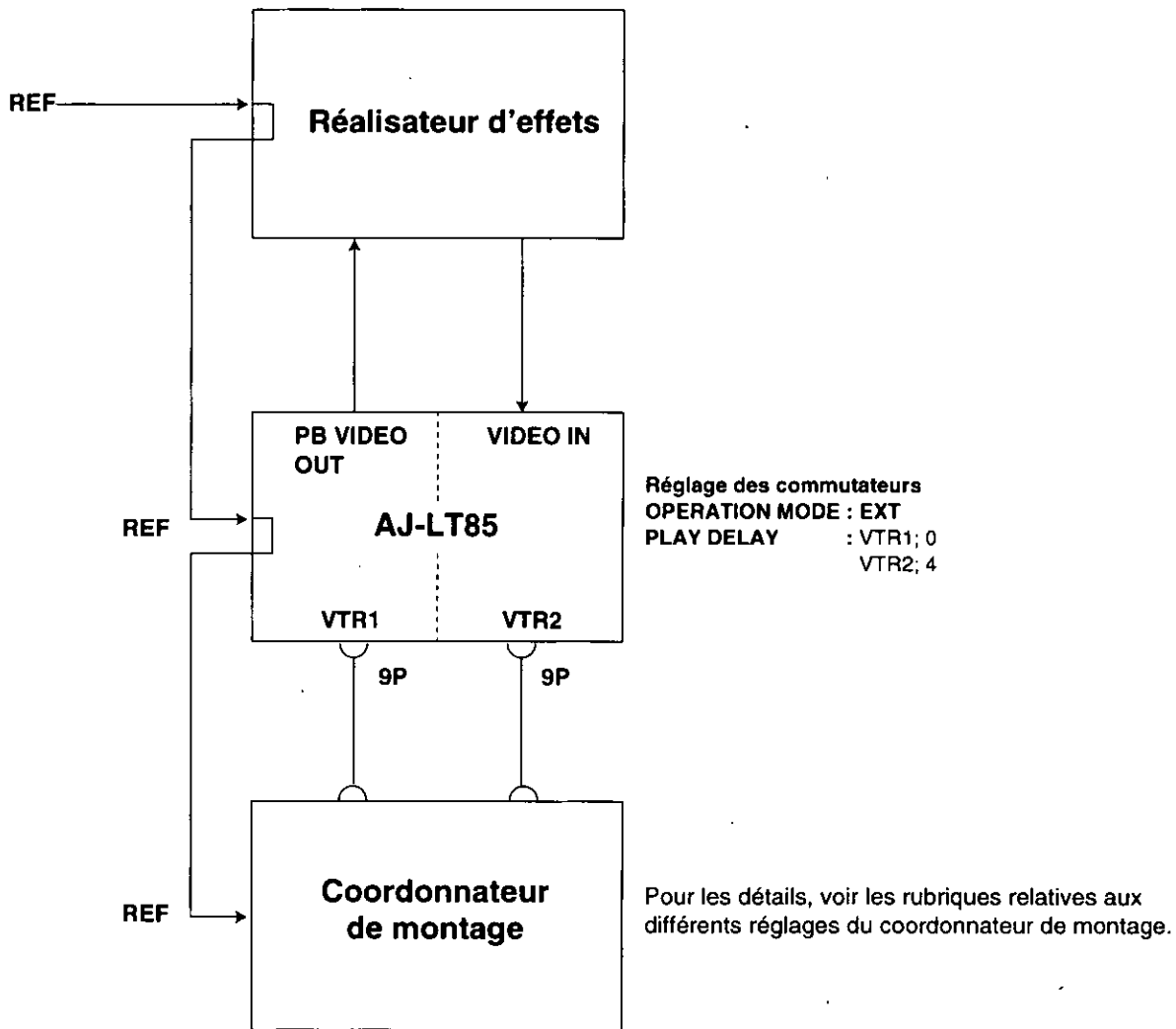

Raccordements système

<Remarques>

- Le magnétoscope 1 ne peut pas être utilisé comme magnétoscope d'enregistrement pour le montage.
- Le montage ralenti n'est pas supporté.

RACCORDEMENTS SYSTÈME

Applications système

- Utilisation des deux magnétoscopes comme appareils source pour un montage avec défilement AB

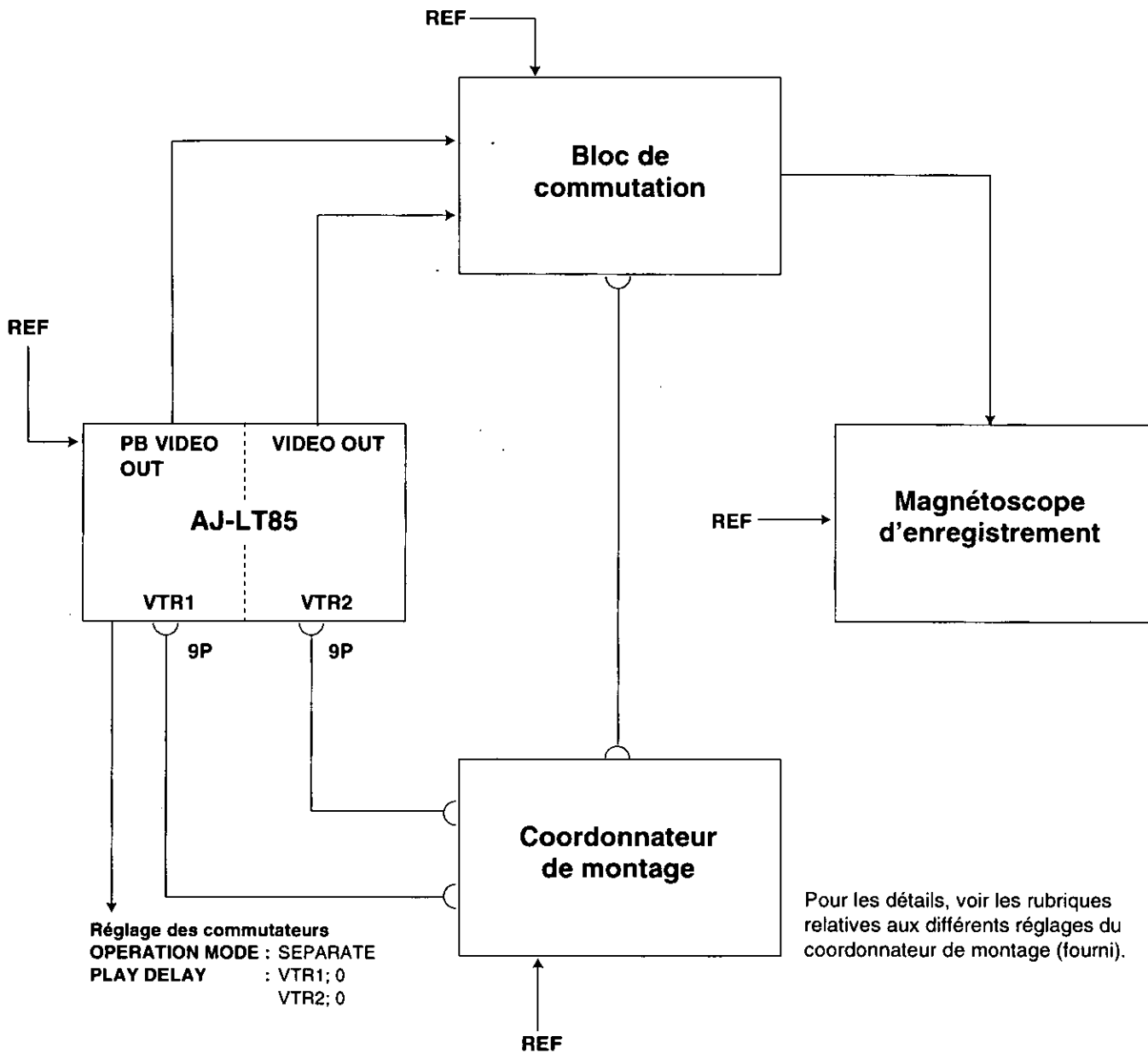

<Remarque>

Le montage ralenti n'est pas supporté.

Applications système

■ Lors de l'utilisation du magnétoscope externe comme appareil source de montage

- Le magnétoscope externe pourra être piloté avec les touches de commande du magnétoscope de l'appareil 1.
- Placer le commutateur CONTROL du panneau du clavier à la position EXT VTR.
Les signaux raccordés aux connecteurs VIDEO IN et AUDIO IN du magnétoscope 2 seront acheminés quelle que soit la position des commutateurs OPERATION MODE et AUDIO INPUT SELECT.

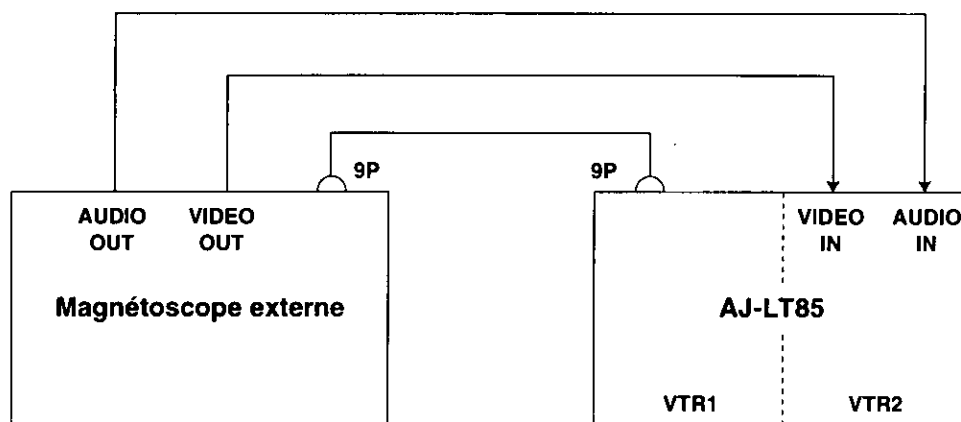

Réglage des commutateurs
CONTROL: EXT VTR
PLAY DELAY: VTR1: 0
 VTR2: 4

<Remarques>

- Avec certains types de magnétoscopes externes, il faudra modifier le réglage de PLAY DELAY.
- Il est possible de vérifier les signaux du magnétoscope externe sur le moniteur LCD du magnétoscope 1 et par son haut-parleur si la rubrique No. 105 (VTR1 IN SEL) du menu de réglage est placée à la position V2 V+A.
- Aucun des affichages à l'écran (compteur, etc.) du magnétoscope 1 ne s'affichera si le commutateur CONTROL est placé à la position EXT VTR.

Toutefois, ces affichages pourront être affichés sur l'écran du magnétoscope 1 en effectuant les raccordements et les réglages indiqués ci-dessous si le magnétoscope externe possède une fonction d'affichage en surimpression.

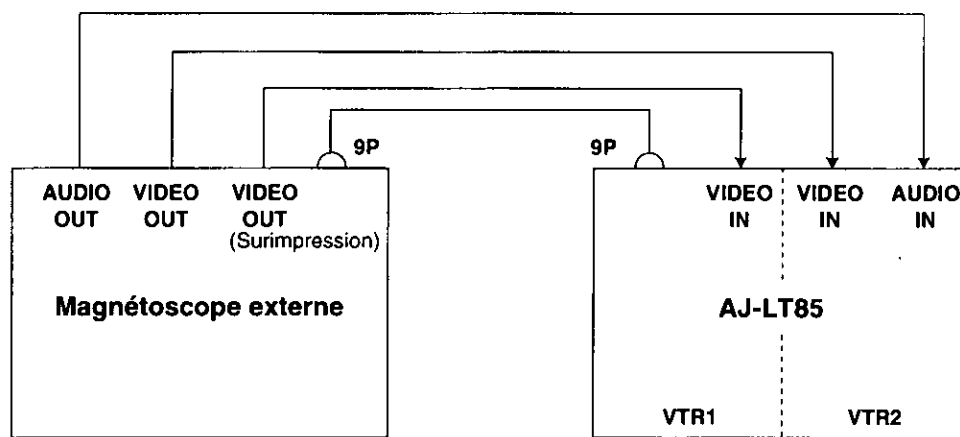

Réglage des commutateurs
CONTROL: EXT VTR
VTR1 IN SEL (Rubrique No. 105
 du menu de réglage): V2 A

- Les écrans INPUT et REF du magnétoscope 1 ne s'afficheront pas si le commutateur CONTROL est placé à la position EXT VTR.

UTILISATION DU MENU DE RÉGLAGE

Les rubriques de réglage autres que celles réglées avec les touches de l'appareil se règlent sur le menu à l'écran à l'aide de l'affichage du compteur de temps et de la commande de repérage.

Pour régler les paramètres sur le menu à l'écran, appuyer sur les touches MENU (SHIFT + MENU) pour valider le mode réglage. Le détail des paramètres s'affiche à l'écran, et les données de réglage sont enregistrées dans la mémoire du portable.

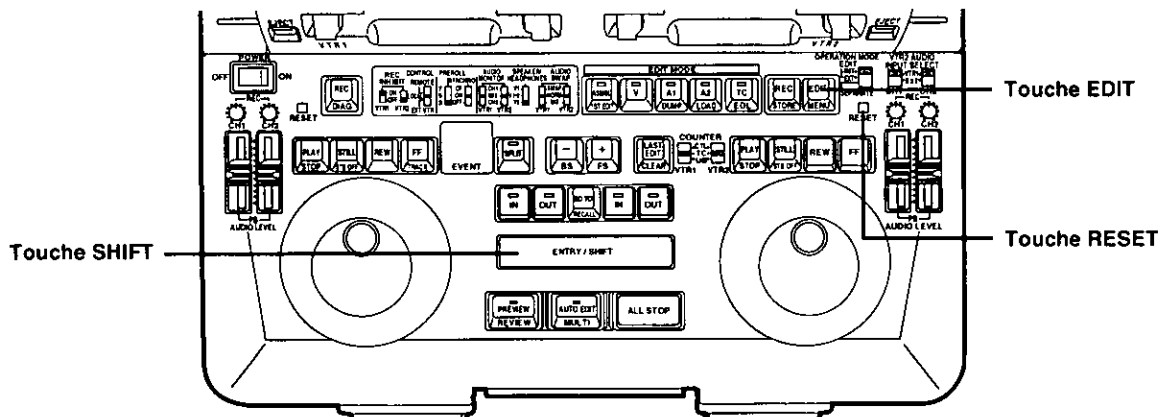

Pour faire passer le portable du mode normal au mode menu de réglage, appuyer simultanément sur les touches SHIFT et EDIT. (Cette opération n'est pas possible avec la télécommande, ou pendant le montage ou l'enregistrement.)

Réglage d'un paramètre:

- 1 Mettre le portable en mode repérage progressif.
Noter que cette procédure n'est pas possible en mode repérage proportionnel.
- 2 Tourner la commande et sélectionner la rubrique à régler. (L'astérisque "*" se déplace.)
- 3 Tout en maintenant la pression sur la touche SHIFT, tourner la commande dans le sens horaire ou dans le sens anti-horaire pour régler la valeur.
Si la touche IN ou OUT est pressée pendant que la pression est maintenue sur la touche SHIFT, la touche permet de diminuer la valeur, et la touche OUT permet d'augmenter la valeur.
Pour la sélection de la rubrique 1ST EDIT, TC PRESET ou UB PRESET, l'opération passe à la colonne de gauche ou de droite par pression de la touche FF ou de la touche REW pendant que la pression est maintenue sur la touche SHIFT.
• "TC PRESET" et "UB PRESET" se sélectionnent lorsque la rubrique No. 507 du menu de réglage (TC MODE) est placée à la position "P-REC" ou "P-FREE".

Visionnement du menu page par page:

Appuyer sur la touche FF ou REW.

L'opération passe à la page suivante sur pression de la touche FF ; elle passe à la page précédente sur pression de la touche REW. (Le curseur se place à la première rubrique de chaque groupe de 100.)

Enregistrement d'un paramètre en mémoire:

Appuyer sur la touche REC tout en maintenant la pression sur la touche SHIFT.

Retour du mode menu de réglage au mode normal:

Appuyer sur la touche EDIT tout en maintenant la pression sur la touche SHIFT.

Réglages implicites utilisateur et réglages usine

L'appareil possède une mémoire dans laquelle l'utilisateur pourra sauvegarder ses réglages. L'utilisateur peut entrer des réglages spécifiques qui seront rappelés tous ensemble. L'appareil peut être ramené aux réglages usine après l'utilisation des réglages utilisateur.

Les paramètres TC PRESET et UB PRESET ne peuvent être ni entrés ni rappelés.

■ Entrée des réglages modifiés dans la mémoire des réglages implicites utilisateur (chargement depuis la mémoire des réglages implicites utilisateur)

- Appuyer sur la touche MENU (SHIFT + EDIT) pour valider le mode menu du niveau de départ.
- Modifier les réglages. (Voir la section ci-dessus pour la façon de modifier les réglages.)

- Appuyer sur la touche RESET du magnétoscope 2 pour afficher l'écran des réglages implicites.
- Appuyer sur la touche STORE (SHIFT + REC) pour entrer les réglages.

■ Retour des réglages modifiés aux réglages implicites utilisateur (chargement depuis la mémoire des réglages utilisateur implicites)

- Appuyer sur la touche MENU (SHIFT + EDIT) pour valider le mode menu du niveau de départ.
- Appuyer sur la touche RESET du magnétoscope 2 pour afficher l'écran des réglages implicites.
- Appuyer sur la touche FF du magnétoscope 2.

■ Retour des réglages modifiés aux réglages usine (réinitialisation)

- Appuyer sur la touche MENU (SHIFT + EDIT) pour valider le mode menu du niveau de départ.
- Appuyer sur la touche RESET du magnétoscope 2 pour afficher l'écran des réglages implicites.
- Lors de la pression sur la touche PLAY du magnétoscope 2, toutes les rubriques sont réinitialisées, à l'exception des rubriques SYSTEM.

Lors d'une pression sur la touche STILL du magnétoscope 2, toutes les rubriques sont réinitialisées, à l'exception des rubriques SYSTEM.

Lors d'une pression sur la touche REW du magnétoscope 2, la réinitialisation est annulée.

DESCRIPTION DÉTAILLÉE DU MENU DE RÉGLAGE

BASIC

Rubrique		Paramètre		Description du paramètre	V T R 1	V T R 2
No.	Rubrique	No.	Rubrique			
000	DISPLAY SEL	<u>0000</u> <u>0001</u> 0002 0003 <u>0004</u> <u>0005</u>	TIME <u>T&STA</u> T&RT T&YDM T&MDY T&DMY	Permet de régler le contenu du connecteur MONITOR OUT et l'affichage en surimpression du moniteur à cristaux liquides. 0: Affiche uniquement la valeur du compteur. 1: Affiche la valeur du compteur et le mode de fonctionnement. 2: La valeur du compteur et l'heure de la prise de vues s'affichent. 3: La valeur du compteur et la date de la prise de vues dans l'ordre année, mois et jour s'affichent. 4: La valeur du compteur et la date de la prise de vues dans l'ordre mois, jour et année s'affichent. 5: La valeur du compteur et la date de la prise de vues dans l'ordre jour, mois et année s'affichent. <Remarque> La date de prise de vue ou l'heure de prise de vue ne s'affichent qu'à la lecture d'un ruban enregistré sur un camescope DV/DVCAM.	○	○
001	LCD SUPER	<u>0000</u> <u>0001</u>	<u>OFF</u> ON	Permet de sélectionner l'affichage en surimpression sur le moniteur à cristaux liquides. 0: Un affichage en surimpression n'apparaît pas sur le moniteur. 1: Un affichage en surimpression apparaît sur le moniteur.		○
002	CHARA TYPE	<u>0000</u> <u>0001</u>	<u>WHITE</u> W/OUT	Permet de sélectionner le type de caractères de l'affichage en surimpression du connecteur MONITOR OUT et de l'affichage du menu de réglage, etc. 0: Les caractères s'affichent en blanc sur fond noir. 1: Les caractères s'affichent en blanc avec une bordure noire.	○	○
003	TAPE TIMER	<u>0000</u> <u>0001</u>	<u>±12h</u> 24h	Permet de sélectionner l'utilisation d'un système d'horloge à 12 heures ou à 24 heures pour l'affichage du compteur CTL. 0: Le système de 12 heures est utilisé pour l'affichage. 1: Le système de 24 heures est utilisé pour l'affichage.	○	○

Les chiffres et les rubriques soulignés sont les réglages usine.

Description détaillée du menu de réglage

DESCRIPTION DÉTAILLÉE DU MENU DE RÉGLAGE

OPERATION

Rubrique		Paramètre		Description du paramètre	V T R 1	V T R 2
No.	Rubrique	No.	Rubrique			
100	SHTL MAX	<u>0000</u> <u>0001</u>	X16 X32	Permet de régler la vitesse maximale en mode repérage proportionnel. 0: 16 fois la vitesse de défilement normale. 1: 32 fois la vitesse de défilement normale.	○	○
101	FF.REW MAX	<u>0000</u> <u>0001</u>	X32 X60	Permet de régler la vitesse maximale d'avance accélérée et de rebobinage. 0: 32 fois la vitesse de défilement normale. 1: 60 fois la vitesse de défilement normale. <Remarque> Avec le format DV, cette vitesse est de 32 fois la vitesse de défilement normale, quel que soit le réglage de ce paramètre.	○	○
102	AUDIO MUTE	<u>0000</u> <u>0001</u>	OFF ON	Permet de régler l'état pendant l'envoi des signaux audio lorsque le mode commute de STOP sur repérage ou PLAY. 0: Le temps nécessaire pour l'envoi du son est réduit. 1: Le son est envoyé dès que le mode est complètement validé.	○	○
103	S/F/R/ EE SEL	<u>0000</u> <u>0001</u>	EE TAPE	Permet de régler si le mode EE ou le mode VV doit être validé lorsque le portable est en mode STOP, FF ou REW. 0: Le mode EE est validé. 1: Le mode VV est validé.		○
104	STOP MODE	<u>0000</u> <u>0001</u>	REC PB	Permet de sélectionner le mode lorsque le magnétoscope 1 est en mode STOP. 0: Les circuits numériques servent de système d'enregistrement. Le temps nécessaire pour le passage au mode REC est réduit. 1: Les circuits numériques servent de système de lecture. Le temps nécessaire pour le passage au mode PB est réduit.	○	
105	VTR1 IN SEL	<u>0000</u> <u>0001</u> <u>0002</u> <u>0003</u>	V1 IN V2 V+A V2 V V2 A	Permet de sélectionner si V1 IN ou V2 IN doit être utilisé pour l'entrée VIDEO/AUDIO du magnétoscope 1. 0: VTR1 IN sert d'entrée pour le magnétoscope 1. 1: VIDEO IN et AUDIO IN du magnétoscope 2 servent d'entrée pour le magnétoscope 1. 2: VIDEO IN du magnétoscope 2 et AUDIO IN du magnétoscope 1 servent d'entrée pour le magnétoscope 1. 3: VIDEO IN du magnétoscope 1 et AUDIO IN du magnétoscope 2 servent d'entrée pour le magnétoscope 1.	○	
106	FORMAT SEL	<u>0000</u> <u>0001</u> <u>0002</u>	DVCPRO DV DVCAM	Permet de sélectionner le format lors de l'utilisation d'une cassette L. 0: Mode DVCPRO 1: Mode DV 2: Mode DVCAM	○	○
107	POSTROLL SEL	<u>0000</u> <u>0001</u> <u>0002</u> <u>0003</u>	0.5s 1s 2s 3s	Permet de sélectionner le temps de postdéfilement (par incréments d'une seconde). 0: 0,5 seconde 1: 1 seconde 2: 2 secondes 3: 3 secondes		○

Les chiffres et les rubriques soulignés sont les réglages usine.

DESCRIPTION DÉTAILLÉE DU MENU DE RÉGLAGE

OPERATION

Rubrique		Paramètre		Description du paramètre	V T R 1	V T R 2
No.	Rubrique	No.	Rubrique			
108	HUMID OPE	<u>0000</u> 0001	<u>OFF</u> ON	<p>Permet de sélectionner si la condensation doit être ignorée lorsqu'elle s'est formée et si le fonctionnement doit se poursuivre.</p> <p>0: Le fonctionnement est invalidé.</p> <p>1: Le fonctionnement est validé. Bien que le fonctionnement soit toujours possible lorsqu'il s'est formé de la condensation, le fonctionnement de l'appareil ne peut être garanti.</p> <p><Remarque> Le ruban risquant de s'endommager ou toute autre anomalie pouvant se produire lorsque le paramètre "1: Le fonctionnement est validé" a été sélectionné, sélectionner normalement "0: Le fonctionnement est invalidé".</p>		○
109	SEARCH ENA	<u>0000</u> 0001	<u>DIAL</u> KEY	<p>Permet de sélectionner si une opération de repérage direct doit s'effectuer.</p> <p>DIAL: Mode repérage direct</p> <p>KEY: Mode repérage non direct (La commande de repérage est opérationnelle uniquement en mode repérage proportionnel.)</p>		○
110	AUTO REW	<u>0000</u> 0001	<u>OFF</u> ON	<p>Permet de sélectionner si le ruban se rebobine automatiquement lorsque la fin du ruban est détectée en mode PLAY, REC ou SHTL.</p> <p>0: Le défilement du ruban cesse à la fin de la cassette.</p> <p>1: Le ruban se rebobine automatiquement jusqu'au début.</p>	○	○
111	ALL STOP SEL	<u>0000</u> 0001	<u>STOP</u> STILL	<p>Permet de sélectionner le mode auquel l'appareil doit passer lors d'une pression sur la touche ALL STOP.</p> <p>0: L'appareil passe au mode STOP.</p> <p>1: L'appareil passe au mode arrêt sur image (SHTL+0.0, JOG STILL).</p>		○

Les chiffres et les rubriques soulignés sont les réglages usine.

Description détaillée du menu de réglage

DESCRIPTION DÉTAILLÉE DU MENU DE RÉGLAGE

INTERFACE

Rubrique		Paramètre		Description du paramètre	V T R 1	V T R 2
No.	Rubrique	No.	Rubrique			
200	ID SEL	<u>0000</u> 0001	<u>OTHER</u> DVCPRO	Permet de sélectionner l'information de code d'identification (ID) à envoyer en retour au coordonnateur. 0: 20 25H 1: Le code d'identification spécifique au DVCPRO (F0 33H) est envoyé en retour.	○	○
201	LOCAL ENA	0000 <u>0001</u>	DIS <u>ST&EJ</u>	Permet de sélectionner les commutateurs qui sont opérationnels sur le panneau avant lorsque le commutateur REMOTE/LOCAL est placé à la position REMOTE. 0: Aucun des commutateurs ou des touches n'est opérationnel. 1: Seules les touches STOP (ALL STOP) et EJECT sont opérationnelles.	○	○
202	OPTION MODE	<u>0000</u> 0001 0002 0003	<u>EDL</u> AMU1 AMU2 AMU3	Permet de régler le mode du connecteur EDL (9 contacts). 0: Pour le vidage/chargement des données EDL. 1: Le module de mémoire audio est utilisé avec les spécifications de doublage audio. 2: Le module de mémoire audio est utilisé avec les spécifications de fondu de la voie audio 2. 3: Le module de mémoire audio est utilisé avec les spécifications de fondu de la voie audio 1.		○
203	BAUD RATE	0000 0001 0002 <u>0003</u> 0004	1200 2400 4800 <u>9600</u> 19200	Permet de régler le débit lorsque la rubrique No. 202 (OPTION MODE) du menu de réglage est placée à la position EDL.		○
204	DATA LENGTH	0000 <u>0001</u>	7 8	Permet de régler la longueur des données lorsque la rubrique No. 202 (OPTION MODE) du menu de réglage est placée à la position EDL.		○
205	STOP BIT	<u>0000</u> 0001	1 2	Permet de régler le bit d'arrêt lorsque la rubrique No. 202 (OPTION MODE) du menu de réglage est placée à la position EDL.		○
206	PARITY	0000 <u>0001</u> 0002	NON <u>ODD</u> EVEN	Permet de régler la parité lorsque la rubrique No. 202 (OPTION MODE) du menu de réglage est placée à la position EDL.		○
207	FLOW CONTROL	<u>0000</u> 0001	<u>NONE</u> RTSCTS	Permet de valider ou d'invalider la commande de flux pour la communication des données EDL. 0: La commande de flux avec RTS/CTS est invalidée. 1: La commande de flux avec RTS/CTS est validée.		○
208	EDL FORMAT	<u>0000</u> 0001	<u>AGA850</u> CMX340	Permet de régler le format auquel les données EDL doivent être vidées. 0: Format commun à celui de l'AG-A850 Matsushita 1: Format commun au système de montage CMX340		○

Les chiffres et les rubriques soulignés sont les réglages usine.

DESCRIPTION DÉTAILLÉE DU MENU DE RÉGLAGE

EDIT

Rubrique		Paramètre		Description du paramètre	V T R 1	V T R 2
No.	Rubrique	No.	Rubrique			
300	SERVO REF	<u>0000</u> 0001	<u>AUTO</u> EXT*	Permet de sélectionner le signal sur lequel l'asservissement est synchronisé. 0: Pendant l'enregistrement ou le montage, l'asservissement est synchronisé sur le signal d'entrée ; pendant la lecture, il est synchronisé sur le signal REF. 1: Permet de régler le temps de retard de PLAY par incréments d'une image.	○	○
301	PLAY DELAY	<u>0000</u> <u>0004</u> 0015	<u>0</u> (VTR1) <u>4</u> (VTR2) 15	Permet de régler le retard de PLAY par incréments d'une image. <Remarque> Si le magnétoscope 1 ou le magnétoscope 2 sont raccordés à un appareil externe et pilotés par la source externe, régler PLAY DELAY en fonction des raccordements système.	○	○
302	AUD EDIT IN	0000 <u>0001</u>	CUT <u>FADE</u>	Permet de sélectionner la façon dont le point d'entrée de montage audio doit être lié. 0: Traitement par insertion. 1: Traitement par fondu.		○
303	AUD EDIT OUT	0000 <u>0001</u>	CUT <u>FADE</u>	Permet de sélectionner la façon dont le point de sortie de montage audio doit être lié. 0: Traitement par insertion. 1: Traitement par fondu.		○
304	BEEP	0000 0001 <u>0002</u>	OFF ENTRY <u>ALL 1</u> ALL 2	Permet de sélectionner si un bip de confirmation doit être émis. 0: Aucun bip n'est émis. 1: Un bip est émis lors des entrées, erreurs et avertissements. 2: Un bip est émis lors des entrées, erreurs et avertissements et lorsqu'un point d'entrée ou un point de sortie de montage est passé. 3: Une tonalité de confirmation se fait entendre lorsqu'un point d'entrée ou d'entrée de montage est passé et qu'une erreur ou un avertissement se produisent. Elle ne se fait pas entendre lorsqu'un point de sortie de montage est passé.		○
305	AUTO ENTRY	<u>0000</u> 0001 0002	OFF REC ALL	Permet de régler si la valeur du point de sortie de montage préalable doit être enregistrée automatiquement comme point d'entrée de montage suivant après un montage automatique. 0: La valeur n'est pas automatiquement réglée. 1: La valeur est automatiquement réglée pour le magnétoscope 2 uniquement. 2: La valeur est automatiquement réglée pour les deux magnétoscopes, 1 et 2.		○
306	SV-UNLK EDIT	0000 <u>0001</u> 0002	EDIT <u>ABORT1</u> ABORT2	Permet de sélectionner si le montage doit être interrompu lors d'un défaut d'engagement de l'asservissement. 0: Le montage est exécuté et non interrompu. 1: Le montage est interrompu lors d'un défaut d'engagement de l'asservissement pendant la section d'approche du montage. 2: Le montage est interrompu lors d'un défaut d'engagement de l'asservissement pendant la section d'approche du montage ou après l'entrée dans la section de montage/enregistrement.		○

Les chiffres et les rubriques soulignés sont les réglages usine.

*Le paramètre EXT ne peut être réglé que pour le magnétoscope 2.

Description détaillée du menu de réglage

DESCRIPTION DÉTAILLÉE DU MENU DE RÉGLAGE

EDIT

Rubrique		Paramètre		Description du paramètre	V T R 1	V T R 2
No.	Rubrique	No.	Rubrique			
307	SYNCHRO EDIT	<u>0000</u> <u>0001</u>	OFF ON	Permet de sélectionner si le montage doit être interrompu lorsque la synchronisation de phase n'est pas possible avec une précision de ± 0 image alors que SYNCHRO est placé à la position ON. 0: La synchronisation de phase n'est pas interrompue. 1: La synchronisation de phase est interrompue.		○
308	SYNCHRO	<u>0000</u> <u>0001</u>	<u>VTR1</u> <u>VTR2</u>	Permet de sélectionner la platine à synchroniser en phase. 0: Le magnétoscope 1 est synchronisé en phase. 1: Le magnétoscope 2 est synchronisé en phase.		○
309	EDL AUTO CLR	<u>0000</u> <u>0001</u>	OFF ON	Permet de régler si le premier montage à effacer et les montages suivants peuvent être recouverts lorsque le nombre maximum de montages a été enregistré. 0: Les montages ne peuvent être recouverts. 1: Les montages peuvent être recouverts.		○
310	AFTER CUE-UP	<u>0000</u> <u>0001</u>	<u>STOP</u> <u>STILL</u>	Permet de sélectionner le mode du portable lorsque l'opération de repérage est terminée. 0: Mode STOP 1: Mode arrêt sur image (SHTL+0.0, JOG STILL)		○
311	SPLIT EDIT	<u>0000</u> <u>0001</u>	<u>VIDEO</u> <u>AUDIO</u>	Permet de régler la référence du montage audio par insertion. 0: Le point de montage audio est inséré avec le point de montage vidéo utilisé comme référence. 1: Le point de montage vidéo est inséré avec le point de montage audio utilisé comme référence.		○
312	1ST EDIT DUR	<u>0000</u> <u>0001</u>	<u>26s</u> <u>T-END</u>	Permet de régler l'enregistrement du signal de salve du noir en mode 1ST EDIT. 0: Un signal de salve du noir s'enregistre pendant 26 secondes, puis le ruban se rebobine pendant 3 secondes et s'arrête. Le point où le ruban s'arrête est réglé comme position 1ST EDIT PRESET. 1: Un signal de salve du noir s'enregistre jusqu'à la fin du ruban ou jusqu'à ce que la touche ALL STOP soit pressée. Si le signal est enregistré jusqu'à la fin du ruban, le ruban se rebobine automatiquement jusqu'à la position 1ST EDIT PRESET.		○
313	1ST EDIT			Permet de régler la valeur de pré-réglage en mode premier montage. 00:00:00:00 à 23:59:59:29		○

Les chiffres et les rubriques soulignés sont les réglages usine.

DESCRIPTION DÉTAILLÉE DU MENU DE RÉGLAGE

TAPE PROTECT

Rubrique		Paramètre		Description du paramètre	V T R 1	V T R 2
No.	Rubrique	No.	Rubrique			
400	STILL TIMER	0000 0001 0002 0003 0004 0005 0006 0007 <u>0008</u>	0.5s 5s 10s 20s 30s 40s 50s 1min <u>2min</u>	Permet de sélectionner le temps nécessaire pour que le mode protection du ruban soit validé lorsque le portable est laissé en mode arrêt ou repérage (JOG/VAR/SHTL). (Unités: s: secondes, min: minutes) <Remarque> Dans le cas du format DV, le temps est fixé à 10 secondes, même si une valeur supérieure à 10 secondes a été sélectionnée. Toutefois, le fonctionnement durera jusqu'à 2 minutes sur l'écran de sélection.	○	○
401	SRC PROTECT	<u>0000</u> 0001	<u>STEP</u> HALF	Permet de sélectionner le fonctionnement du mode protection du ruban lorsque le portable est laissé en mode STILL. 0: STEP (STEP FWD en mode STILL) 1: Semi-chargement <Remarque> Si STEP FWD a été sélectionné, le fonctionnement passe automatiquement en semi-chargement lorsque le portable est resté en mode STILL pendant un total de 30 minutes avec le format DVCPRO, ou un total d'une minute avec le format DV.	○	○
402	DRUM STDBY	0000 <u>0001</u>	OFF <u>ON</u>	Permet de sélectionner si le cylindre des têtes doit s'arrêter en mode annulation d'attente. 0: Le cylindre des têtes s'arrête. 1: Le cylindre continue à tourner.	○	○
403	STOP PROTECT	<u>0000</u> 0001	<u>STEP</u> HALF	Permet de sélectionner le mode protection du ruban lorsque l'appareil est laissé en mode arrêt. 0: Pas avant 1: Semi-chargement <Remarque> Lorsque "pas avant" est sélectionné, le mode passe automatiquement en semi-chargement si l'appareil est laissé en mode arrêt pendant un total de 30 minutes (ou une minute avec une cassette DV).	○	○

Les chiffres et les rubriques soulignés sont les réglages usine.

Description détaillée du menu de réglage

DESCRIPTION DÉTAILLÉE DU MENU DE RÉGLAGE

TIME CODE

Rubrique		Paramètre		Description du paramètre	V T R 1	V T R 2
No.	Rubrique	No.	Rubrique			
500	VITC POS-1	<u>0000</u> 0006 0010	10L 16L 20L	Permet de sélectionner la position d'insertion du signal VITC. (Il n'est pas possible de sélectionner la même ligne que pour 501: VITC POS-2.)	<input type="radio"/>	<input type="radio"/>
501	VITC POS-2	<u>0000</u> 0008 0010	10L 18L 20L	Permet de sélectionner la position d'insertion du signal VITC. (Il n'est pas possible de sélectionner la même ligne que pour 500: VITC POS-1.)	<input type="radio"/>	<input type="radio"/>
502	VITC BLANK	<u>0000</u> 0001	BLANK THRU	Permet de sélectionner si les données VITC doivent être envoyées à la position sélectionnée pour 500: VITC POS-1 et 501: VITC POS-2. 0: Les données VITC ne sont pas envoyées. 1: Les données VITC sont envoyées.	<input type="radio"/>	<input type="radio"/>
503	TCG REGEN	<u>0000</u> 0001 0002	TC&UB TC UB	Permet de sélectionner le signal à régénérer lorsque le générateur de signal de base de temps est en mode REGEN. 0: Le signal de base de temps et les bits de l'utilisateur sont régénérés. 1: Seul le signal de base de temps est régénéré. 2: Seuls les bits de l'utilisateur sont régénérés.	<input type="radio"/>	<input type="radio"/>
504	BINARY GP	<u>0000</u> 0001 0002 0003 0004 0005 0006 0007	<u>000</u> 001 010 011 100 101 110 111	Permet de régler l'état pour l'utilisation des bits de l'utilisateur du signal de base de temps généré par le générateur de signal de base de temps. 0: NOT SPECIFIED (Le jeu de caractères n'est pas utilisé.) 1: ISO CHARACTER (Le jeu de caractères 8 bits respectant la norme ISO646 et ISO2022 est utilisé.) 2: UNASSIGNED (non défini) 3: UNASSIGNED (non défini) 4: UNASSIGNED (non défini) 5: PAE/LINE (système de multiplexage page/ligne SMPTE262M) 6: UNASSIGNED (non défini) 7: UNASSIGNED (non défini)	<input type="radio"/>	<input type="radio"/>
505	TCG CF FLAG	<u>0000</u> 0001	OFF ON	Permet de sélectionner si le code CF du générateur de signal de base de temps doit être utilisé. 0: Le code CF n'est pas utilisé. 1: Le code CF est utilisé.	<input type="radio"/>	<input type="radio"/>
506	DF MODE	<u>0000</u> 0001	DF NDF	Permet de sélectionner le mode "Drop Frame" ou le mode "Non Drop Frame" pour le signal de commande ou le générateur de signal de base de temps. 0: Pour valider le mode "Drop Frame". 1: Pour valider le mode "Non Drop Frame".	<input type="radio"/>	<input type="radio"/>

Les chiffres et les rubriques soulignés sont les réglages usine.

DESCRIPTION DÉTAILLÉE DU MENU DE RÉGLAGE

TIME CODE

Rubrique		Paramètre		Description du paramètre	VTR1	VTR2
No.	Rubrique	No.	Rubrique			
507	TC MODE	0000 0001 0002 0003 0004 0005	P-REC P-FREE I-REG E-VITC E-LTC VTR1 TC*	Permet de sélectionner l'utilisation du signal de base de temps généré par le générateur de signal de base de temps interne ou d'un signal de base de temps externe. 0: Le signal de base de temps interne est placé à la position PRESET et utilisé en mode REC RUN. 1: Le signal de base de temps interne est placé à la position PRESET et utilisé en mode FREE RUN. 2: Le signal de base de temps interne est utilisé en mode REGEN. 3: Le VITC des signaux vidéo d'entrée est utilisé en mode REGEN. 4: Le signal de base de temps longitudinal (LTC) d'entrée du signal de base de temps est utilisé en mode REGEN. 5: Le signal de base de temps du sous-code est utilisé en mode REGEN lorsque le commutateur OPERATION MODE est réglé en mode INT.	○	○
508	TC PRESET			Permet de régler la valeur du générateur de signal de base de temps. 00:00:00:00 à 23:59:59:23	○	○
509	UB PRESET			Permet de régler la valeurs des bits de l'utilisateur. 00 00 00 00 à FF FF FF FF	○	○
510	REGEN MODE	0000 0001 0002 0003	AS&IN ASSEM INSRT SW	Quel que soit le paramètre de la rubrique N. 507 (TC MODE) du menu de réglage, cette rubrique se règle au mode I-REGEN pendant un montage par assemblage et/ou un montage par insertion du signal de base de temps (TC) (mode recouvrement du signal de base de temps). 0: L'opération I-REGEN s'effectue pendant un montage par assemblage et un montage par insertion. 1: L'opération I-REGEN s'effectue pendant un montage par assemblage. 2: L'opération I-REGEN s'effectue pendant un montage par insertion. 3: L'opération I-REGEN s'effectue en fonction du paramètre de la rubrique No. 507 (TC MODE) du menu de réglage.		○
511	TC JUMP	0000 0001 0002 0003	OFF VTR1 VTR2 ALL	Permet de régler si le saut de signal de base de temps (TC JUMP) doit être validé. 0: Le saut de signal de base de temps est invalidé. 1: Le saut de signal de base de temps n'est validé que pour le magnétoscope 1. 2: Le saut de signal de base de temps n'est validé que pour le magnétoscope 2. 3: Le saut de signal de base de temps est validé pour les deux magnétoscopes, 1 et 2. <Remarque> Lorsque TC JUMP est validé, le ruban est tout d'abord repéré jusqu'au point d'entrée, et en utilisant ce point d'entrée comme référence, l'appareil effectue un prédéfilement et une approche. La référence du signal de base de temps est sélectionnée dès que le point d'entrée est passé et le montage et l'enregistrement débutent.		○
512	PHASE CORR	0000 0001	OFF ON	Permet de sélectionner si la compensation de phase du signal de base de temps longitudinal (LTC) généré par le générateur de signal de base de temps doit être contrôlée. 0: La compensation de phase n'est pas contrôlée. 1: La compensation de phase est contrôlée.	○	○
513	V-MON/ TC OUT	0000 0001 0002	V-MON TC OUT1 TC OUT2*	Permet de sélectionner si le connecteur de sortie du moniteur vidéo doit être utilisé comme connecteur de sortie du signal de base de temps. S'il est utilisé comme connecteur de sortie du signal de base de temps, aligner la phase du signal de base de temps envoyé en mode E-E sur la phase du signal de base de temps d'entrée ou du signal de sortie vidéo. 0: Le connecteur est utilisé comme connecteur de sortie du signal de base de temps, et en mode E-E, la phase du signal de base de temps envoyé est aligné sur la phase du signal de sortie vidéo. 1: Le connecteur est utilisé comme connecteur de sortie du signal de base de temps, et en mode E-E, la phase du signal de base de temps envoyé est aligné sur la phase du signal de base de temps d'entrée. 2: Le connecteur est utilisé comme connecteur de sortie du signal de base de temps, et en mode E-E, la phase du signal de base de temps envoyé est aligné sur la phase du signal de sortie vidéo.	○	○

*Les paramètres VTR1 TC et TCOUT2 ne peuvent être réglés que pour le magnétoscope 2.

Description détaillée du menu de réglage

DESCRIPTION DÉTAILLÉE DU MENU DE RÉGLAG

VIDEO

Rubrique		Paramètre		Description du paramètre	V T R 1	V T R 2
No.	Rubrique	No.	Rubrique			
600	INPUT C KILL	<u>0000</u> <u>0001</u>	B/W <u>AUTO</u>	Permet de sélectionner le processus d'élimination des couleurs pour les signaux d'entrée vidéo. 0: Un traitement noir-et-blanc s'effectue impérativement. 1: Le traitement s'effectue automatiquement.	○	○
601	OUT VSYNC	<u>0000</u> <u>0001</u>	N-VF VF	Permet de sélectionner si le signal de synchronisation interne doit être mis en flottement de façon que H soit aligné sur le signal de sortie vidéo et V sur le signal d'entrée vidéo pendant une opération EE. 0: Le signal de synchronisation interne n'est pas mis en flottement. 1: Le signal de synchronisation interne est mis en flottement.		○
602	V-MUTE SEL	<u>0000</u> <u>0001</u>	N-MUTE <u>LOW_RE</u>	Permet de sélectionner si les signaux vidéo doivent être coupés pendant la lecture lorsque RF est faible ou que l'asservissement est libéré. 0: Les signaux ne sont pas coupés. 1: Les signaux sont coupés.	○	○
603	CC (F1) BLANK	<u>0000</u> <u>0001</u>	BLANK <u>THRU</u>	Permet de valider ou d'invalider le signal de sous-titrage codé de la première trame. 0: Le signal est impérativement supprimé. 1: Le signal n'est pas supprimé.	○	○
604	CC (F2) BLANK	<u>0000</u> <u>0001</u>	BLANK <u>THRU</u>	Permet de valider ou d'invalider le signal de sous-titrage codé de la seconde trame. 0: Le signal est impérativement supprimé. 1: Le signal n'est pas supprimé.	○	○
605	FREEZE SEL	<u>0000</u> <u>0001</u>	FIELD FRAME	Permet de sélectionner le plan figé d'arrêt sur image pendant la lecture ou lorsque le fonctionnement passe de la lecture à l'arrêt. 0: Plan figé de trame 1: Plan figé d'image (Si le portable se trouve dans un mode autre que celui mentionné ci-dessus, le plan figé de trame est constamment validé.)	○	○
606	IN FRM DET	<u>0000</u> <u>0001</u>	FORCE <u>AUTO</u>	Permet de sélectionner la détection d'image pour les signaux d'entrée. 0: Une détection d'image s'effectue en tout temps. 1: La détection d'image est interdite uniquement avec les signaux NON-STD.	○	○
607	VIN SETUP	<u>0000</u> <u>0001</u>	<u>THRU</u> <u>CUT</u>	Permet de sélectionner le traitement de configuration 7,5% pour le signal composite d'entrée. 0: Le signal est enregistré sous sa forme originale. 1: Le signal est enregistré avec la configuration 7,5% supprimée.	○	○
608	VOUT SETUP	<u>0000</u> <u>0001</u>	<u>THRU</u> <u>ADD</u>	Permet de sélectionner le traitement de configuration 7,5% pour le signal composite de sortie. 0: Le signal est envoyé sous sa forme originale. 1: Le signal est envoyé avec la configuration 7,5% supprimée.	○	○

Les chiffres et les rubriques soulignés sont les réglages usine.

DESCRIPTION DÉTAILLÉE DU MENU DE RÉGLAGE

AUDIO

Rubrique		Paramètre		Description du paramètre	V T R 1	V T R 2
No.	Rubrique	No.	Rubrique			
700	CH1 IN LV	<u>0000</u> <u>0001</u> 0002	4dB <u>0dB</u> -20dB	Permet de sélectionner le réglage référence d'entrée audio (voie 1).	<input type="radio"/>	<input type="radio"/>
701	CH2 IN LV	<u>0000</u> <u>0001</u> 0002	4dB <u>0dB</u> -20dB	Permet de sélectionner le réglage référence d'entrée audio (voie 2).	<input type="radio"/>	<input type="radio"/>
702	CH1 OUT LV	<u>0000</u> <u>0001</u> 0002	4dB <u>0dB</u> -20dB	Permet de sélectionner le réglage référence de sortie audio (voie 1).	<input type="radio"/>	<input type="radio"/>
703	CH2 OUT LV	<u>0000</u> <u>0001</u> 0002	4dB <u>0dB</u> -20dB	Permet de sélectionner le réglage référence de sortie audio (voie 2).	<input type="radio"/>	<input type="radio"/>
704	EMPHASIS	<u>0000</u> 001	<u>OFF</u> ON	Permet de valider/invalider l'accentuation.	<input type="radio"/>	<input type="radio"/>
705	REC CUE	<u>0000</u> <u>0001</u> <u>0002</u>	CH1 CH2 <u>CH1+2</u>	Permet de sélectionner le signal d'entrée à enregistrer pour CUE. 0: Signal d'entrée audio de la voie 1 1: Signal d'entrée audio de la voie 2 2: Signal d'entrée audio mélangé des voies 1 et 2	<input type="radio"/>	<input type="radio"/>
706	CUE INSERT	<u>0000</u> 0001	<u>OFF</u> ON	Permet de sélectionner si CUE doit être inséré pendant une insertion audio. 0: CUE n'est pas inséré et les signaux pré-enregistrés sont conservés. 1: CUE est inséré.		<input type="radio"/>

Les chiffres et les rubriques soulignés sont les réglages usine.

DESCRIPTION DÉTAILLÉE DU MENU DE RÉGLAGE

AUDIO

Rubrique		Paramètre		Description du paramètre	V T R 1	V T R 2
No.	Rubrique	No.	Rubrique			
707	DV OUTPUT	<u>0000</u> 0001 0002	<u>ST1</u> ST2 ST1+2	Permet de sélectionner la sortie des voies 1 et 2 pendant une lecture au format DV. 0: La piste de la voie 1 est envoyée pour la voie 1, et la piste de la voie 2 pour la voie 2. 1: La piste de la voie 3 est envoyée pour la voie 1, et la piste de la voie 4 pour la voie 2. 2: Les pistes des voies 1 et 3 sont mélangées et envoyées à la piste 1, et les pistes des voies 2 et 4 sont mélangées et envoyées à la piste 2.	<input type="radio"/>	<input type="radio"/>
708	PB FADE	<u>0000</u> 0001 0002	<u>AUTO</u> CUT FADE	Permet de sélectionner le traitement des points de montage audio (IN, OUT) pendant la lecture. 0: Le traitement respecte l'état pendant l'enregistrement. 1: Montage par coupure impératif. 2: Montage par fondu impératif.	<input type="radio"/>	<input type="radio"/>
709	AUDIO SLOW	<u>0000</u> 0001 0002	<u>PCM</u> CUE A-CUE	Permet de régler le mode de sortie audio pendant une lecture ralentie. 0: Mode PCM: Les signaux audio PCM sont envoyés entre -0,43 et +1, et les signaux audio CUE sont envoyés pour les autres valeurs. 1: Mode CUE: Les signaux audio PCM sont envoyés à une fois la vitesse de défilement; les signaux audio de repérage sont envoyés à n'importe quelle autre vitesse. 2: Mode ALL CUE: Les signaux audio de repérage sont envoyés à toutes les vitesses, y compris une fois la vitesse de défilement.	<input type="radio"/>	<input type="radio"/>
710	SHTL AUDIO	<u>0000</u> 0001	<u>OFF</u> CUE	Permet de sélectionner si le signal audio de repérage doit être envoyé à LINE OUT en mode repérage proportionnel. 0: Le signal audio n'est pas envoyé. 1: Le signal audio est envoyé.	<input type="radio"/>	<input type="radio"/>
711	AUTO MONI	<u>0000</u> 0001	<u>V1+V2</u> AUTO	Permet de sélectionner le signal à envoyer au haut-parleur/casque d'écoute. 0: Le traitement respecte le réglage du commutateur SPEAKER/HEADPHONES. 1: Le signal du magnétoscope utilisé en dernier est envoyé. <Remarques> • Si le commutateur OPERATION MODE est placé à la position "SEPARATE", la sortie est fixée à "V1 + V2". • Si le commutateur CONTROL est placé à la position "REMOTE" ou "EXT VTR", la sortie est fixée à "V1 + V2".		<input type="radio"/>
712	DV PB ATT	<u>0000</u> 0001	<u>OFF</u> ON	Permet de sélectionner le niveau de sortie pendant la lecture d'une cassette DV. OFF: Le niveau de sortie n'est pas réduit. ON: Le niveau de sortie est réduit.	<input type="radio"/>	<input type="radio"/>
713	CH1 REC SEL	<u>0000</u> 0001 0002	<u>CH1</u> CH2 MIX	Permet de sélectionner les signaux à raccorder sur la voie 1. 0: Entrée de la voie 1 1: Entrée de la voie 2 2: Entrée des signaux mélangés de la voie 1 et de la voie 2		<input type="radio"/>
714	CH2 REC SEL	<u>0000</u> <u>0001</u> 0002	CH1 <u>CH2</u> MIX	Permet de sélectionner les signaux à raccorder sur la voie 2. 0: Entrée de la voie 1 1: Entrée de la voie 2 2: Entrée des signaux mélangés de la voie 1 et de la voie 2		<input type="radio"/>

Les chiffres et les rubriques soulignés sont les réglages usine.

DESCRIPTION DÉTAILLÉE DU MENU DE RÉGLAGE

SYSTEM

Rubrique		Paramètre		Description du paramètre	V T R 1	V T R 2
No.	Rubrique	No.	Rubrique			
800	SCH COARSE	<u>0000</u> 0001 0002 0003	<u>0</u> 90 180 270	Réglage de la phase SCH: en unités de 90 degrés (SCH change; la phase H ne change pas.)	○	○
801	SCH FINE	0000 0128 0225	-128 <u>0</u> 127	Réglage de la phase SCH: plage variable totale de ±45 degrés ou plus (SCH change; la phase H ne change pas.)	○	○
802	LCD CONT	0000 0030 0060	-30 <u>0</u> 30	Permet de régler le contraste du moniteur LCD.	○	○
803	LCD COLOR	0000 0030 0060	-30 <u>0</u> 30	Permet de régler la couleur du moniteur LCD.	○	○
804	LCD HUE	0000 0030 0060	-30 <u>0</u> 30	Permet de régler la teinte du moniteur LCD.	○	○
806	V OUT SEL	<u>0000</u> 0001	<u>CMPST</u> CMPNT	Permet de régler la sortie vidéo. 0: Sortie composite 1: Sortie composantes	○	○
807	CMPNT OUT LV	0000 <u>0001</u>	MII <u>B-CAM</u>	Permet de régler le niveau de signal pendant la sortie composantes. 0: Niveau MII 1: Niveau B-cam	○	○

Les chiffres et les rubriques soulignés sont les réglages usine.

Description détaillée du menu de réglage

PRÉPARATIFS DE LA CASSETTE DE MONTAGE

Les préparatifs de la cassette de montage ne sont pas les mêmes pour le montage par assemblage que le montage par insertion. Avant de procéder au montage, il faudra enregistrer le signal de commande (CTL) sur le ruban.

Pour le montage par assemblage, le signal de commande s'enregistre au début de la cassette de montage. (1er montage)

- 1 Appuyer sur la touche IN tout en maintenant la pression sur la touche ENTRY pour enregistrer le point IN du magnétoscope 2. La position enregistrée se règle à 23 secondes avant l'heure réglée pour la valeur de pré réglage 1ST EDIT. Lorsque les touches 1ST EDIT (SHIFT + ASMBL) sont pressées, l'enregistrement commence, il avance à un point situé 3 secondes après le point IN, et le ruban se rebobine automatiquement jusqu'au point 0 seconde où il s'arrête. Lorsque la fonction premier montage est utilisée, les signaux de salve du noir sont toujours enregistrés comme signaux vidéo et le son est coupé.

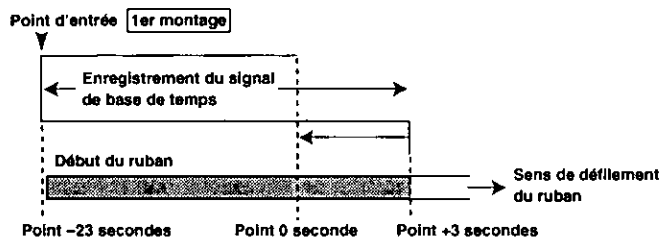

Pour le montage par insertion, il faudra enregistrer le signal de commande depuis le début jusqu'à la fin de la cassette de montage.

- Si la rubrique No. 311 (1ST EDIT DUR) du menu de réglage a été placée à la position T-END, une opération de premier montage s'effectue à la fin du ruban ou jusqu'à ce que la touche ALL STOP soit pressée. (Le signal de salve du noir et le signal de base de temps s'enregistrent.)

Enregistrement du signal de base de temps en même que les signaux vidéo sur un ruban neuf:

- 1 Insérer la cassette dans le magnétoscope d'enregistrement.
- 2 Tout en maintenant la pression sur la touche SHIFT, appuyer sur la touche MENU pour valider le mode configuration.
 - 1) Sélectionner la rubrique No. 507 (TC MODE) du menu de réglage, et la placer à la position P-REC (0000).
 - 2) Sélectionner la rubrique No. 508 (TC PRESET) du menu de réglage, et régler la valeur implicite du signal de base de temps.*
 - 3) Sélectionner la rubrique No. 506 (DF MODE) du menu de réglage, et régler le mode "Drop Frame" ou "Non Drop Frame".
*Pour ramener le signal de base de temps à "0", appuyer sur la touche RESET tout en maintenant la pression sur la touche SHIFT.
- 3 Enregistrer le signal de base de temps.
Pour enregistrer le signal de base de temps sur un ruban neuf, appuyer sur la touche PLAY tout en maintenant la pression sur la touche REC du magnétoscope d'enregistrement.
- 4 Appuyer sur la touche ALL STOP pour arrêter l'enregistrement.

ORGANIGRAMME DE BASE DES OPÉRATIONS DE MONTAGE

Les opérations de montage de base comprennent les étapes suivantes:

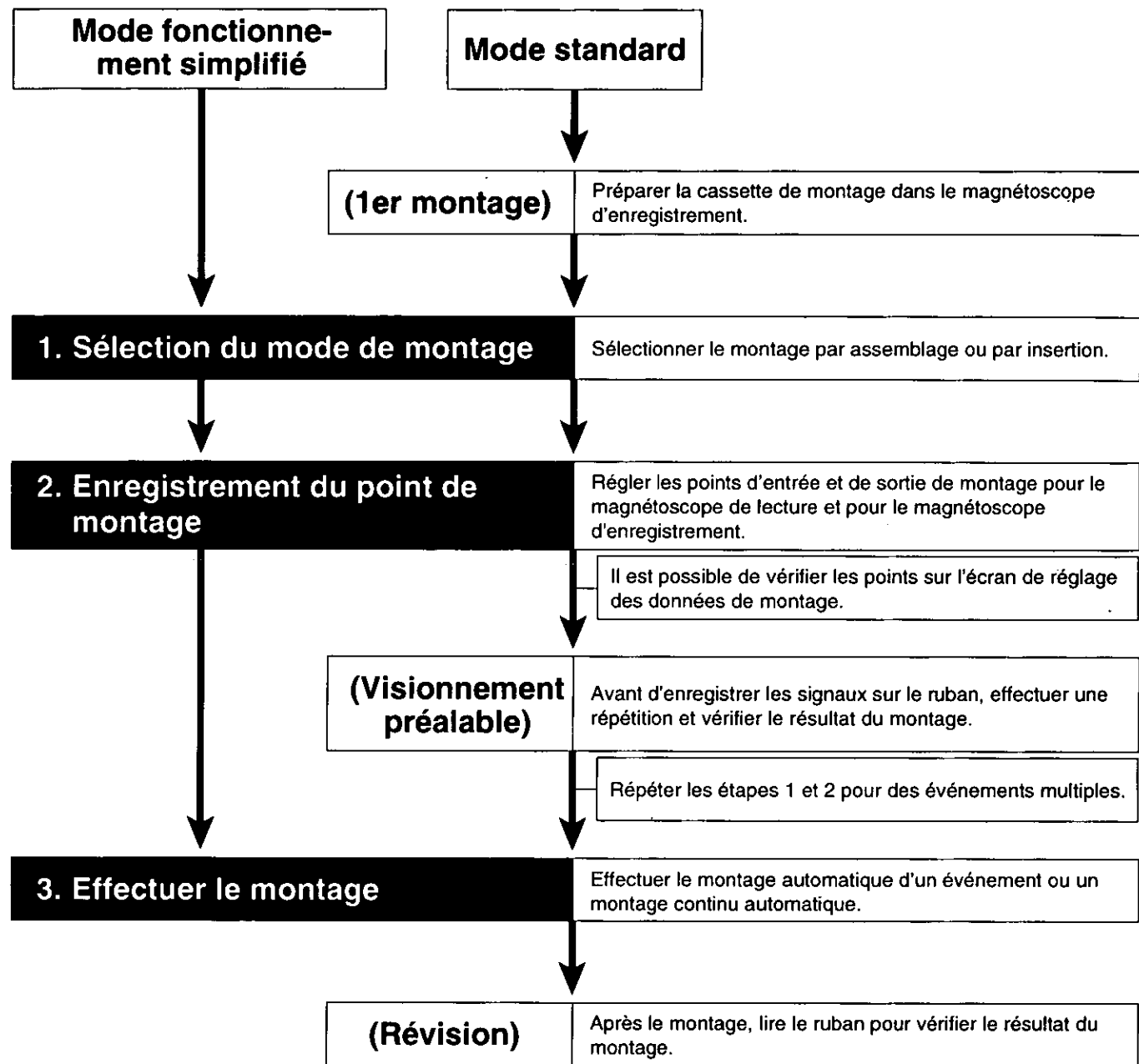

LES DIFFÉRENTS TYPES DE MODE DE MONTAGE ET ILLUSTRATIONS

■ Mode montage par assemblage

Les signaux s'enregistrent de façon continue et à la suite, depuis le début d'un ruban (généralement d'un ruban neuf, mais il est également possible d'utiliser un ruban ayant déjà servi). C'est généralement le mode qui est utilisé pour enregistrer des rubans maîtres.

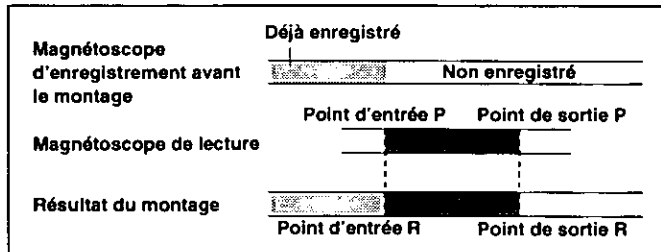

- Pour assurer la continuité du signal de base de temps sur le ruban du magnétoscope d'enregistrement, placer la rubrique No. 507 (TC MODE) du menu de réglage à la position "I-REG". Si la rubrique No. 507 du menu de réglage est placée à la position "P-REC" ou "F-FREE", placer la rubrique No. 510 (REGEN MODE) du menu de réglage à la position "AS&IN" ou "ASSEM".

■ Mode montage par insertion

Une source différente est enregistrée sur une section d'un ruban pré-enregistré.

Il est possible d'enregistrer quatre types de signaux—V (vidéo), A1 (audio voie 1), A2 (audio voie 2) et TC (signal de base de temps)—séparément ou simultanément. Les signaux doivent être enregistrés du début jusqu'à la fin du ruban du magnétoscope d'enregistrement.

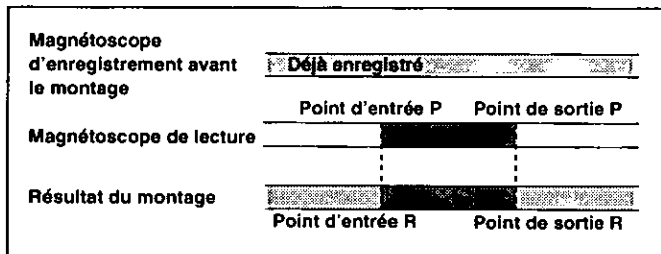

- S'il est nécessaire d'assurer la continuité du signal de base de temps sur le ruban du magnétoscope d'enregistrement pendant l'insertion du signal de base de temps, placer la rubrique No. 507 (TC MODE) du menu de réglage à la position "I-REG". Si la rubrique No. 507 du menu de réglage est placée à la position "P-REC" ou "F-FREE", placer la rubrique No. 510 (REGEN MODE) du menu de réglage à la position "AS&IN" ou "INSRT".

■ Montage audio par insertion

Le montage audio par insertion utilise une technique qui décale le point de montage audio par rapport au point de montage vidéo ou vice versa.

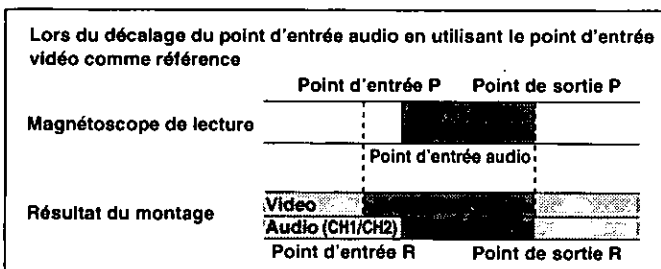

- Placer la rubrique No. 311 (SPLIT EDIT) du menu de réglage à la position VIDEO.
- Ou bien, le point d'entrée audio pourra être avancé par rapport au point d'entrée vidéo.

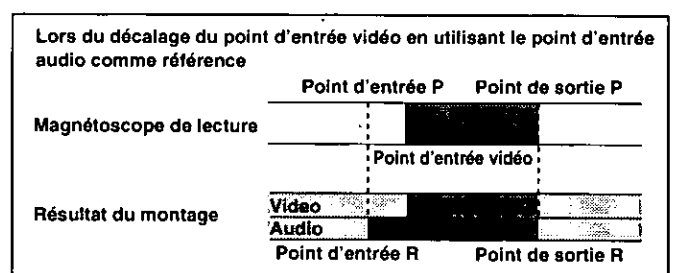

- Placer la rubrique No. 311 (SPLIT EDIT) du menu de réglage à la position AUDIO.
- Ou bien, le point d'entrée vidéo pourra être avancé par rapport au point d'entrée audio.

PROCÉDURE DE MONTAGE PAR COUPURE

1. Sélection du mode de montage

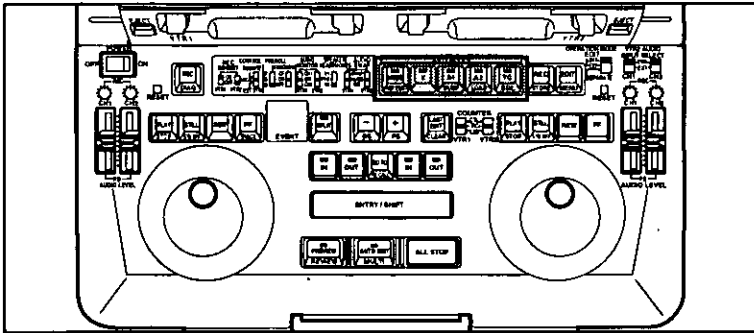

- ① **Pour un montage par assemblage:** Appuyer sur la touche d'assemblage (ASMBL). Enregistrer simultanément les signaux vidéo, audio (voies 1 et 2) et le signal de base de temps.
- ② **Pour un montage par insertion:** Appuyer sur les touches d'insertion (V, A1, A2 et TC). Ces touches correspondent respectivement aux signaux vidéo et audio. Appuyer sur toutes les touches des signaux à monter.
- ③ Pour annuler un mode, appuyer à nouveau sur la même touche.

Le montage par coupure est une méthode de montage qui permet de commuter instantanément d'un écran à l'autre.

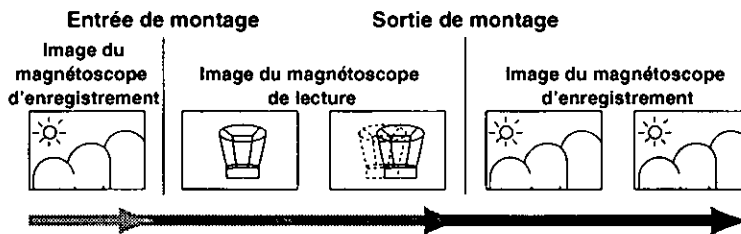

* Lors d'un montage par insertion, les images et le son sont montés séparément.

Commande de repérage

Lecture en sens inverse: ◀
(le voyant s'éclaire)

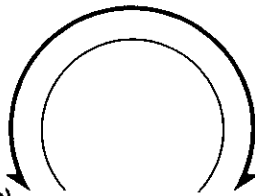

Lecture en sens avant: ▶
(le voyant s'éclaire)

- Le fait de tourner la commande sans appuyer dessus valide le mode repérage proportionnel: selon le sens et l'angle dans lesquels la commande est tournée, il sera possible de lire le ruban à une vitesse allant de 16 à 32 fois la vitesse de défilement normale en sens avant, à 16 à 32 fois la vitesse de défilement normale en sens inverse (en fonction du réglage de la rubrique No. 100 du menu de réglage). La position centrale enclenchée (position d'arrêt naturelle) permettra d'obtenir un arrêt sur image.
- Le fait d'appuyer sur la commande et de la tourner valide le mode repérage progressif: selon le sens et la vitesse auxquels la commande est tournée, il sera possible de lire le ruban à une vitesse allant d'une fois la vitesse de défilement normale en sens avant, à trois fois la vitesse de défilement normale en sens inverse. Un arrêt sur image est obtenu lorsque la rotation de la commande cesse.

PROCÉDURE DE MONTAGE PAR COUPURE

2. Enregistrement du point de montage

Repérer la scène à monter avec la commande de repérage, et enregistrer les points d'entrée et de sortie de montage à l'aide des touches IN et OUT.

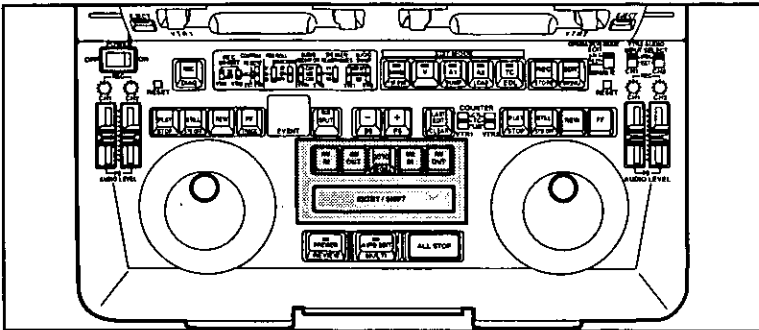

- 1** Lire le ruban sur le magnétoscope (de lecture ou d'enregistrement) qui servira à régler les points de montage, et repérer la scène désirée.
- 2** Tout en maintenant la pression sur la touche ENTRY à la scène désirée, appuyer sur la touche IN ou OUT correspondant au point de montage à régler.
Selon le point de montage actuellement réglé, le témoin électroluminescent IN ou OUT s'éclaire sur l'affichage du compteur de temps du magnétoscope de lecture ou d'enregistrement. Simultanément, si le point de montage n'a pas été enregistré, le témoin électroluminescent correspondant clignote.
- 3** Répéter les étapes 1 et 2 jusqu'à ce que quatre points d'entrée et de sortie (deux pour le magnétoscope de lecture et deux pour le magnétoscope d'enregistrement) aient été réglés. L'enregistrement des points de montage est terminé lorsque les points d'entrée et de sortie de montage du magnétoscope de lecture et le point d'entrée du magnétoscope d'enregistrement sont réglés.
Le point de sortie du magnétoscope d'enregistrement est automatiquement calculé pendant le montage.

Pour obtenir un arrêt sur image de la scène désirée:

Pendant une lecture normale: appuyer sur la touche STILL.

Pendant une lecture en mode repérage proportionnel, ramener la commande de repérage sur sa position centrale enclenchée.

Pendant une lecture en mode repérage progressif, cesser de tourner la commande de repérage.

Si l'arrêt sur image se poursuit au-delà d'un intervalle de temps spécifié:

Si le temps spécifié pour la rubrique No. 400 (STILL TIMER) du menu de réglage s'est écoulé, l'appareil passe automatiquement en mode protection du ruban.

PROCÉDURE DE MONTAGE PAR COUPURE

Vérification, révision et effacement des points de montage

Pour vérifier les points de montage:

Appuyer sur la touche IN ou OUT du magnétoscope dont les points de montage doivent être vérifiés. Le point de montage enregistré apparaît à l'affichage du compteur.

Pour vérifier l'image du point de montage:

Appuyer simultanément sur la touche IN ou OUT et sur la touche GO TO du magnétoscope dont les points de montage doivent être vérifiés. Le magnétoscope accède au point de montage enregistré, et son image apparaît sur le moniteur.

- Si le magnétoscope n'accède pas au point de montage, c'est que le point de montage n'est pas réglé.

Pour vérifier le temps total:

Pour vérifier le temps total de chaque montage, appuyer simultanément sur les touches IN et OUT. Le temps de montage s'affiche au compteur.

Pour vérifier le temps total du montage entier, appuyer sur la touche TOTAL.

Le temps total reste affiché tout le temps que la pression est maintenue sur la touche.

Révision d'un point de montage par incréments d'une image

Appuyer sur la touche "+" ou "-" tout en maintenant la pression sur la touche IN ou OUT.

La touche "+" avance le point de montage enregistré par incréments d'une image.

La touche "-" recule le point de montage enregistré par incréments d'une image.

Effacement d'un point de montage

Appuyer sur la touche RESET correspondante tout en maintenant la pression sur la touche IN ou OUT du point de montage à effacer.

PROCÉDURE DE MONTAGE PAR COUPURE

(Visionnement préalable)

Effectuer une répétition de lecture avant de procéder au montage.

Lorsque la touche PREVIEW est pressée, l'événement qui vient d'être enregistré (l'événement dont le numéro est affiché au registre) est visionné préalablement.

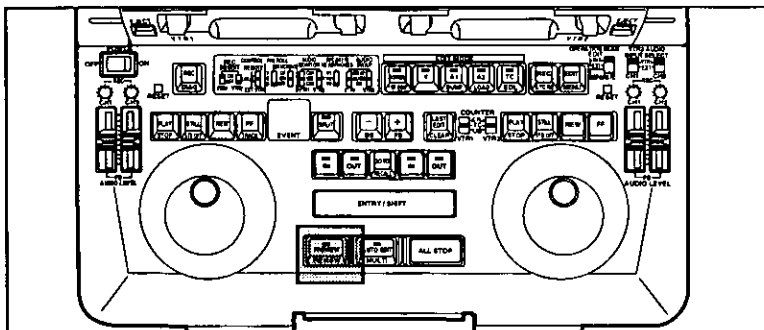

Lors d'un visionnement préalable:

- Les images du magnétoscope d'enregistrement sont lues depuis le point de prédéfilement du magnétoscope d'enregistrement jusqu'au point d'entrée, et du point de sortie jusqu'à la fin.
- Les images à monter entre le point d'entrée et le point de sortie s'affichent sur le moniteur du magnétoscope d'enregistrement.
- Le ruban du magnétoscope de lecture et celui du magnétoscope d'enregistrement défilent jusqu'à un point situé deux secondes après le point d'entrée et ils s'arrêtent.

En mode montage par assemblage, le ruban du magnétoscope d'enregistrement défile jusqu'à un point situé une seconde après le point d'entrée et il s'arrête, tandis que les images du magnétoscope d'enregistrement ne sont pas lues même si le ruban du magnétoscope de lecture dépasse le point de sortie.

Pour recommencer le visionnement préalable depuis le début pendant le visionnement préalable:

Appuyer sur la touche PREVIEW.

Pour rerégler le point de sortie davantage vers le début du ruban pendant le visionnement préalable:

Appuyer sur la touche OUT du magnétoscope d'enregistrement ou de lecture tout en maintenant la pression sur la touche ENTRY à la scène dont le point de sortie doit être enregistré.

- En mode insertion, la position du ruban du magnétoscope d'enregistrement où les deux touches ci-dessus ont été pressées est maintenant enregistrée comme nouveau point de sortie, et le visionnement préalable prend fin.
- En mode assemblage, le nouveau point de sortie est automatiquement calculé et enregistré.

Pour interrompre le visionnement préalable et effectuer un automatique montage:

Appuyer sur la touche AUTO EDIT.

Pour effacer le contenu du visionnement préalable précédent:

Appuyer sur la touche LAST EDIT.

A chaque pression sur la touche, le contenu du visionnement préalable courant et du visionnement préalable précédent commutent alternativement.

PROCÉDURE DE MONTAGE PAR COUPURE

3. Réalisation du montage

Une fois que les points de montage voulus ont été enregistrés, un événement est automatiquement monté si le montage est validé. Après le montage, il sera possible de vérifier le résultat du montage avec la fonction "révision".

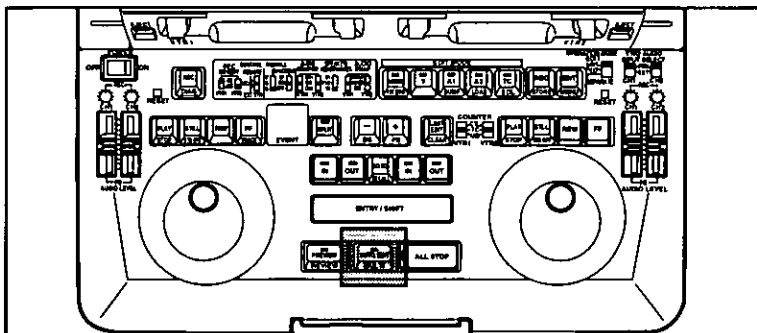

<Réalisation du montage> (Lors d'un montage automatique continu, entrer l'événement suivant sans valider le montage.)

Lorsque la touche AUTO EDIT est pressée, le montage automatique d'un événement débute.

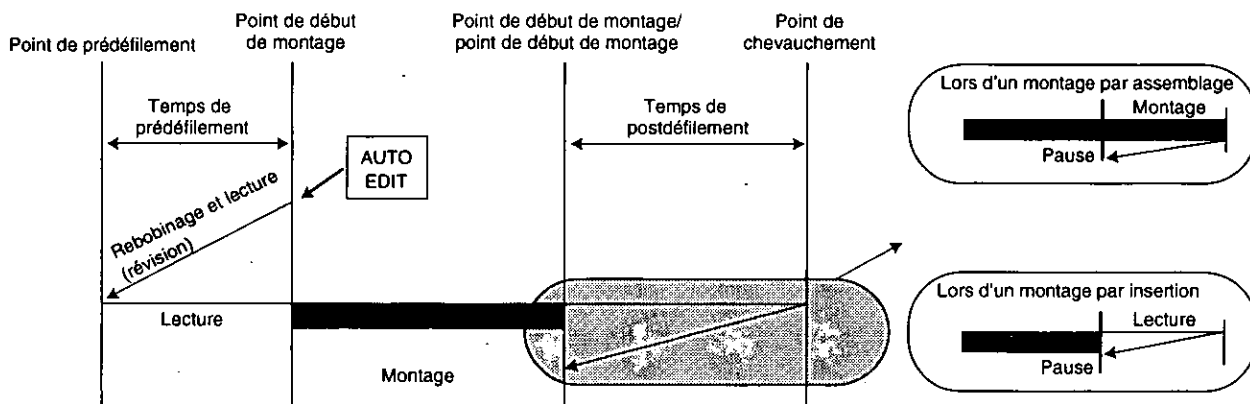

- * Lorsque le montage est terminé, le No. d'événement EVENT est ajouté, et ce qui était le point de sortie de montage du magnéscope d'enregistrement est automatiquement calculé comme point d'entrée de montage. [Toutefois, ceci n'est valable que si le réglage automatique a été validé pour la rubrique No. 305 (AUTO ENTRY) du menu de réglage.]
- * Pour mettre fin au montage à tout moment, appuyer sur la touche AUTO EDIT. La position où la touche a été pressée est enregistrée comme point de sortie.

PROCÉDURE DE MONTAGE PAR COUPURE

(Révision)

Lorsque la touche REVIEW (SHIFT + PREVIEW) est pressée, l'appareil lit l'événement déjà monté.

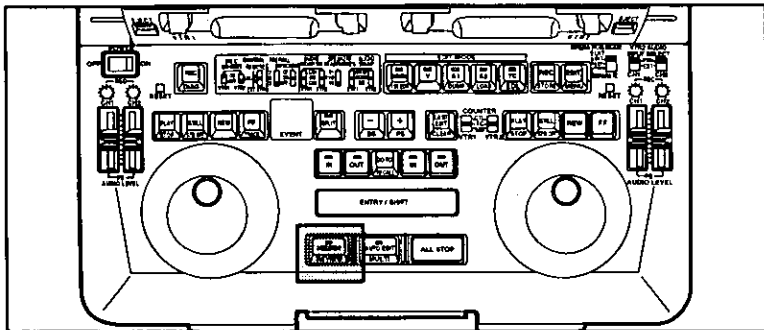

Pour interrompre la révision, appuyer sur la touche ALL STOP.

<Remarque>

Il est possible d'effectuer une révision dès que le montage est terminé. Noter que la révision n'est pas possible si l'appareil est commuté sur un autre mode ou que l'une des touches de fonction est pressée.

PROCÉDURE DE MONTAGE AUDIO PAR INSERTION (AUDIO SPLIT)

En mode montage par insertion, il est possible de décaler le point d'entrée d'insertion audio par rapport au point d'entrée d'insertion vidéo.

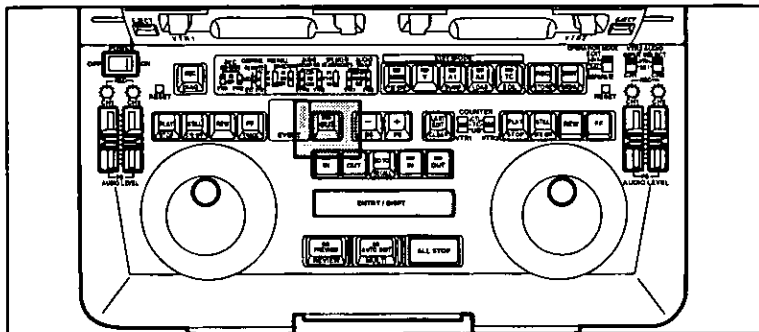

- 1 Placer la rubrique No. 311 (SPLIT EDIT) du menu de réglage à la position VIDEO.
- 2 Sélectionner la voie d'insertion audio.
- 3 Enregistrer les points d'entrée de montage du magnétoscope de lecture et du magnétoscope d'enregistrement.
- 4 Appuyer sur la touche SPLIT. Vérifier que son voyant est éclairé. Le voyant IN des compteurs de temps du magnétoscope de lecture et du magnétoscope d'enregistrement clignote.
- 5 Repérer le point d'entrée d'insertion audio du magnétoscope de lecture, et appuyer sur la touche IN du magnétoscope de lecture tout en maintenant la pression sur la touche ENTRY. Quand le point d'entrée est enregistré, le voyant IN s'éclaire.
- 6 Appuyer sur la touche SPLIT. Le voyant SPLIT clignote.
- 7 Enregistrer le point de sortie du magnétoscope de lecture ou du magnétoscope d'enregistrement.
- 8 Appuyer sur la touche PREVIEW pour visionner préalablement les points.
- 9 Appuyer sur la touche AUTO EDIT.

Révision d'un point d'entrée de montage

Vérifier que le voyant SPLIT est éclairé, et répéter les étapes 4 et 5.

Affichage de la durée du montage audio par insertion

Appuyer simultanément sur les touches IN et OUT pendant que le voyant SPLIT clignote. La différence entre le point d'entrée et le point de sortie de montage audio par insertion s'affiche au compteur de temps.

Pendant que le voyant SPLIT est éclairé, il n'est pas possible de réviser simultanément le point d'entrée de montage audio par insertion et le point de sortie vidéo en appuyant sur la touche "+" ou "-".

<Remarques>

- Si le voyant SPLIT clignote, cela veut dire que le point d'entrée de montage audio par insertion n'est pas enregistré.
- Vérifier que la rubrique No. 311 (SPLIT EDIT) du menu de réglage est bien placée à la position VIDEO.

PROCÉDURE DE MONTAGE VIDÉO PAR INSERTION

Il est possible de décaler le point d'entrée vidéo par rapport au point d'entrée audio pendant le montage par insertion.

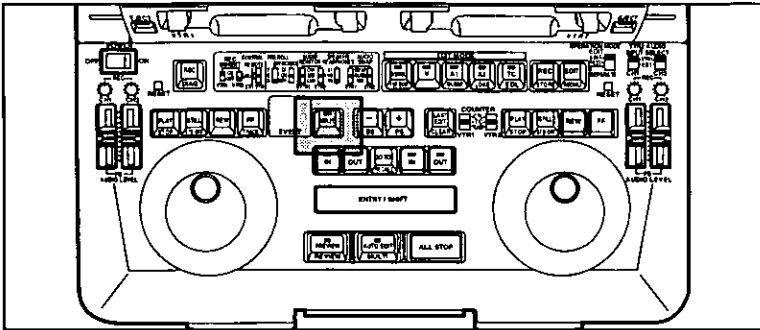

- 1 Placer la rubrique No. 311 (SPLIT EDIT) du menu de réglage à la position AUDIO.
- 2 Sélectionner la voie du montage par insertion.
- 3 Entrer les points d'entrée de montage audio du magnétoscope de lecture et du magnétoscope d'enregistrement.
- 4 Appuyer sur la touche SPLIT.
Vérifier que le voyant de la touche SPLIT est éclairé.
Les voyants IN du magnétoscope de lecture et du magnétoscope d'enregistrement clignotent.
- 5 Repérer le point d'entrée vidéo du magnétoscope de lecture, et appuyer sur la touche IN du magnétoscope de lecture tout en maintenant la pression sur la touche ENTRY. Lorsque le point d'entrée est entré, le voyant IN s'éclaire.
- 6 Appuyer sur la touche SPLIT.
Le voyant de la touche SPLIT, qui était éclairé, se met à clignoter.
- 7 Entrer le point de sortie du magnétoscope de lecture ou du magnétoscope d'enregistrement.
- 8 Appuyer sur la touche PREVIEW pour effectuer un visionnement préalable.
- 9 Appuyer sur la touche AUTO EDIT.

Correction d'un point d'entrée de montage

Vérifier que le voyant de la touche SPLIT est éclairé, et répéter les étapes 4 et 5.

Affichage du montant d'insertion vidéo

Appuyer simultanément sur les touches IN et OUT pendant que le voyant SPLIT clignote.

La différence entre le point d'entrée d'insertion vidéo et le point d'entrée d'insertion audio s'affiche sur le compteur de temps.

Il n'est pas possible de corriger simultanément le point d'entrée d'insertion vidéo et le point de sortie audio en appuyant sur la touche + ou - pendant que le voyant de la touche SPLIT est éclairé.

<Remarques>

- Le point d'entrée d'insertion vidéo doit être entré pendant que le voyant de la touche SPLIT clignote.
- Vérifier que la rubrique No. 311 (SPLIT EDIT) du menu de réglage est placée à la position AUDIO.

MONTAGE À L'AIDE DU POINT D'ENTRÉE DE MONTAGE UNIQUEMENT

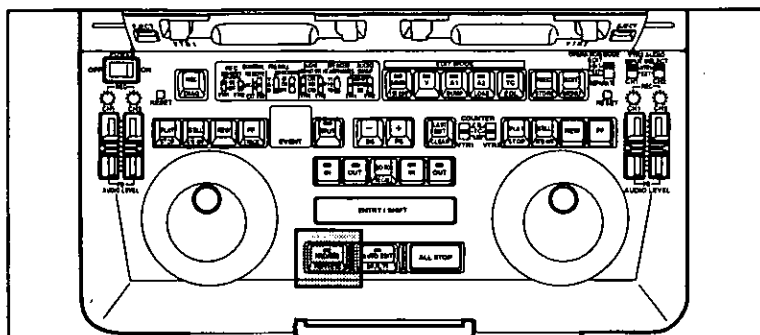

- 1 Repérer les points d'entrée de montage du magnéscope de lecture et du magnéscope d'enregistrement.
- 2 Appuyer sur la touche PREVIEW.
La position où la touche est pressée est enregistrée comme point d'entrée, et ce point est visionné préalablement.
- 3 Appuyer sur la touche OUT du magnéscope d'enregistrement tout en maintenant la pression sur la touche ENTRY à la position du point de sortie.
Le point de sortie s'enregistre, et le magnéscope de lecture et le magnéscope d'enregistrement s'arrêtent pendant environ une seconde en mode montage par assemblage, et pendant deux secondes en mode montage par insertion.
- 4 Appuyer sur la touche AUTO EDIT.
Le montage débute.

Pour effectuer le montage sans visionnement préalable

Appuyer sur la touche AUTO EDIT à la place de la touche PREVIEW à l'étape 2. A la position où le montage doit prendre fin, appuyer sur la touche AUTO EDIT.

MONTAGE D'UN ARRÊT SUR IMAGE

- 1 Enregistrer le même point comme point d'entrée et comme point de sortie du magnéscope de lecture (VTR1).
 - Pour enregistrer ces points au même point, appuyer simultanément sur la touche IN, la touche OUT et la touche SHIFT/ENTRY du magnéscope de lecture (VTR1).
- 2 Régler et enregistrer le point d'entrée et le point de sortie du magnéscope d'enregistrement (VTR2).
 - Il est possible d'effectuer une opération évolutive même si seul le point d'entrée est enregistré.
- 3 Appuyer sur la touche AUTO EDIT pour effectuer le montage.
L'arrêt sur image du magnéscope de lecture (VRT1) au point enregistré à l'étape 1 s'effectue.

<Remarque>

Le montage d'un arrêt sur image n'est possible que si le commutateur OPERATION MODE est placé à la position "INT".

MONTAGE PAR MARQUE AUTOMATIQUE

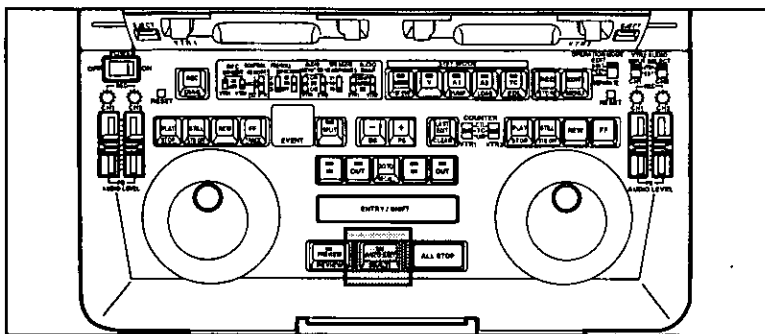

Il est possible de monter des scènes les unes à la suite des autres simplement en enregistrant le point d'entrée du magnétoscope de lecture.

Comme le ruban du magnétoscope d'enregistrement s'arrête au point de sortie de montage, le montage pourra être effectué simplement en enregistrant le point d'entrée de montage du magnétoscope de lecture.

- 1 Placer la rubrique No. 305 (AUTO ENTRY) du menu de réglage à la position REC.
- 2 Lorsque le montage est terminé, repérer le point d'entrée du magnétoscope de lecture.
- 3 Appuyer sur la touche AUTO EDIT.
Le montage débute.
- 4 Au point de sortie de montage, appuyer sur la touche AUTO EDIT.
Le montage est maintenant terminé.

FONCTION DE PISTAGE

Cette fonction permet un réglage efficace des points de montage du magnétoscope de lecture en fonction des modifications apportées au point d'entrée de montage du magnétoscope d'enregistrement.

- 1 Modifier le point d'entrée du magnétoscope d'enregistrement (VTR2).
- 2 Appuyer sur la touche TRACK [SHIFT + FF (magnétoscope 1)].
 - Le point d'entrée du magnétoscope de lecture (VTR1) change automatiquement en fonction de la modification effectuée à l'étape 1.
 - Les deux points (:) entre les heures et les minutes du compteur à l'écran se changent en point (.) pour indiquer que le mode pistage est maintenant validé.

01:23:45:01 → 01:23:45.01
 ↑ ↑ ↑ ↑
 Mode normal Mode pistage
- L'affichage TC (UB ou CTL) du registre clignote pour indiquer que le mode pistage est validé.
- 3 Lorsque le point d'entrée du magnétoscope d'enregistrement (VTR2) est modifié en mode pistage, le point d'entrée du magnétoscope de lecture (VTR1) est également automatiquement modifié. Si un point de montage du magnétoscope de lecture (VTR1) est ensuite modifié, le mode pistage est libéré, et l'appareil revient au mode normal.

<Remarque>

Lorsque la rubrique No. 305 (AUTO ENTRY) du menu de réglage est placée à la position "ALL", le point d'entrée du magnétoscope de lecture (VTR1) change automatiquement en fonction de la modification apportée au point d'entrée du magnétoscope d'enregistrement (VTR2), même si le mode pistage n'est pas validé manuellement.

FONCTION SAUT DU SIGNAL DE BASE DE TEMPS (TC JUMP)

Normalement, le montage n'est pas possible dans les sections où le signal de base de temps est discontinu pendant la période de prédéfilement. Toutefois, si la fonction saut du signal de base de temps est utilisée, le montage s'effectuera avec le signal de commande comme référence pendant la période de prédéfilement, et avec le signal de base de temps comme référence lorsque le point d'entrée est passé (pendant l'enregistrement du montage). Le signal de base de temps s'affiche de façon que l'appareil puisse fonctionner comme si le montage avait constamment été effectué avec le signal de base de temps.

- 1 Placer la rubrique No. 511 (TC JUMP) du menu de réglage à la position VTR1, VTR2 ou ALL.
(Sélectionner le magnétoscope pour lequel la fonction saut de signal de base de temps doit être utilisée.)
- 2 Effectuer les opérations de montage automatique ordinaires.

<Remarque>

En mode visionnement préalable, montage automatique ou révision, le ruban est tout d'abord repéré jusqu'au point d'entrée, il prédéfinit en utilisant comme référence la valeur du signal de commande du point d'entrée, et il débute l'approche. Lorsque le point d'entrée est passé et que le mode enregistrement de montage est validé, le montage se poursuit en utilisant le signal de base de temps comme référence.

MONTAGE D'ÉVÉNEMENTS

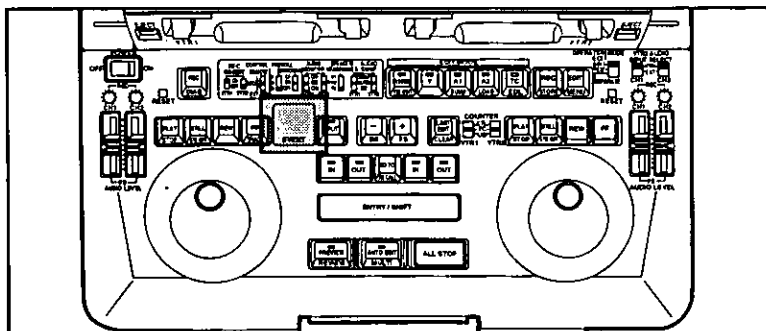

*Lorsque le montage d'événements est effectué en mode CTL, les erreurs peuvent se cumuler, de sorte que les points d'entrée peuvent être considérablement décalés. Il est donc recommandé d'effectuer le montage d'événements en mode TC.

Enregistrement d'événements

Les événements s'enregistrent dans l'ordre, du No. 01 au No. 99, 00.

Comment enregistrer les événements

• Montage automatique

Appuyer sur la touche AUTO EDIT.

Lorsque le montage est terminé, les numéros augmentent automatiquement d'une unité.

• Enregistrement d'un événement sans effectuer de montage

Appuyer sur la touche STORE (SHIFT + REC).

Les numéros augmentent automatiquement d'une unité.

Lorsque le numéro d'un événement non enregistré (affiché "n") est enregistré:

Le numéro de l'événement suivant s'affiche.

- Lorsque le numéro d'un événement est accédé et que les données de montage sont révisées, les données révisées s'enregistrent dans le numéro d'événement en question.
- Si un événement est accédé et que le montage est effectué tel quel, le numéro d'événement reste inchangé.

Si "00" s'affiche comme numéro d'événement:

Cela représente le centième événement.

Le mode recouvrement (effacer tout) ou le mode recouvrement interdit est validé en fonction du réglage de l'effacement automatique de la mémoire EDL (rubrique No. 309 "EDL AUTO CLR" du menu de réglage).

• Si EDL AUTO CLR est invalidé

Le mode interdiction de recouvrement est validé.

"FULL" s'affiche à la place du numéro d'événement. Si une touche de fonction est pressée, le numéro d'événement revient à "00" et l'état qui résulte lorsque les données de montage de l'événement 00 sont accédées est validé.

• Si EDL AUTO CLR est validé

Le mode recouvrement est validé.

Le numéro d'événement s'affiche comme "n00", et les données de montage enregistrées s'effacent. Il est maintenant possible d'enregistrer un nouvel événement.

MONTAGE D'ÉVÉNEMENT

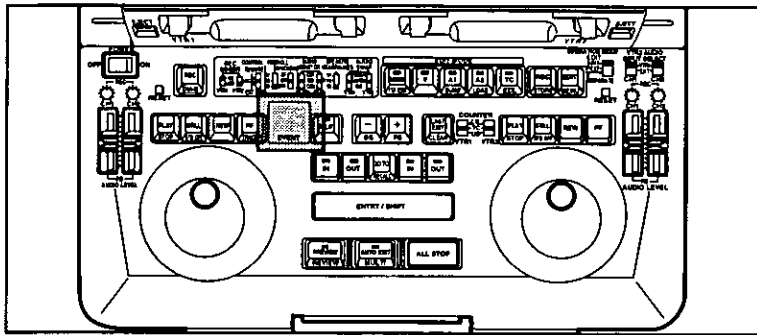

Rappel d'un événement

Il est possible d'accéder à un événement enregistré dans la mémoire EDL.

- **Accès à un événement préalable à l'événement actuellement affiché**

Appuyer sur les touches BS (SHIFT + "-").

L'événement préalable à l'événement actuellement affiché est accédé. Pour accéder à l'événement désiré, continuer à appuyer sur les touches.

Lorsque la rubrique de réglage No. 309 (EDL AUTO CLR) est placée à la position ON, l'événement No. "00" est accédé si l'événement a été recouvert pour des numéros d'événement dépassant "01".

- **Accès à un événement postérieur à l'événement actuellement affiché**

Appuyer sur les touches FS (SHIFT + "+").

Pour accéder à l'événement désiré, continuer à appuyer sur les touches.

Lorsque la rubrique de réglage No. 309 (EDL AUTO CLR) est placée à la position ON, l'événement No. "01" est accédé si l'événement a été recouvert pour des numéros d'événement dépassant "00".

MONTAGE D'ÉVÉNEMENTS

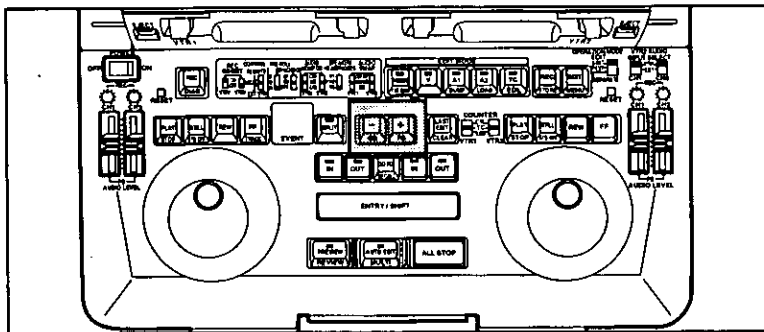

Révision et effacement d'événements

Il est possible de réviser ou d'effacer les données de montage des événements enregistrés et de restaurer les événements effacés.

• Accès à un événement enregistré et révision de ses données

- 1 Appuyer sur les touches BS (SHIFT + "-") ou FS (SHIFT + "+").
Quand l'événement désiré est accédé, réviser ses données.
- 2 Appuyer sur les touches STORE (ENTRY + REC).

• Effacement d'un événement

- 1 Appuyer sur les touches BS (SHIFT + "-") ou FS (SHIFT + "+").
Quand l'événement désiré est accédé, réviser ses données.
- 2 Appuyer sur les touches CLEAR (SHIFT + LAST EDIT).
Un "d" apparaît en face de l'événement.

Une événement accompagné d'un "d" ne peut pas être visionné préalablement, mais il peut être monté ou réenregistré.

• Restauration d'un événement effacé

- Appuyer sur la touche RECALL (SHIFT + Go To).
Le "d" du numéro d'événement s'efface.

Effacement de tous les événements (initialisation de la mémoire EDL)

Appuyer sur les touches CLEAR (SHIFT + LAST EDIT) et ALL STOP.
"n01" s'affiche et les données de tous les événements s'effacent.

<Remarque>

Lorsque tous les événements sont effacés, il n'est plus possible de les restaurer à leur condition d'origine.

Réalisation d'un montage d'événements

- 1 Appuyer sur les touches MULTI (SHIFT + AUTO EDIT).
Les événements sont montés sur la base des données de montage enregistrées, en commençant par l'événement dont le numéro est affiché.
- 2 Pour arrêter le montage à tout moment, appuyer sur la touche ALL STOP.
Pour reprendre le montage, appuyer sur les touches MULTI (SHIFT + AUTO EDIT).
Pour réaliser le montage depuis un événement particulier, revenir au numéro de cet événement.

GESTION DES DONNÉES DE MONTAGE (EDL)

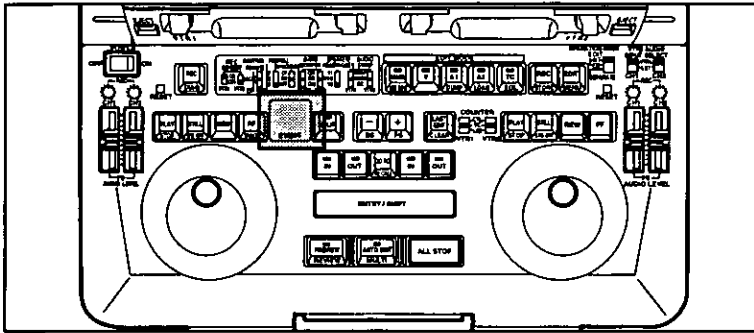

Il est possible de gérer collectivement les données de montage enregistrées sous forme d'une liste de décision d'événements (EDL). Les données de montage gérées par des numéros peuvent être accédées comme et quand il convient. La mémoire EDL est conservée en mémoire après la mise hors contact.

Par ailleurs, lorsque la touche EDL (SHIFT + TC) est pressée, les données s'affichent à l'écran LCD. Pour faire défiler la page qui renferme les données affichées vers le haut ou vers le bas, appuyer sur la touche FF ou REW du magnétoscope 2.

Le portable permet de gérer un maximum de cent montages et d'y accéder à sa convenance. Les données peuvent être modifiées ou effacées.

Affichage des numéros d'événement

Les numéros d'événement s'affichent à l'aide de deux chiffres.

n35

"n": Nouvelles données de montage qui ne sont pas enregistrées dans la mémoire EDL.

"d": Données de montage qui ont été effacées de la mémoire EDL.

Rappel du contenu du visionnement préalable précédent

Utiliser la fonction dernier montage.

A chaque pression sur la touche LAST EDIT, les données de montage qui viennent juste d'être visionnées préalablement et les données de montage du visionnement préalable précédent sont rappelées alternativement. (Ceci n'est valable que pour les données d'un même événement.)

- La fonction dernier montage n'est pas opérationnelle sans la fonction visionnement préalable.

Rappel de tous les événements (initialisation de la mémoire EDL)

Appuyer sur les touches CLEAR (SHIFT + LAST EDIT) et ALL STOP.

"n01" s'affiche et les données de tous les événements s'effacent.

VIDAGE/CHARGEMENT DES DONNÉES DE MONTAGE VERS/DEPUIS UN APPAREIL EXTERNE

Il est possible de transmettre les données de montage de la mémoire EDL à une source externe via le connecteur RS-232C. Par exemple, il est possible d'utiliser et de piloter un grand choix de systèmes, comme indiqué ci-dessous, en téléchargeant les données vers ou depuis un ordinateur.

- 1) Il est possible d'effectuer un montage en ligne et d'utiliser les données de montage avec un système en ligne.
- 2) Il est possible d'enregistrer les données de montage sur un disque dur ou une disquette.
- 3) Il est possible de vérifier les données de montage à l'écran de l'ordinateur ou sous forme imprimée.

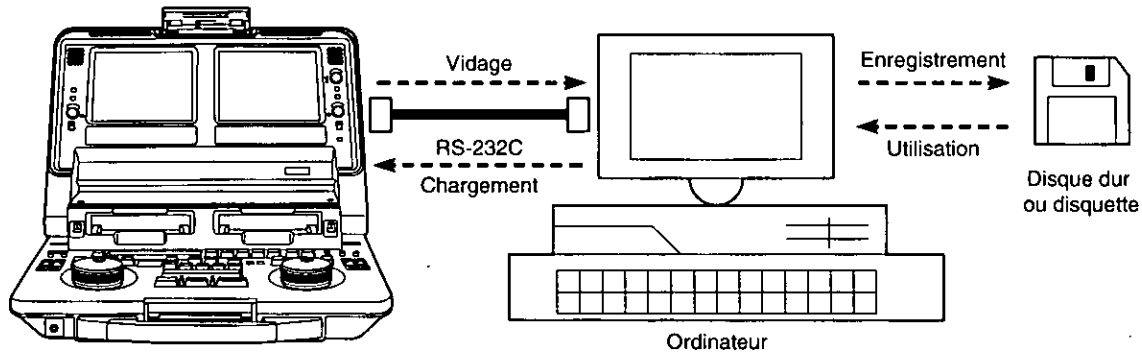

<Remarque>

Les opérations de vidage et de chargement EDL ne sont pas possibles si le commutateur CONTROL est placé à la position REMOTE ou EXT VTR.

Opération de vidage

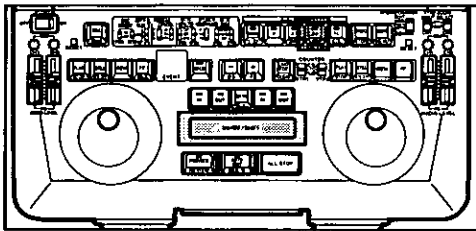

- 1 Configurer l'ordinateur ou le périphérique externe pour la réception des données.
- 2 Appuyer sur la touche DUMP (SHIFT + A1). Le voyant de la touche A1 clignote, et le numéro de l'événement envoyé s'affiche à la section du compteur. Le format réglé dans la rubrique de réglage EDL FORMAT est sélectionné comme format de sortie.
- 3 L'opération est terminée lorsque toutes les données de montage de la mémoire EDL ont été transférées. Pour arrêter le transfert à tout moment, appuyer sur la touche ALL STOP.

Opération de chargement

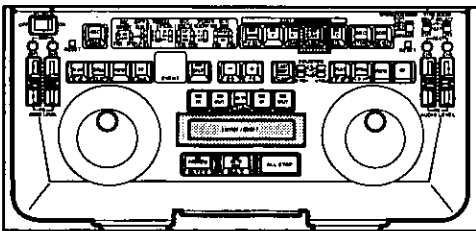

- 1 Appuyer sur la touche LOAD (SHIFT + A2). Le voyant de la touche A2 clignote.
- 2 Les données sont envoyées par l'ordinateur ou le périphérique externe. Le format auquel les données sont envoyées doit être celui qui a été réglé pour la rubrique No. 208 (EDL FORMAT) du menu de réglage. Le numéro de l'événement en cours de réception s'affiche à la section du compteur.
- 3 L'opération est terminée lorsque l'ordinateur cesse de transmettre les données ou que la mémoire EDL est pleine. Pour arrêter le transfert à tout moment, appuyer sur la touche ALL STOP.

<Remarques>

1. Il faudra régler le périphérique externe pour le vidage ou le chargement des données.
2. Avec des données autres que les données corrigées ou montées de la mémoire EDL, ou des données à un format qui n'est pas supporté par l'appareil, non seulement l'appareil ne pourra pas recevoir les données, mais cela risque également de provoquer un mauvais fonctionnement. C'est pourquoi, il est conseillé que les utilisateurs n'ayant pas des connaissances suffisantes en matière d'ordinateur personnel ou de données EDL n'effectuent pas ces opérations.

<Référence>

Réglage du périphérique externe et méthodes de communication

Le réglage du périphérique externe et les méthodes de communication varient d'un appareil à l'autre. Pour les détails sur les réglages et les opérations, voir les manuels qui accompagnent le périphérique en question, son système d'exploitation (DOS) et le programme de communication, ou se renseigner auprès du fabricant du périphérique

1) Vérifier que le protocole de communication correspond aux réglages du périphérique externe.

Le protocole de communication de cet appareil se règle avec la rubrique RS-232C PROTOCOL du menu de réglage. [Réglages implicites (réglages usine): vitesse 9600 bps, longueur de données 8 bits, bit d'arrêt 1 bit, et parité impaire] Les réglages du périphérique externe se règlent avec les commutateurs et les commandes MODE et SPEED du programme de réglage du protocole RS-232C.

[Exemple de réglage 1] MODE COM1: BAUD = 9600, PARITY = 0, DATA = 8, STOP = 1

[Exemple de réglage 2] SPEED RS232C-0 9600 BITS-8 PARITY-ODD STOP-1 NONE

S'il n'est pas possible de modifier les réglages du périphérique externe, vérifier que les réglages de l'appareil correspondent à ceux du périphérique externe.

Vérifier que la mémoire EDL est réglée en fonction de la rubrique No. 202 (OPTION MODE) du menu de réglage. Régler la rubrique No. 208 (EDL FORMAT) du menu de réglage au format d'entrée/sortie.

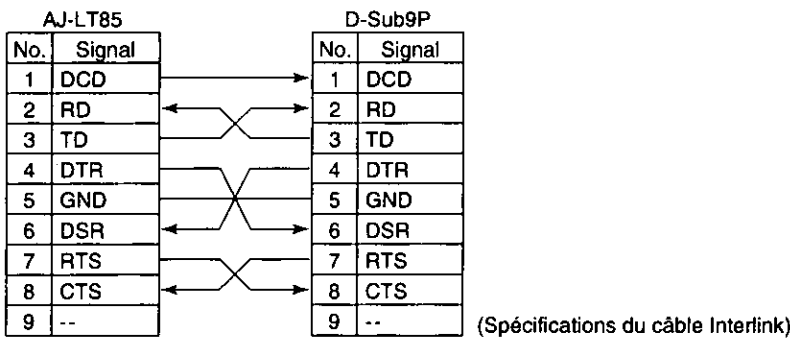

Sélection du format (commune à DUMP et LOAD)

No. de rubrique du menu de réglage	Rubrique	Paramètre
208	EDL FORMAT	Sélectionné par AG-A850 ou CMX340

Réglage des paramètres de communication

No. de rubrique du menu de réglage	Rubrique	Paramètre
203	BAUD RATE	1200/2400/4800/9600/19200
204	DATA LENGTH	7/8
205	STOP BIT	1/2
206	PARITY	NON/ODD/EVEN
207	FLOW CONTROL	NONE/RTSCTS

<Remarques>

- Le numéro de bobine est fixé à 0001.
- Les fonctions GPI, volet et autres qui n'existent pas sur l'appareil sont ignorées.

2) Réception des données à l'aide du connecteur RS-232C d'un périphérique externe

Entrer COPY AUX_/A ou COPYA AUX_ (où "_" représente le nom de fichier), et appuyer sur la touche DUMP (SHIFT + A1). Cette méthode pourra être utilisée avec la plupart des ordinateurs pour la réception des données.

3) Envoi des données depuis le connecteur RS-232C d'un périphérique externe

Tout en maintenant la pression sur la touche LOAD (SHIFT + A2), entrer COPY _/B AUX ou COPYA_AUX (où "_" représente le nom de fichier). Cette méthode pourra être utilisée avec la plupart des ordinateurs pour l'envoi des données.

VIDAGE/CHARGEMENT DES DONNÉES DE MONTAGE VERS/DEPUIS UN APPAREIL EXTERNE

<Référence>

A propos du format EDL

Il existe deux formats de données possibles pour le transfert des données de montage (EDL) à un ordinateur personnel ou un autre périphérique: le format AG-A850, et le format CMX340.

1) **AG-A850:** Toutes les données de montage de la mémoire EDL sont envoyées. Cela veut dire que les données de montage seront parfaitement restaurées si les données envoyées par l'appareil sont ensuite à nouveau chargées dans l'appareil.

Toutefois, il faudra que les données soient reçues avec le paramètre EDL AUTO CLR validé (ON) pour pouvoir charger les événements préparés avec le paramètre EDL AUTO CLR validé (ON).

Puisqu'aucune distinction n'est effectuée dans le format EDL entre la référence VIDEO et la référence AUDIO, utiliser normalement la référence VIDEO pour les données de montage par insertion.

[Exemple d'envoi de données]

TITLE: PANASONIC EDITING CONTROLLER AG-A850(AJ-LT85)									
EVENT	REEL	MODE	TYPE	TRANS	P-VTR IN	P-VTR OUT	R-VTR IN	R-VTR OUT	
0001	0001	ASMBL	C		00:09:45:15	00:09:48:03	00:17:32.15	00:17:35.03	
0002	0001	VA12	C		00:09:48:03	00:09:55:27	00:17:35.03	00:17:42.27	
0003	AUDIO	SPLIT		REEL 0001		00:10:10:20			
0003	0001	VA12	C		00:09:55:27	00:10:12:10	00:17:42.27	00:17:59.10	
0004	0001	VA12	C		00:10:12:10	00:10:17:21	00:17:59.10	00:18:04.23	
0005	0001	ASMBL	C		00:10:17:21	00:10:22:23	00:18:04.23	00:18:09.25	
0006	0001	ASMBL	C		00:10:22:23	00:10:24:13	00:18:09.25	00:18:11.15	
0007	AUDIO	SPLIT		RECORDER		00:18:14.19			
0007	0001	ASMBL	C		00:10:24:13	00:10:31:16	00:18:11.15	00:18:18.18	
0008	0001	ASMBL	C		00:10:35:15	00:10:35:15	00:18:18.18	00:18:27.21	
0008		SPEED	REEL 0001	000		00:10:35:15			
0009	0001	ASMBL	C		00:10:35:16	00:10:35:16	00:18:27.21	00:18:39.00	
0009		SPEED	REEL 0001	000		00:10:35:16			
0010	0001	ASMBL	C		00:10:41:22	00:10:42:11	00:18:39.00	00:18:39.19	
0011D	0001	ASMBL	C		00:10:42:11	00:10:44:00	00:18:39.19	00:18:41.08	
0012D	0001	ASMBL	C		00:10:44:00	00:10:45:15	00:18:41.08	00:18:42.23	
0013	AUDIO	SPLIT		REEL 0001		00:10:48:11			
0013	0001	ASMBL	C		00:10:50:05	00:10:51:10	00:18:42.23	00:18:43.28	
0014	0001	ASMBL	C		00:10:51:10	00:10:56:18	00:18:43.28	00:18:49.06	
0015	0001	VA12T	C		00:10:56:18	00:11:00:11	00:18:49.06	00:18:52.29	
0016	0001	VA12	C		00:11:00:11	00:11:04:27	00:18:52.29	00:18:57.15	

Point d'entrée du magnéto-
scope de lecture Point d'entrée du magnéto-
scope d'enregistrement

Point de sortie du magnéto-
scope de lecture Point de sortie du magnéto-
scope d'enregistrement

Effet
C: Coupure ("coupure" est le seul effet disponible sur l'appareil)

Mode montage
VA12: Montage par insertion
ASMBL: Montage par assemblage

No. de bobine
0001 ("0001" est le seul numéro de bobine disponible sur l'appareil)

Numéro d'événement D: Effacer l'événement

Les restrictions suivantes s'appliquent lorsque les données montées par l'AG-A850 sont envoyées à l'appareil.

1. Numéros d'événement

Les numéros d'événement sont ignorés, et cent événements sont reçus dans l'ordre, en commençant par le premier.

2. Numéros de bobine

Tous les numéros de bobine sont reçus comme "0001".

3. Mode montage

A3 et A4 sont ignorés.

4. Type d'effet

Seuls les événements montés par coupure sont reçus.

5. Montage ralenti

Seuls les événements montés au ralenti à la vitesse de données 0 (STILL) sont reçus.

Les restrictions suivantes s'appliquent lorsque les données montées par l'appareil sont envoyées à l'AG-A850.

1. Mode montage

Les insertions du signal de base de temps sont ignorées.

2) **CMX340:** Ce format est partagé par le CMX340. Certaines données seulement sont converties, de sorte que les données de montage ne seront pas parfaitement restaurées si les données vidées sont à nouveau chargées.

1. Numéros d'événement

Les numéros d'événement effacés sont remplis pour la transmission. Les numéros d'événement sont ignorés pendant la réception, et cent événements sont reçus dans l'ordre, en commençant par le premier.

2. Numéros de bobine

Tous les numéros de bobine sont reçus comme "0001".

3. Mode montage

Le montage par assemblage est converti en montage par insertion (V, A1, A2) pour l'envoi.

4. Type d'effet

Seuls les événements montés par coupure sont reçus.

5. Montage ralenti

Seuls les événements montés au ralenti à la vitesse de données 0 (STILL) sont reçus.

6. Montage audio par insertion

Tous les événements de montage audio par insertion sont reçus comme événements entrés avec le magnéto-
scope d'enregistrement comme référence.

FONCTION DE PERMUTATION D'ENREGISTREMENT AUDIO (MAGNÉSCOPE 2 UNIQUEMENT)

Cette fonction permet de sélectionner l'entrée de la voie 1, l'entrée de la voie 2, ou l'entrée mélangée des voies 1 et 2 comme signaux audio à enregistrer sur la voie 1 et sur la voie 1 du magnéscope 2.

Ceci rend possible l'enregistrement des signaux d'un microphone externe raccordé à la voie 1 ou à la voie 2.

Ceci est pratique pour effectuer un montage interne du magnéscope 1 sur le magnéscope 2.

1 Les signaux à enregistrer sur la voie 1 se sélectionnent à l'aide de la rubrique No. 713 (CH1 REC SEL) du menu de réglage.

- Le niveau des signaux de la voie d'entrée se règle avec la commande de niveau d'enregistrement. Si CH2 a été sélectionné à la rubrique de réglage No. 713, régler le niveau avec la commande de niveau d'enregistrement de la voie 2 (CH2).
- Il est possible de contrôler le niveau des signaux de la voie à enregistrer sur le décibel-mètre. Utiliser le décibel-mètre de la voie 1 (CH1) pour vérifier les signaux à enregistrer même si CH2 a été sélectionné à la rubrique de réglage No. 713. (Toutefois, utiliser le décibel-mètre CH2 pour vérifier les signaux d'entrée avec EXT CHECK.)
- Pour l'insertion des signaux audio, sélectionner la voie sur laquelle les signaux doivent être enregistrés. Sélectionner A1 (CH1) pour enregistrer l'insertion même si CH2 a été sélectionné à la rubrique de réglage No. 713.

Menu de réglage No. 713	Signaux audio à enregistrer sur la voie 1	Commande de niveau d'enregistrement	Décibel-mètre	Bit d'insertion
CH1	Signaux d'entrée audio de la voie 1	CH1	CH1	A1
CH2	Signaux d'entrée audio de la voie 2	CH2		
MIX	Signaux audio mélangés des voies 1 et 2	CH1/CH2 (taux de mélange variable)		

2 Les signaux à enregistrer sur la voie 2 se sélectionnent à l'aide de la rubrique No. 714 (CH2 REC SEL) du menu de réglage.

- Le niveau des signaux de la voie d'entrée se règle avec la commande de niveau d'enregistrement. Si CH1 a été sélectionné à la rubrique de réglage No. 714, régler le niveau avec la commande de niveau d'enregistrement de la voie 1 (CH1).
- Il est possible de contrôler le niveau des signaux de la voie à enregistrer sur le décibel-mètre. Utiliser le décibel-mètre de la voie 2 (CH2) pour vérifier les signaux à enregistrer même si CH1 a été sélectionné à la rubrique de réglage No. 714. (Toutefois, utiliser le décibel-mètre CH1 pour vérifier les signaux d'entrée avec EXT CHECK.)
- Pour l'insertion des signaux audio, sélectionner la voie sur laquelle les signaux doivent être enregistrés. Sélectionner A2 (CH2) pour enregistrer l'insertion même si CH1 a été sélectionné à la rubrique de réglage No. 714.

Menu de réglage No. 714	Signaux audio à enregistrer sur la voie 2	Commande de niveau d'enregistrement	Décibel-mètre	Bit d'insertion
CH1	Signaux d'entrée audio de la voie 1	CH1	CH2	A2
CH2	Signaux d'entrée audio de la voie 2	CH2		
MIX	Signaux audio mélangés des voies 1 et 2	CH1/CH2 (taux de mélange variable)		

RACCORDEMENT AU MODULE DE MÉMOIRE AUDIO AJ-YA752

Si le module de mémoire audio AJ-YA752 est raccordé à l'appareil, il sera possible d'enregistrer le son sans temps de retard pendant la lecture des images (recouvrement de voix).

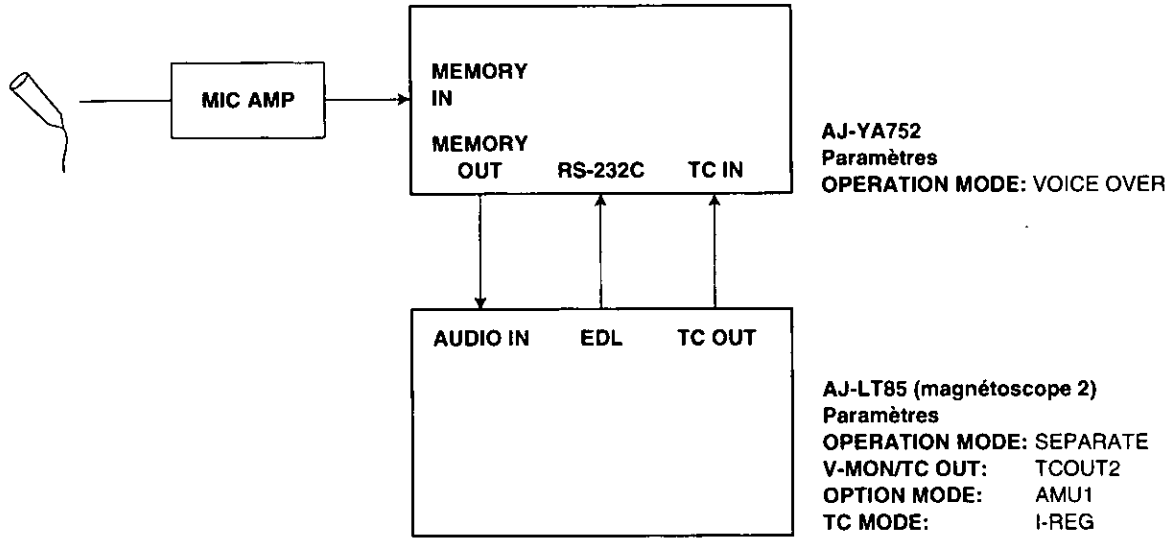

- Le montage avec fondu du son est possible si l'appareil est utilisé avec un mélangeur audio ou un module de mémoire audio.
- Pour l'enregistrement avec fondu des signaux audio sur la voie 2
(Pour enregistrer ces signaux sur la voie 1, inverser les raccordements des voies 1 et 2, et placer OPTION MODE à la position AMU3.)

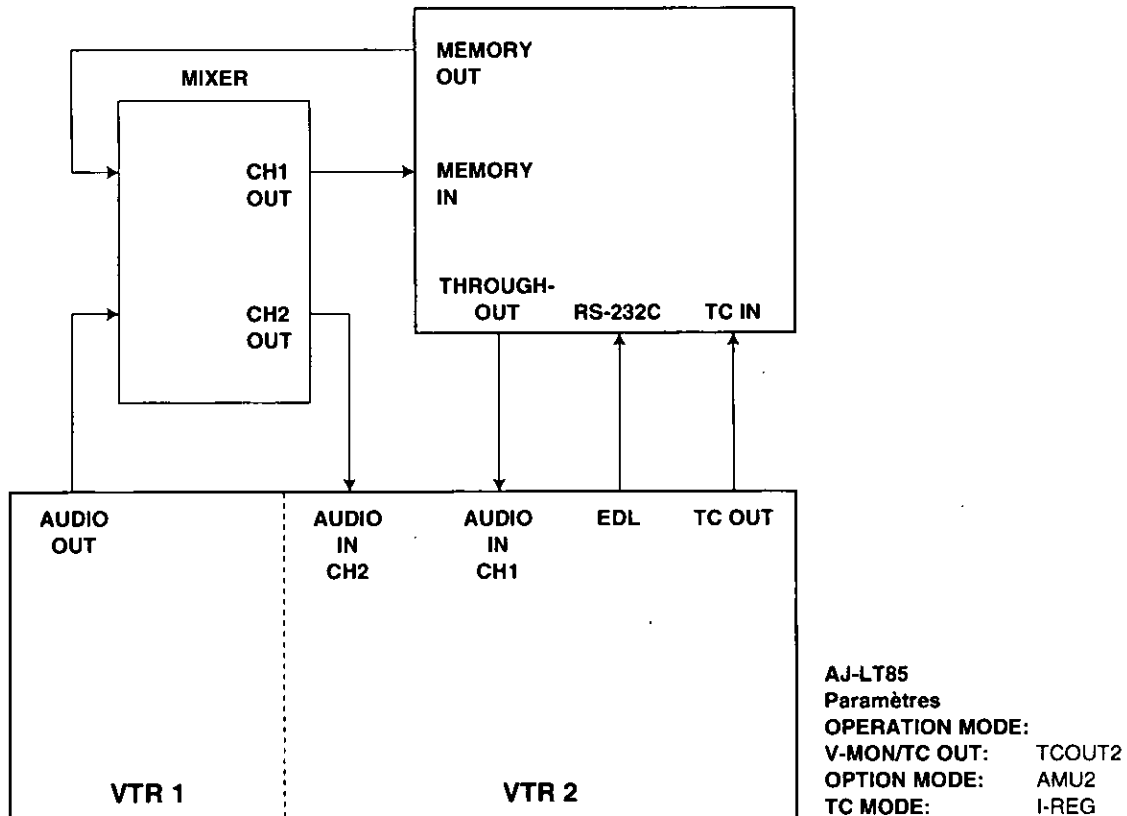

- Pour les détails, voir le manuel d'utilisation qui accompagne le module de mémoire audio AJ-YA752.

<Remarque>

Le module de mémoire audio ne peut être utilisé si le commutateur CONTROL est placé à la position REMOTE ou EXT VTR.

SIGNAL DE BASE DE TEMPS (TC) ET BITS DE L'UTILISATEUR (UB)

Modes du générateur de signal de base de temps (TCG) et du générateur de bits de l'utilisateur (UBG)

Le générateur de signal de base de temps (TCG) et le générateur de bits de l'utilisateur (UBG) possèdent deux modes principaux: PRESET (préréglage) et REGEN (régénération).

Le mode PRESET comprend un mode REC RUN (enregistrement) et un mode FREE RUN (fonctionnement libre). Le mode REGEN comprend un mode de régénération interne et quatre modes de régénération externes.

Nous donnons ci-après les détails des différents modes.

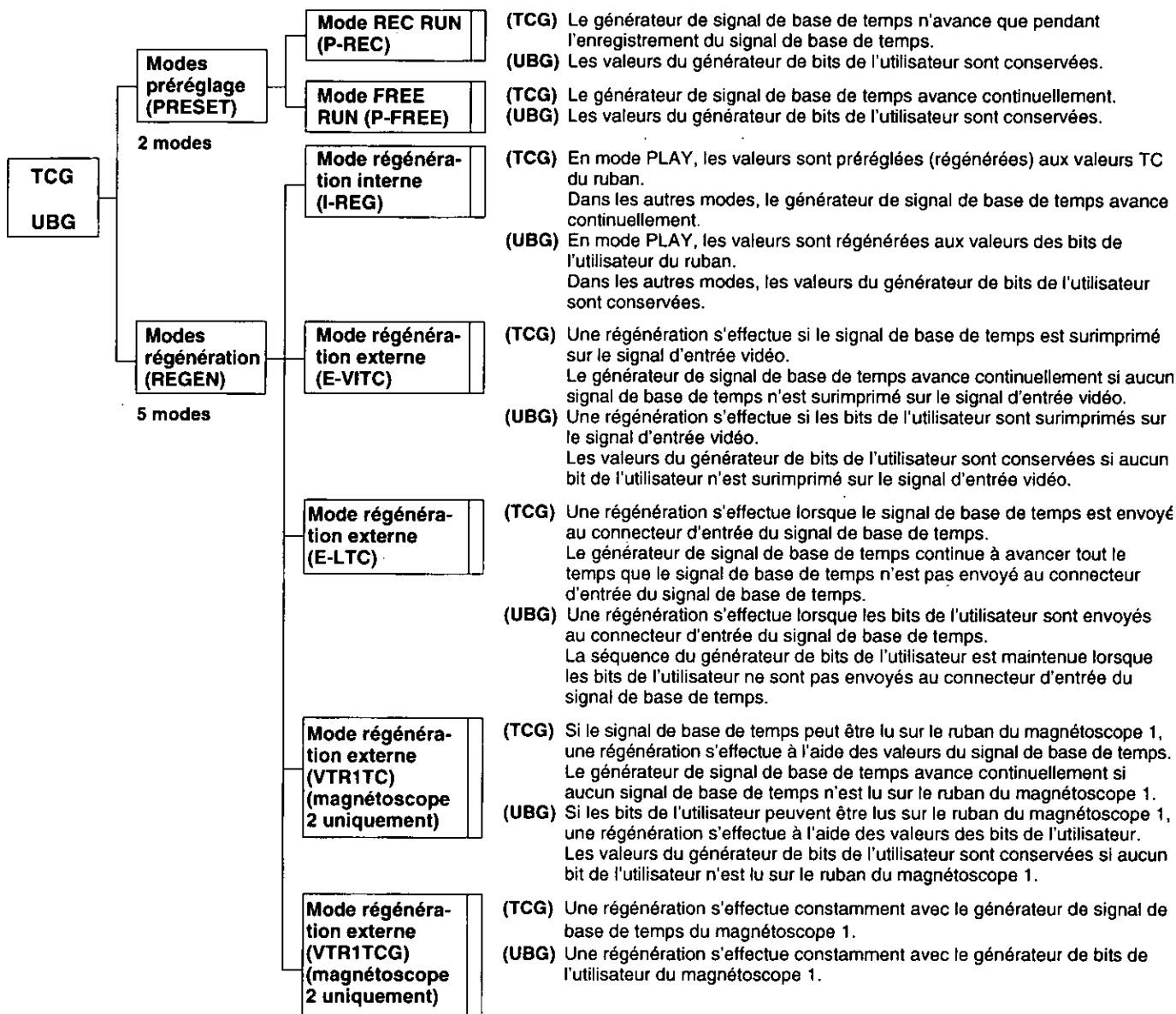

Signal de base de temps

Le signal de base de temps généré par le générateur de signal de base de temps (TCG) s'enregistre sur le ruban et il est lu par le lecteur de signal de base de temps (TCR). Le signal de base de temps indique la valeur absolue du ruban en incréments d'heures, minutes, secondes et images.

TCR 00 : 07 : 04 : 24
 ↑ ↑ ↑ ↑
 Heures Minutes Secondes Images

Bits de l'utilisateur

Les bits de l'utilisateur sont un cadre d'information à 32 bits (8 chiffres) contenu dans le signal de base de temps qui est mis à la disposition de l'utilisateur. Les chiffres 0 à 9 et les lettres ABCDEF peuvent être utilisés pour les bits de l'utilisateur.

SIGNAL DE BASE DE TEMPS (TC) ET BITS DE L'UTILISATEUR (UB)

Réglage des modes du générateur de signal de base de temps (TCG) et du générateur de bits de l'utilisateur (UBG)

Le menu de réglage permet de régler le générateur de signal de base de temps (TCG) et le générateur de bits de l'utilisateur (UBG).

Pour les détails sur l'utilisation du menu de réglage, voir les rubriques No. 503, 507 et 510 de TIME CODE (voir pages 30 et 31). Par ailleurs, le commutateur OPERATION MODE (voir Les commandes et leurs fonctions, page 8), qui est l'une des touches du clavier avant, pourra également être utilisé pour les réglages.

Réglage du mode du générateur de signal de base de temps (TCG) et du mode du générateur de bits de l'utilisateur (UBG)

- 1 Mettre le magnétoscope en mode arrêt.
- 2 Passer au menu de réglage.
- 3 Placer la rubrique No. 503 (TGN REGEN), la rubrique No. 507 (TC MODE) et la rubrique No. 510 (REGEN MODE) au mode désiré. Utiliser le commutateur OPERATION MODE pour effectuer les sélections.
(Pour le détail des rubriques de réglage, voir le Tableau des modes du générateur de signal de base de temps et du générateur de bits de l'utilisateur de la page suivante.)
- 4 Pour le mode TCG, sélectionner le mode "Drop Frame" (DF) ou "Non Drop Frame" (NDF) à la rubrique No. 506 DF MODE).
- 5 Pour utiliser les codes TCG CF (cadrage couleur), régler la rubrique No. 505 (TCG CF FLAG) à la position ON (0001).
- 6 Pour les codes de bits spéciaux TCG, régler la rubrique No. 504 (BINARY GP).

<Remarque>

Les réglages de la rubrique No. 505 (TCG CD FLAG), de la rubrique No. 504 (BINARY GP) et de la rubrique No. 506 (DF MODE) ne seront validés qu'après la sélection du mode P-REC ou P-FREE (qui figurent dans Tableau des modes du générateur de signal de base de temps et du générateur de bits de l'utilisateur de la page suivante), ou pendant une opération de premier montage.

Préréglage des valeurs du générateur de signal de base de temps (TCG) et du générateur de bits de l'utilisateur (UBG)

- 1 Mettre le magnétoscope en mode arrêt.
- 2 Passer au menu de réglage.
- 3 Placer la rubrique No. 508 (TC PRESET) et la rubrique No. 509 (UB PRESET) au mode désiré.

<Remarque>

Si le mode P-REC ou le mode P-FREE (qui figurent dans le Tableau des modes du générateur de signal de base de temps et du générateur de bits de l'utilisateur de la page suivante) ont été sélectionnés, le réglage pourra être effectué avec la rubrique No. 508 (TC PRESET) et la rubrique No. 509 (UB PRESET).

<Remarque>

Si l'appareil est piloté via une prise REMOTE externe (9 contacts) pour le montage, le montage pourra être effectué en mode MANUAL EDIT plutôt qu'en mode AUTO EDIT, selon le coordonnateur utilisé. Toutefois, dans ce cas, il faudra placer la rubrique No. 507 (TC MODE) à la position P-FREE (0001).

SIGNAL DE BASE DE TEMPS (TC) ET BITS DE L'UTILISATEUR (UB)

Tableau des modes du générateur de signal de base de temps et du générateur de bits de l'utilisateur

1) Mode AUTO EDIT (magnétoscope 2 uniquement)

Menu No. 510 REGEN MODE	Mode du magnétoscope	Menu No. 507 TC MODE	Commutateur OPERATION MODE	Menu No. 503						
				TC&UB	TC	UB				
AS&IN	ASSEMBLE ou INSERT			TCG	I-REG	I-REG	P-FREE			
				UBG	I-REG	P-FREE	I-REG			
ASSEM	ASSEMBLE			Comme REGEN MODE = AS&IN						
	INSERT			Comme REGEN MODE = SW						
INSRT	ASSEMBLE			Comme REGEN MODE = SW						
	INSERT			Comme REGEN MODE = AS&IN						
SW		P-REC		TCG	P-REC					
				UBG	P-REC					
		P-FREE			TCG	P-FREE				
					UBG	P-FREE				
		I-REG			TCG	I-REG	I-REG	P-FREE		
					UBG	I-REG	P-FREE	I-REG		
		E-VITC	INT			TCG	VTR1TC	VTR1TC	P-FREE	
						UBG	VTR1TC	P-FREE	VTR1TC	
			EXT ou SEP				TCG	E-VITC	E-VITC	P-FREE
							UBG	E-VITC	P-FREE	E-VITC
		E-LTC	INT			TCG	VTR1TC	VTR1TC	P-FREE	
						UBG	VTR1TC	P-FREE	VTR1TC	
			EXT ou SEP				TCG	E-LTC	E-LTC	P-FREE
							UBG	E-LTC	P-FREE	E-LTC
		VTR1TC	INT			TCG	VTR1TC	VTR1TC	P-FREE	
						UBG	VTR1TC	P-FREE	VTR1TC	
EXT ou SEP					TCG	VTR1TCG	VTR1TCG	P-FREE		
					UBG	VTR1TCG	P-FREE	VTR1TCG		

Mode
TCG/
UBG
réel

Les éléments du tableau ci-dessus qui sont marqués d'une diagonale sont sans rapport avec le réglage des modes.

2) Mode autre que AUTO EDIT (magnétoscope 1 et magnétoscope 2)

Comme le menu No. 510 REGEN MODE = SW en mode AUTO EDIT

Signal de base de temps (TC) et bits de l'utilisateur (UB)

SIGNAL DE BASE DE TEMPS (TC) ET BITS DE L'UTILISATEUR (UB)

Fonction REC SAME

Cette fonction permet d'enregistrer le signal de base de temps et les bits de l'utilisateur sur le magnéscope 1 et le magnéscope 2 lorsque les deux platines sont réglées au même mode d'enregistrement (NORMAL REC). Les valeurs du générateur de signal de base de temps (TCG) et du générateur de bits de l'utilisateur (UBG) s'enregistrent à la fois sur le magnéscope 1 et sur le magnéscope 2.

Validation de la fonction REC SAME

- 1 Mettre le magnéscope en mode arrêt.
- 2 Passer au menu de réglage.
- 3 Placer la rubrique No. 507 du magnéscope 2 à la position VTR1TC (0004).
- 4 Régler le commutateur OPERATION MODE du clavier avant à la position SEP.

<Remarque>

Avec la fonction REC SAME, le signal de base de temps et les bits de l'utilisateur enregistrés sur le magnéscope 1 et le magnéscope 2 ne correspondent que lorsque les deux platines sont en mode enregistrement normal (NORMAL REC). En conséquence, si le magnéscope 1 n'est pas en mode enregistrement normal (NORMAL REC), le signal de base de temps enregistré sur le magnéscope 2 risque de manquer de continuité. Les mêmes bits de l'utilisateur continuent de s'enregistrer. Par ailleurs, le magnéscope 2 utilise toujours le générateur de signal de base de temps et le générateur de bits de l'utilisateur du magnéscope 1 pour la régénération, quel que soit le réglage de la rubrique No. 507 (TC MODE).

Fonction REC THROUGH

Si plusieurs magnétoscopes ont été raccordés en guirlande avec le connecteur TC IN/OUT (LTC), cette fonction permet d'enregistrer via le connecteur TC IN/OUT (LTC) de façon que le signal de base de temps du magnéscope maître serve de signal de base de temps référence pour tous les magnétoscopes.

<Remarque>

Dans le cas du magnéscope maître, régler la synchronisation de sortie TC OUT à la position TCOUT1 indépendamment de la modes TC MODE.

Dans le cas des magnétoscopes esclaves, régler la synchronisation de sortie TC OUT à la position TCOUT1 si E-LTC a été sélectionné pour TC MODE.

Spécifications de sortie VITC

Mode	Magnéscope 1 (V MONI)	Magnéscope 2 (V MONI, V OUT)
Système VV	Données du ruban	Données du ruban
Pendant l'enregistrement du signal de base de temps	Données envoyées de l'extérieur	Données d'enregistrement du signal de base de temps
Système EE	Données envoyées de l'extérieur	Données envoyées de l'extérieur (A la position INT: Données internes envoyées par le magnéscope 1)

<Remarque>

La rubrique No. 502 (VITC BLANK) du magnéscope 1 n'est validées que pendant la lecture.

Dans tous les autres modes, ce sont les données envoyées par la source externe qui seront envoyées.

Spécifications de sortie TC OUT (LTC)

Système de lecture: Les données du ruban sont envoyées à la synchronisation de TCOUT2.

Tous les autres systèmes: Voir le tableau ci-dessous.

Mode TC (Voir les modes effectifs de TCG/ UBG page 61.)	Source des données de sortie		Réglage de la rubrique No. 513 du menu	<Remarques>
	Magéto-scope 1	Magéto-scope 2		
P-REC	TCG		TCOUT1/TCOUT2	Fonction REC THROUGH validée (pendant l'enregistrement du signal de base de temps)
P-FREE	TCG		TCOUT1/TCOUT2	Fonction REC THROUGH validée
I-REG	Données du ruban		TCOUT1/TCOUT2	Fonction REC THROUGH validée (pendant l'enregistrement du signal de base de temps) (VTR2, TCOUT2)
E-VITC	TCG	VITCR	TCOUT1/TCOUT2	Fonction REC THROUGH validée (pendant l'entrée VITC sur laquelle le signal de base de temps continu est surimprimé)
E-LTC	LTCR		TCOUT1/TCOUT2	Fonction REC THROUGH validée (pendant l'entrée LTC sur laquelle le signal de base de temps continu est surimprimé)
VTR1 TC (VTR2)	—	VTR1 TCR	TCOUT1/TCOUT2	Fonction REC THROUGH validée (pendant la lecture d'un ruban sur lequel le magnéscope 1 a enregistré le signal de base de temps de façon continue)
VTR1 TCG (VTR2)	—	TCG	TCOUT1/TCOUT2	Fonction REC THROUGH validée (quand le signal de base de temps du magnéscope 1 est enregistré de façon continue)

RÉGLAGE DU CODEUR

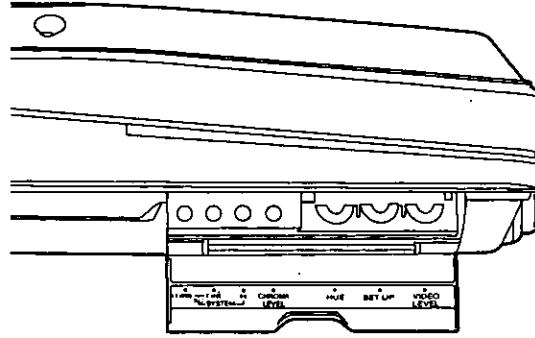

Après avoir effectué les raccordements système, il faudra régler les signaux vidéo (ENCODER OUT) avant de transmettre des signaux pour pouvoir obtenir un montage sans erreur.
 (Ce réglage devra peut-être être refait chaque fois qu'un câble de raccordement est remplacé ou que les raccordements sont modifiés.)

Réglage du codeur à l'aide du portable:

1 Raccorder les appareils comme indiqué ci-dessous.

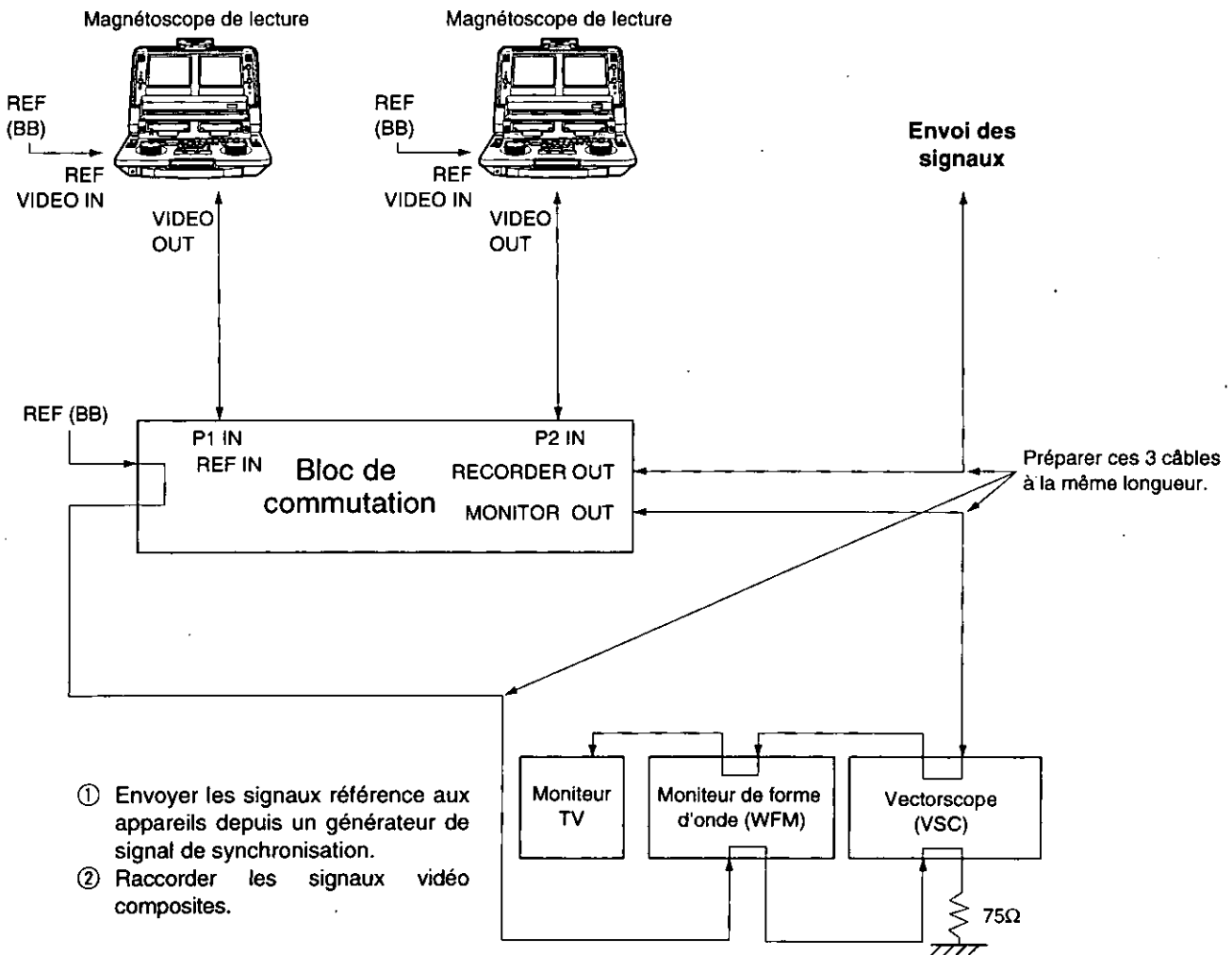

- ① Envoyer les signaux référence aux appareils depuis un générateur de signal de synchronisation.
- ② Raccorder les signaux vidéo composites.

S'il n'y a pas de moniteur de forme d'onde et de vectroscope disponibles, observer les images sur un moniteur et les régler de façon à supprimer tout décalage de couleur.

Réglage du codeur

RÉGLAGE DU CODEUR

- 2 Placer le commutateur REMOTE/LOCAL à la position (LOCAL) où le réglage doit être effectué.
- 3 Effectuer les réglages à l'aide d'un appareil source discret.
Toute déviation du niveau de départ, du niveau vidéo, du niveau des couleurs ou de la teinte provoquera un décalage de couleur dans le magnétoscope d'enregistrement. Les régler à l'aide d'un magnétoscope de lecture discret.
 - 1) Lire une cassette vidéo sur laquelle sont enregistrées des barres de couleur standard.
 - 2) Régler les commandes de façon que le moniteur de forme d'onde (WFM) et le vectorscope (VSC) affichent les écrans suivants.
 - A Niveau vidéo: Régler à 100IRE.
 - B Niveau des couleurs, teinte: Régler les deux commandes et placer le tracé des ondes du vectorscope au repère .
 - C Niveau de départ: Régler de façon qu'il n'y ait pas de déviation.

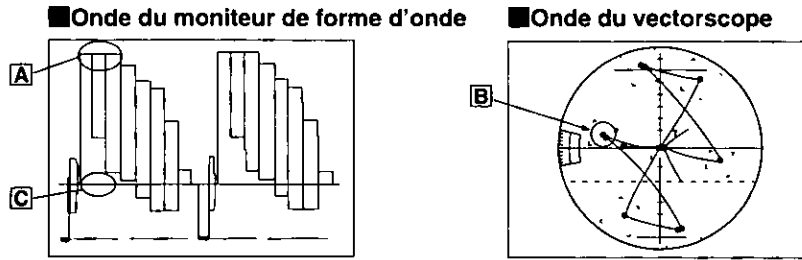

3) Effectuer les mêmes réglages pour l'appareil source raccordé.

- 4 Régler les commandes SYSTEM PHASE.
 - 1) Lire les barres de couleur standard sur le magnétoscope 1.
 - 2) Régler les commandes SYSTEM PHASE du magnétoscope 1.
Régler de façon que le moniteur de forme d'onde (WFM) affiche l'écran suivant.
 1. En mode INT, agrandir l'onde du moniteur de forme d'onde à 0,1 μ s.
 2. Vérifier la position de H SYNC.
 3. Puis, placer le moniteur de forme d'onde en mode EXT.
 4. En mode EXT, régler les commandes SYSTEM PHASE (H SC FINE, SC COARSE) de façon que le signal H SYNC soit aligné sur la position de 2.

■ Onde du moniteur de forme d'onde

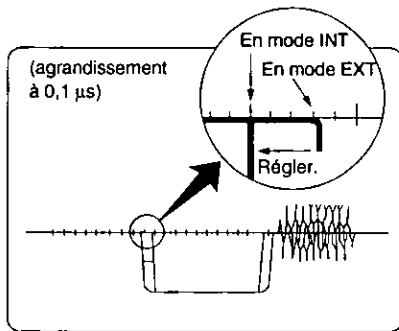

(Noter la chute de SYNC.)

RÉGLAGE DU MONITEUR TV À CRISTAUX LIQUIDES

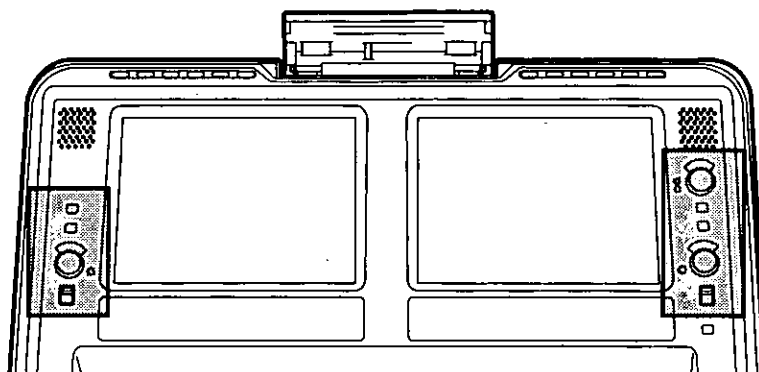

Réglage de la section d'affichage

La luminosité se règle dans la section d'affichage.

Pour régler la luminosité:

Tourner la commande BRIGHTNESS ou placer le commutateur LCD à la position LIGHT ou DARK.

L'écran devient plus lumineux à la position LIGHT, et il s'assombrit à la position DARK.

Réglage à l'aide du menu de réglage

Le contraste, la couleur et la teinte se règlent à l'aide du menu de réglage. Régler le contraste avec la rubrique No. 802 (LCD CONT), la couleur avec la rubrique No. 803 (COLOR), et la teinte avec la rubrique No. 804 (LCD HUE).

AFFICHAGES À L'ÉCRAN EN SURIMPRESSION

Il est possible d'ajouter des affichages en surimpression sur le moniteur TV à cristaux liquides du portable ou aux signaux envoyés par le connecteur VIDEO MONITOR.

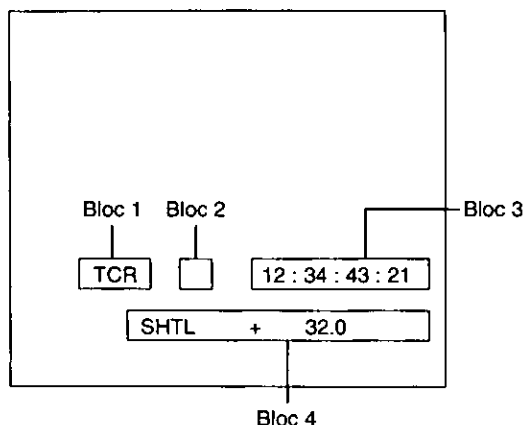

Bloc 1

CTL: Signal de commande
 TCR: Signal de base de temps
 T*R: Signal de base de temps (quand il ne peut être lu)
 UBR: Bits de l'utilisateur
 U*R: Bits de l'utilisateur (quand ils ne peuvent être lus)
 TCG: Valeur du générateur de signal de base de temps
 UBG: Valeur du générateur de bits de l'utilisateur

Bloc 2

Pas d'affichage: Normalement, rien ne s'affiche ici.
 P: Lorsque la tension d'alimentation a baissé
 S: Lorsque le ventilateur s'est arrêté
 L: Lorsque RF est faible (LOW)

Bloc 3

Les valeurs du compteur s'affichent en heures, minutes, secondes et images.

12 : 34 : 43 : 21
 : Mode "Non Drop Frame"
 : Mode "Drop Frame"
 : Mode normal
 : Mode pistage du temps

Bloc 4 (Lorsque la rubrique No. 000 du menu de réglage est placée à la position T&STA)

EJECT	E_PLAY
STOP	SHTL
REW	JOG
FF	VAR
STOP	PPLY
STANDBY_OFF	POWER OFF
PLAY	AUTO OFF
REC	DEW
EDIT	

• Affichage de vitesse de repérage

- REV, SHTL et FWD s'affichent lors d'une commande externe du magnétoscope.
- En mode repérage progressif, REV, SHTL et FWD s'affichent.
- La vitesse de défilement s'affiche avec SHTL, VAR et PPLY.
SHTL - 32,0 (où "32,0" représente la vitesse et "-" le sens de défilement inverse, "+" indiquant le sens de défilement avant).

Bloc 4 (Lorsque la rubrique No. 000 du menu de réglage est placée à la position T&YMD, T&MDY, T&DMY ou T&RT)

DATE: Date à laquelle la prise de vues a été effectuée
D*TE: Date (année/mois/jour) à laquelle la prise de vues a été effectuée (quand elle ne peut être lue)
TIME: Heure (hr/min/sec) à laquelle la prise de vues a été effectuée
T*ME: Heure à laquelle la prise de vues a été effectuée (quand elle ne peut être lue)

Avec l'affichage à l'écran, les signaux en surimpression sont ajoutés au moniteur TV à cristaux liquides ou aux signaux envoyés par le connecteur VIDEO MONITOR.

Pour surimprimer les affichages:

Vérifier tout d'abord les raccordements, puis appuyer sur le commutateur COUNTER/REMAIN. Vérifier que les caractères s'affichent au moniteur.

Si les caractères ne sont pas en surimpression, appuyer à nouveau sur le commutateur COUNTER/REMAIN.

Pour les détails sur la fonction d'affichage en surimpression, voir page suivante.

AFFICHAGES À L'ÉCRAN EN SURIMPRESSION

Il est possible de modifier les affichages en surimpression à l'aide des menus de réglage.

Ce qui s'affiche:

Il est possible de sélectionner quatre affichages au choix à l'aide de la rubrique No. 000 (DISPLAY SEL) du menu de réglage: 1) valeur du compteur uniquement, 2) valeur du compteur et mode de fonctionnement, 3) valeur du compteur et date de prise de vue, et 4) valeur du compteur et heure de prise de vue. Toutefois, la date et l'heure de prise de vue ne s'affichent qu'à la lecture d'un ruban qui a été enregistré avec un caméscope DV ou DVCAM.

Pour régler si l'affichage en surimpression doit s'afficher sur le moniteur à cristaux liquides:

Régler si l'affichage en surimpression doit s'afficher ou non avec la rubrique No. 001 (LCD SUPER) du menu de réglage.

Caractères affichés:

Il est possible de modifier le fond des caractères affiché avec la rubrique No. 002 (CHARA TYPE) du menu de réglage.

Affichage du compteur de signaux de commande (CTL):

Régler le système de 12 heures ou le système de 24 heures à l'aide de la rubrique No. 003 (TAPE TIMER) du menu de réglage.

Outre ces sélections, qui s'effectuent avec les menus de réglage, il est possible de régler la position d'affichage des caractères en surimpression en haut ou en bas en appuyant sur le commutateur COUNTER/REMAIN.

Pour les détails sur les menus de réglage, voir pages 23 à 35.



SIGNAUX DES CONNECTEURS

VIDEO

VIDEO IN	BNCX1	
REF VIDEO IN	BNCX2	raccordé en dérivation avec terminaison automatique de 75 ohms
VIDEO OUT	BNCX3	VIDEO/Y, Pb, Pr
PB VIDEO OUT	BNCX3	VIDEO/Y, Pb, Pr
VIDEO MONITOR OUT	BNCX1	

AUDIO

AUDIO IN	XLRX2	CH1, CH2
AUDIO OUT	XLRX2	CH1, CH2
PB AUDIO OUT	XLRX2	CH1, CH2
AUDIO MONITOR OUT	XLRX1	CH1/CH2/MIX

TC

TC IN	BNCX1	(sert également de connecteur REF VIDEO IN)
TC OUT	BNCX1	(sert également de connecteur REF VIDEO OUT)

DC IN

XLR 4P

REMOTE (9P)

No. de contact	Signal	No. de contact	Signal	No. de contact	Signal
1	Mise à la terre de châssis	4	Retour réception	7	Transmission B
2	Transmission A	5	—	8	Réception A
3	Réception B	6	Retour émission	9	Mise à la terre de châssis

EDL (9P)

No. de contact	Signal	No. de contact	Signal	No. de contact	Signal
1	DCR	4	DTR	7	RTS
2	RD	5	GND	8	CTS
3	TD	6	DSR	9	—

Entrée/sortie audio

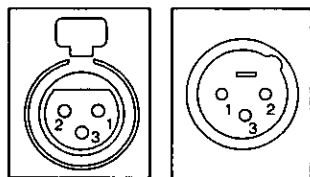

1. Mise à la terre
2. Chaud
3. Froid

Entrée c.c.

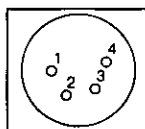

1. Mise à la terre
- 2.
- 3.
4. +12V

Télécommande

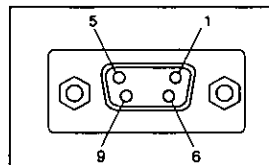

EDL

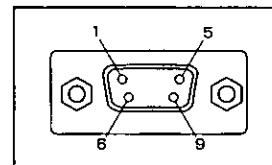

MESSAGES D'ERREUR

Si l'un des numéros de message d'erreur apparaît au registre, le magnétope passe en mode arrêt automatique (OFF) ou il se met impérativement hors contact. Couper le contact puis rétablir le contact. Si l'erreur persiste, consulter son détaillant.

No. d'erreur	Description de l'erreur	Opération du magnétope
E-11	Lorsque la cassette a été insérée, le moteur de la bobine s'est bloqué pendant environ 2,5 secondes ou plus. Lorsque la cassette est éjectée, le magnétope passe en mode arrêt automatique.	ARRÊT
E-21	Lorsque la cassette a été retirée, le moteur de chargement avant s'est bloqué pendant environ 4 secondes. Lorsque la cassette s'abaisse à nouveau et que le moteur se bloque à nouveau si une tentative est faite pour retirer la cassette, le magnétope passe en mode arrêt automatique si la cassette s'est abaissée.	ARRÊT
E-31	Le moteur de chargement s'est bloqué pendant environ 4 secondes lorsque la cassette a été chargée. Si le moteur se bloque alors que la cassette est à nouveau déchargée et chargée, la cassette est éjectée. Le magnétope passe en mode arrêt automatique.	ARRÊT
E-32	Le moteur de chargement s'est bloqué pendant environ 4 secondes lorsque la cassette a été déchargée. Le magnétope passe en mode arrêt automatique.	ARRÊT
E-41	Le signal FG (vitesse de rotation) n'est pas envoyé par le moteur du cylindre des têtes.	ARRÊT
E-42	Le signal PG (vitesse de phase) n'est pas envoyé par le moteur du cylindre des têtes.	ARRÊT
E-43	La vitesse du moteur du cylindre des têtes est anormalement élevée.	ARRÊT
E-44	La vitesse du moteur du cylindre des têtes est anormalement basse.	ARRÊT
E-51	Le signal FG (vitesse de rotation) n'est pas envoyé par le moteur du cabestan.	ARRÊT
E-52	La vitesse du moteur du cabestan est anormalement élevée.	ARRÊT
E-53	La vitesse du moteur du cabestan est anormalement basse.	ARRÊT
E-61	Le moteur de la bobine débitrice est bloqué.	ARRÊT
E-62	Le moteur de la bobine réceptrice est bloqué.	ARRÊT
E-63	La vitesse du moteur de la bobine débitrice est anormalement élevée.	ARRÊT

MESSAGES D'ERREUR

No. d'erreur	Description de l'erreur	Opération du magnétoscope
E-64	La vitesse du moteur de la bobine réceptrice est anormalement élevée.	ARRÊT
E-65	Une tension anormale a été détectée.	ARRÊT
E-66	Au début ou à la fin du ruban, l'opération d'avance accélérée ou de rebobinage courte ne s'arrête pas, même après 7 secondes ou plus.	ARRÊT
E-67	Une erreur de total de contrôle a été détectée dans la communication des données série entre le contrôleur système et l'asservissement.	ARRÊT
E-68	Lors d'une communication de données série entre le contrôleur système et l'asservissement, les données ont été fixées en bas ou haut et l'absence de données a été détectée.	ARRÊT
E-69	Une erreur de communication a été détectée dans les données série entre le contrôleur système et l'asservissement au moment de la mise hors contact.	ARRÊT
E-70	Il s'est écoulé environ une heure après l'arrêt du moteur de ventilateur. Le magnétoscope se met impérativement hors contact.	Mise hors contact impérative
E-71	Le senseur de température s'est activé et une température anormalement élevée a été détectée à l'intérieur du magnétoscope.	Mise hors contact impérative
E-72	Une anomalie a été détectée dans les circuits d'entraînement du solénoïde	Mise hors contact impérative
E-73	Une anomalie a été détectée dans les circuits d'entraînement du solénoïde de nettoyage	Mise hors contact impérative
E-BA	La tension d'alimentation d'entrée est tombée en-deçà de la tension minimale	Mise hors contact impérative (*)

(*) L'affichage au registre clignote à titre d'avertissement.

UTILISATION DU MENU DIAGNOSTIC (DIAG)

Il est possible d'afficher la version du logiciel du système de l'appareil, l'horodateur du moteur du cylindre des têtes, la rotation des têtes, etc. (pour le nombre d'heures d'utilisation) sur le menu DIAG.

DIAG-MENU HOUR METER		
<VTR-2>		
* H00	OPERATION	10000H
H01	DRUM RUN	10000H
H02	TAPE RUN	10000H
H03	THREADING	10000T
H11	DRUM RUN r	10000H
H12	TAPE RUN r	10000H
H13	THREADING r	10000T

Affichage de l'horodateur

DIAG-MENU	
<VTR-2>	
DISPLAY	Ver<1.00-00>
AV-SYSCON	Ver<1.00-00>
SBC	Ver<1.06-00>
CYLINDER	Ver<1.00-00>
REEL	Ver<1.00-00>
END	

Affichage de version

(L'écran ci-dessus affiche la version du magnétoscope 2.)

Pour passer d'un mode normal au mode DIAG:

- 1 Mettre l'appareil en mode repérage progressif.
 - Noter qu'il n'est pas possible de passer en mode repérage proportionnel.
- 2 Appuyer sur les touches DIAG (SHIFT + REC). (Cette opération n'est pas possible avec la télécommande.)
L'horodateur s'affiche à l'écran du moniteur des magnétoscopes 1 et 2.
- 2 Tourner la commande pour se déplacer d'une rubrique à l'autre.
Tourner la commande dans le sens horaire (FWD) pour se déplacer vers le bas, et dans le sens anti-horaire (REV) pour se déplacer vers le haut.

Pour afficher la version:

- 1 Appuyer sur la touche FF tout en maintenant la pression sur la touche SHIFT.
L'affichage commute alternativement entre l'horodateur et la version.

Pour repasser du mode DIAG au mode normal:

Appuyer sur les touches DIAG (SHIFT + REC).

DESCRIPTION DÉTAILLÉE DU MENU DIAG

Nous donnons ci-après les détails de l'affichage de l'horodateur.

Rubrique		Données	Description
No.	Affichage	Affichage	
H00	OPERATION	00000H : 999999H	Le temps pendant lequel l'alimentation a été fournie à l'appareil depuis sa mise en contact s'affiche en incréments d'une heure.
H01	DRUM RUN	00000H : 999999H	Le temps pendant lequel le cylindre des têtes a tourné s'affiche en incréments d'une heure.
H02	TAPE RUN	00000H : 999999H	La durée du défilement du ruban en mode avance accélérée, rebobinage, lecture, repérage (JOG, VAR, SHTL), enregistrement ou montage (mais non en mode STILL avec JOG, VAR et SHTL) s'affiche en incréments d'une heure.
H03	THREADING	00000H : 999999H	Le nombre de fois que le ruban a été enroulé ou rebobiné s'affiche en incréments d'une fois.

Les écrans H11 à H13 ne servent que pour les techniciens de service après-vente.

Nettoyer le cylindre des têtes vidéo

Ce portable possède une fonction de nettoyage automatique du cylindre des têtes qui réduit automatiquement l'accumulation de saleté sur le cylindre des têtes. Toutefois, pour garantir une fiabilité encore plus élevée, il est recommandé de nettoyer le cylindre des têtes tous les jours.

Utiliser le liquide de nettoyage spécifié par Panasonic.

Condensation

Le principe qui régit la formation de condensation est le même que celui qui engendre la formation de gouttelettes d'eau (condensation) sur les vitres d'une fenêtre dans une pièce chauffée lorsqu'il fait froid dehors. De la condensation se forme dans le portable ou sur le ruban si l'appareil est transporté dans un endroit accusant une grande différence de température et d'humidité. En particulier, il risque de se former de la condensation dans les cas suivants:

- Si le portable ou la cassette sont amenés dans un endroit très embué et humide ou dans une pièce dont le chauffage vient juste d'être allumé.
- Si le portable ou la cassette sont brusquement amenés d'une pièce climatisée à un endroit très chaud et humide.

Dans ces éventualités, ne pas couper le contact immédiatement, mais laisser l'appareil en l'état pendant environ dix minutes. Quand il s'est formé de la condensation dans l'appareil, un "d" apparaît à la section du compteur. Laisser le contact établi jusqu'à ce que le "d" ait disparu.

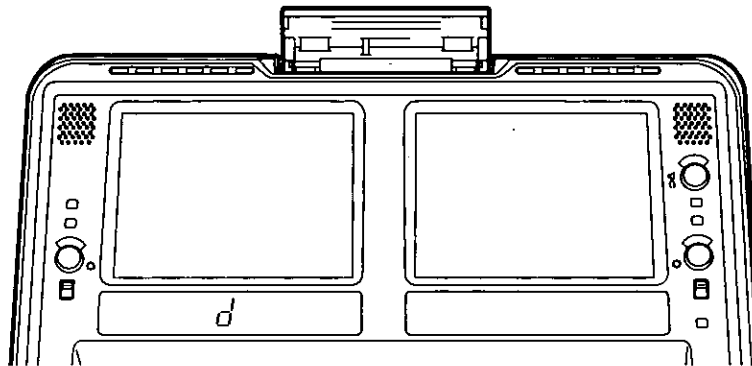

Entretien

Avant de procéder, couper le contact et débrancher le fil d'alimentation de la prise secteur en tenant le fil par sa fiche. Nettoyer le coffret avec un chiffon doux. Pour enlever la saleté rebelle, diluer un peu de détergent neutre dans de l'eau, tremper un chiffon dans la solution, le tordre et essuyer la saleté. Puis, enlever toute l'humidité restante avec un chiffon sec.

Précaution

Ne pas poser la cassette sur un couvre-lit ou un tapis pendant l'utilisation.

DONNÉES TECHNIQUES

DONNÉES GÉNÉRALES

Entrée nominale 12 V c.c., 8,5 A

Format d'enregistrement:	DVCPRO
Pistes d'enregistrement:	Vidéo numérique Signal de base de temps: Enregistré dans la zone des sous-codes Audio numérique: 2 canaux Signal de repère: 1 piste Signal de commande (CTL): 1 piste
Vitesse de défilement:	33,820 mm/sec
Durée d'enregistrement:	126 minutes (avec une cassette AJ-P126LP) 66 minutes (avec une cassette AJ-P66MP)
Ruban magnétoscopique:	Ruban métallique à couche magnétique de 1/4" d'épaisseur
Durée d'avance accélérée/rebobinage:	Inférieure à 3,5 minutes (avec cassette AJ-P126LP)
Précision de montage:	±0 image (avec signal de base de temps)
Précision de minuterie de ruban:	±2 images (par événement lorsque le signal CTL est utilisé)
Temps d'asservissement:	Inférieur à 0,5 seconde
Température ambiante:	5°C à 40°C (41°F à 104°F)
Humidité ambiante:	10% à 85% (sans condensation)
Dimensions (L x H x P):	424 x 120 x 435 mm (16-3/4" x 4-3/4" x 17-1/4")
Poids:	11,7 kg (25,74 lb)

VIDÉO

NUMÉRIQUE

Fréquence d'échantillonnage:	Y: 13,5 MHz PB/PR: 3,375 MHz
Quantification:	8 bits
Correction d'erreur:	Codes Reed-Solomon

ENTRÉE/SORTIE ANALOGIQUE

Plage de bande vidéo:	Y: 30 Hz – 4,5 MHz (±1 dB)
DG:	Inférieur à 6%
DP:	Inférieur à 4,5°
Retard YC:	Inférieur à 20 ns
Facteur K:	Inférieur à 2%
Entrée composite analogique:	BNC x 2 (magnétoscope 1, magnétoscope 2), 75 ohms
Entrée vidéo REF:	BNC x 2 (raccordée en dérivation), 75 ohms, automatique
Sortie composite analogique:	BNC x 2 (magnétoscope 1, magnétoscope 2), 75 ohms
Sortie moniteur:	BNC x 2 (magnétoscope 1, magnétoscope 2), 75 ohms, surimpression validée/invalidée

SORTIE DE COMPOSANT ANALOGIQUE (pendant la lecture d'une cassette enregistrée en mode standard)

Bande vidéo:	Y: 30 Hz – 5,5 MHz (±1 dB) PB/PR: 30 Hz – 1,3 MHz (±1.5 dB)
Sortie de composant analogique:	BNC x 6 (Y, PB, PR, VTR1, VTR2), 75 ohms Le connecteur Y commute à l'aide du connecteur de sortie composite analogique.

SIGNAL DE SORTIE VIDÉO

Gain vidéo:	Supérieur à ±3 dB
Gain couleurs:	Supérieur à ±3 dB
Teinte:	Supérieurs à 25°
Niveau de départ:	±10 IRE
Phase H:	Supérieure à ±1,5 µs
Phase de sous-porteuse (COARSE):	360°
Phase de sous-porteuse (FINE):	90°

DONNÉES TECHNIQUES

AUDIO

NUMÉRIQUE

Fréquence d'échantillonnage:	48 kHz
Quantification:	16 bits
Réponse en fréquence:	20 Hz à 20 kHz, ± 1 dB
Plage dynamique:	Supérieure à 85 dB (à 1 kHz, accentuation invalidée, pondérée A)
Taux de distorsion:	Inférieur à 0,1% (à 1 kHz, accentuation invalidée, niveau standard)
Diaphonie:	Inférieure à -80 dB (à 1 kHz, entre deux voies)
Fluctuations de vitesse:	Inférieures aux limites mesurables
Espace de tête:	20 dB
Accentuation:	T1 = 50 μ s/T2 = 15 μ s (débrayable)

ENTRÉE/SORTIE ANALOGIQUE

Entrée analogique (magnétoscope 1):	XLR \times 2 (CH1, CH2), haute impédance, 4/0/-20 dBu
Entrée analogique (magnétoscope 2, voie 2):	XLR, haute impédance, 4/0/-20 dBu
Entrée analogique (magnétoscope 2, voie 2):	XLR, haute impédance, 4/0/-20/-50 dBu
Sortie analogique (magnétoscope 1):	XLR \times 2 (CH1, CH2), faible impédance, 4/0/-20 dBu
Sortie analogique (magnétoscope 2):	XLR \times 2 (CH1, CH2), faible impédance, 4/0/-20 dBu

SORTIE CONTROLE/CASQUE D'ECOUTE

Sortie contrôle (magnétoscope 1):	XLR \times 1, faible impédance, 0 dBu, CH1/MIX/CH2 réglable
Sortie contrôle (magnétoscope 2):	XLR \times 1, faible impédance, 0 dBu, CH1/MIX/CH2 réglable
Casque d'écoute:	Mini stéréo, niveau réglable (max. -20 dBu), 8 ohms, VTR1/MIX/VTR2 réglable, CH1/MIX/CH2 réglable

DIVERS

Entrée TC:	BNC \times 1 (commuté sur le connecteur d'entrée référence par la position OUT)
Sortie TC:	BNC \times 2 (commuté sur magnétoscope 1, magnétoscope 2, connecteur de sortie du moniteur vidéo)
Télécommande:	D-sub 9 contacts (femelle) \times 2 (magnétoscope 1, magnétoscope 2), RS-424A interface
EDL:	D-sub 9 contacts (mâle), RS-232C interface

MONITEUR LCD

Ecran LCD:	6,5 pouces à matrice active TFT \times 2 (magnétoscope 1, magnétoscope 2)
Réglage de luminosité:	Puissance variable \times 2 (magnétoscope 1, magnétoscope 2)
Réglage d'écran:	Couleur, teinte, contraste (menu à l'écran séparé gauche et droit)
Commutateurs de rétroéclairage:	Clair/Sombre/Eteint (commutateurs séparés gauche et droit)

HAUT-PARLEURS

Haut-parleurs incorporés \times 2 (VTR1/MIX/VTR2 réglable), CH1/MIX/CH2 réglable

REGISTRE

(séparés magnétoscope 1, magnétoscope 2)

Compteur:	8 chiffres (CTL/TC/UB réglable, total, durée de ruban restante)
Décibelmètres:	16 crans
Divers:	Voyant asservissement, voyant DV, voyant d'indication d'état de défilement du ruban, enregistrement/interdiction d'enregistrement, voyant DF, voyant d'entrée vidéo/REF

Les poids et les dimensions sont approximatifs.
Les spécifications sont sujettes à modification sans préavis